



NBU5P411SB

RU Инструкция по эксплуатации | **Духовой шкаф**

3

UK Інструкція | **Духова шафа**

28



МОНТАЖ / ВСТАНОВЛЕННЯ



Добро пожаловать в AEG! Благодарим вас за то, что вы остановили свой выбор на нашем изделии.



Найти инструкции по эксплуатации, а также рекомендации по использованию, устранению неисправностей, техническом обслуживании и ремонте:
www.aeg.com/support

Право на изменения сохраняется.

СОДЕРЖАНИЕ

1. СВЕДЕНИЯ ПО ТЕХНИКЕ БЕЗОПАСНОСТИ.....	3
2. УКАЗАНИЯ ПО БЕЗОПАСНОСТИ.....	6
3. ОПИСАНИЕ ПРИБОРА.....	9
4. ПАНЕЛЬ УПРАВЛЕНИЯ.....	10
5. ПЕРЕД ПЕРВЫМ ИСПОЛЬЗОВАНИЕМ.....	10
6. ЕЖЕДНЕВНОЕ ИСПОЛЬЗОВАНИЕ.....	12
7. ДОПОЛНИТЕЛЬНЫЕ ФУНКЦИИ.....	17
8. ФУНКЦИИ ЧАСОВ.....	17
9. ИСПОЛЬЗОВАНИЕ АКСЕССУАРОВ.....	18
10. УКАЗАНИЯ И РЕКОМЕНДАЦИИ.....	19
11. УХОД И ОЧИСТКА.....	22
12. ПОИСК И УСТРАНЕНИЕ НЕИСПРАВНОСТЕЙ.....	25
13. ЭНЕРГЕТИЧЕСКАЯ ЭФФЕКТИВНОСТЬ.....	25
14. ОХРАНА ОКРУЖАЮЩЕЙ СРЕДЫ.....	27

1. ⚠ СВЕДЕНИЯ ПО ТЕХНИКЕ БЕЗОПАСНОСТИ

Перед установкой и эксплуатацией прибора внимательно ознакомьтесь с настоящей Инструкцией по эксплуатации. Изготовитель не несет ответственность за какие-либо травмы или ущерб, возникшие вследствие неправильной установки или эксплуатации. Всегда храните эту Инструкцию под рукой в надежном месте для последующего использования.

1.1 Безопасность детей и лиц с ограниченными возможностями

- Этот прибор может использоваться детьми старше восьми лет и лицами с ограниченными физическими, сенсорными или умственными способностями и с недостаточным опытом или знаниями только при

условии нахождения под присмотром лица, отвечающего за их безопасность, или после получения соответствующих инструкций, позволяющих им безопасно эксплуатировать изделие и дающих им представление об опасности, связанной с его эксплуатацией. Детям младше 8 лет и лицам с ярко выраженными и комплексными нарушениями здоровья запрещается находиться рядом с прибором без постоянного присмотра.

- Дети должны находиться под присмотром для недопущения игр с прибором и мобильными устройствами с установленным на них приложением.
- Храните все упаковочные материалы вне досягаемости детей и утилизируйте их надлежащим образом.
- **ВНИМАНИЕ!** Прибор и его открытые элементы сильно нагреваются во время эксплуатации. Не подпускайте детей и домашних животных к прибору во время его использования, а также когда прибор еще не успел остыть.
- Если прибор оснащен устройством защиты детей, его следует включить.
- Очистка и доступное пользователю техническое обслуживание прибора не должны выполняться детьми без присмотра.

1.2 Общая безопасность

- Данный прибор предназначен исключительно для приготовления пищи.
- Данный прибор предназначен для бытового применения в отдельном домохозяйстве.
- Данный прибор можно использовать в офисах, гостиничных номерах, мини-гостиницах типа «ночлег и завтрак», сельских жилых домах и других аналогичных помещениях, где такое использование не превышает (среднего) уровня бытового использования.

- Установка прибора и замена кабеля должны выполняться только квалифицированным специалистом и замените кабель.
- Не эксплуатируйте прибор до его установки во встроенную мебель.
- Перед проведением любой операции по обслуживанию отключите прибор от сети питания.
- Во избежание несчастного случая, замену поврежденного кабеля питания должен выполнять изготовитель, авторизованный сервисный центр или специалист с аналогичной квалификацией.
- **ВНИМАНИЕ!** Прежде чем приступить к замене лампочки, выключите прибор, чтобы избежать поражения электрическим током.
- **ВНИМАНИЕ!** Прибор и его открытые элементы сильно нагреваются во время эксплуатации. Необходимо соблюдать меры предосторожности и не касаться нагревательных элементов или поверхности внутренней камеры прибора.
- Всегда используйте кухонные рукавицы для установки или извлечения аксессуаров или посуды из прибора.
- Чтобы извлечь направляющие противня, сначала потяните переднюю часть направляющей, а затем заднюю часть от боковых стенок. Установка направляющих выполняется в обратном порядке.
- Не используйте для очистки прибора пароочиститель.
- Не используйте для очистки стеклянной дверцы жесткие абразивные чистящие средства или острые металлические скребки, так как ими можно поцарапать поверхность стекла, в результате чего оно может лопнуть.
- Перед проведением пиролизической очистки извлеките все принадлежности из духового шкафа и удалите все остатки продуктов и загрязнения с поверхности внутренней камеры прибора.

2. УКАЗАНИЯ ПО БЕЗОПАСНОСТИ

2.1 Установка

ВНИМАНИЕ!

Установка прибора должна осуществляться только квалифицированным специалистом.

- Удалите всю упаковку.
- Не устанавливайте и не подключайте прибор, имеющий повреждения.
- Следуйте инструкциям по установке, размещенным на нашем веб-сайте.
- Всегда будьте осторожны при перемещении прибора, поскольку он тяжелый. Всегда используйте защитные перчатки и закрытую обувь.
- При перемещении прибора не тяните за его ручку.
- Разместите прибор в безопасном месте, отвечающем требованиям установки.
- Обеспечьте наличие минимально допустимых зазоров между соседними приборами и предметами мебели.
- Перед установкой прибора убедитесь, что дверца прибора свободно открывается.
- Прибор оснащен электрической системой охлаждения. Она работает от сети электропитания.

2.2 Подключение к электросети

ВНИМАНИЕ!

Существует риск пожара и поражения электрическим током.

- Все электрические подключения должны производиться квалифицированным электриком.
- Прибор должен быть заземлен.
- Убедитесь, что параметры, указанные на табличке с техническими данными, соответствуют характеристикам электросети.
- Включайте прибор только в правильно установленную электрическую розетку с контактом заземления.

- Не пользуйтесь тройниками и удлинителями.
- Следите за тем, чтобы не повредить вилку сетевого шнура и сетевой кабель. В случае необходимости замены сетевого шнура обратитесь в наш авторизованный сервисный центр.
- Не допускайте контакта сетевых кабелей или их приближения к дверце прибора или нише под прибором, особенно если дверца сильно нагрета.
- Детали, защищающие токоведущие или изолированные части прибора, должны быть закреплены так, чтобы их было невозможно удалить без специальных инструментов.
- Вставляйте вилку сетевого кабеля в розетку только в конце установки прибора. Убедитесь, что после установки прибора к вилке сетевого шнура есть свободный доступ.
- Не подключайте прибор к розетке электропитания, если она плохо закреплена или если вилка неплотно входит в розетку.
- Для отключения прибора от электросети не тяните за кабель электропитания. Всегда беритесь за вилку сетевого шнура.
- Следует использовать подходящие размыкающие устройства: автоматические выключатели, предохранители (резьбовые плавкие предохранители следует выкручивать из гнезда), УЗО и контакторы.
- Прибор должен быть подключен к электросети через устройство для изоляции, позволяющее отсоединять от сети все контакты. Устройство для изоляции должно обеспечивать зазор между разомкнутыми контактами не менее 3 мм.
- Перед тем, как вставить вилку прибора в розетку электропитания, полностью закройте дверцу прибора.
- Данный прибор поставляется с сетевым шнуром и вилкой.

Типы кабелей, пригодные для установки или замены в Европе:

H07 RN-F, H05 RN-F, H05 RRF, H05 VV-F, H05 V2V2-F (T90), H05 BV-F

При выборе сечения кабеля используйте значение полной мощности (см. табличку с техническими данными). Также можно обратиться к таблице:

Общая мощность (Вт)	Сечение кабеля (мм ²)
максимум 1380	3x0.75
максимум 2300	3x1
максимум 3680	3x1.5

Провод заземления (желто-зеленого цвета) должен быть на 2 см длиннее проводов фазы и нейтрали (коричневый и синий провода).

2.3 Использование

ВНИМАНИЕ!

Существует риск травмы, ожога и поражения электрическим током или взрыва.

- Не вносите изменения в конструкцию данного прибора.
- Убедитесь, что вентиляционные отверстия не заблокированы.
- Не оставляйте прибор без присмотра во время его работы.
- Выключайте прибор после каждого использования.
- Соблюдайте осторожность при открывании дверцы прибора во время его работы. Может произойти выброс горячего воздуха.
- При использовании прибора не касайтесь его мокрыми руками. Не касайтесь прибора, если на него попала вода.
- Не надавливайте на открытую дверцу.
- Не используйте прибор как столешницу или подставку для каких-либо предметов.
- Открывайте дверцу прибора, соблюдая осторожность. Использование

спиртосодержащих ингредиентов может привести к образованию спиртовых паров в воздухе.

- Не допускайте контакта искр или открытого пламени с прибором при открывании дверцы.
- Всегда используйте только одобренные для консервирования стеклянные емкости и банки.
- Не ставьте на прибор или рядом с ним легковоспламеняющиеся материалы или пропитанные ими предметы.
- Никому не сообщайте свой пароль Wi-Fi.

ВНИМАНИЕ!

Существует риск повреждения прибора.

- Для предупреждения повреждения и изменения цвета эмали.
 - Не кладите в прибор посуду и другие предметы непосредственно на дно.
 - Не кладите непосредственно на дно прибора алюминиевую фольгу.
 - Не заливайте воду непосредственно в горячий прибор.
 - Не храните влажную посуду и еду в приборе после окончания приготовления.
 - Соблюдайте осторожность при снятии или установке аксессуаров.
- Изменение цвета эмали или нержавеющей стали не влияет на эффективность работы прибора.
- Для приготовления кондитерских изделий и выпечки, содержащих большое количество влаги, используйте глубокий эмалированный противень. Фруктовые соки оставляют пятна, которые сложно удалить.
- Всегда готовьте при закрытой дверце прибора.
- В случае установки прибора за мебельной панелью (например, дверцей) позаботьтесь о том, чтобы во время работы прибора дверца ни в коем случае не оказывалась закрытой. Тепло и влага, образующиеся за закрытой дверцей или мебельной панелью, могут привести к последующему повреждению прибора, места его установки или пола. Не

закрывайте дверцу мебели до полного остывания прибора после использования.

2.4 Уход и очистка

ВНИМАНИЕ!

Существует риск получения травмы, возгорания или повреждения прибора.

- Перед выполнением операций по чистке и уходу выключите прибор и извлеките вилку сетевого шнура из розетки.
- Убедитесь, что прибор остыл. Стеклопанные панели могут треснуть.
- В случае повреждения немедленно замените стеклянные панели дверцы. Обратитесь в авторизованный сервисный центр.
- Будьте осторожны при снятии дверцы с прибора, дверца имеет большой вес.
- Регулярно выполняйте очистку прибора во избежание повреждения покрытия.
- Протрите прибор мягкой влажной тканью. Используйте только нейтральные моющие средства. Не используйте абразивные средства, абразивные губки, растворители или металлические предметы.
- В случае использования спрея для очистки следуйте указаниям по безопасности на его упаковке.

2.5 Пиролитическая очистка

ВНИМАНИЕ!

В режиме пиролитической чистки существует опасность травмы / пожара / выделения химических соединений (паров).

- Перед проведением пиролитической очистки и перед первым разогревом удалите из камеры духового шкафа:
 - остатки пищи, брызги/отложения масла или жира;
 - любые съемные предметы (включая полки, боковые поручни и т. д., поставляемые с прибором), особенно любые антипригарные кастрюли, сковороды, противни, посуду и т. д.

- Внимательно прочитайте все инструкции по пиролитической очистке.
- Не подпускайте детей к прибору в ходе пиролитической очистки. Прибор сильно нагревается, а из передних вентиляционных отверстий выходит горячий воздух.
- Пиролитическая очистка выполняется при высокой температуре, что может приводить к выделению испарений из остатков пищи и материалов. Поэтому потребителям рекомендуется:
 - обеспечить хорошую вентиляцию во время и после пиролитической очистки.
 - обеспечивают хорошую вентиляцию во время и после первоначального предварительного разогрева.
- Во избежание повреждения стеклянных панелей во время и после пиролитической очистки не допускайте попадания воды на дверцу духового шкафа.
- Как указано выше, испарения всех пиролитических духовых шкафов/ остатков пищи не представляют опасности для человека, включая детей, и лиц, страдающих какими-либо заболеваниями.
- Держите домашних животных вдали от прибора во время и после пиролитической очистки и предварительного разогрева. Небольшие домашние животные (особенно птицы и рептилии) могут быть очень чувствительны к перепадам температуры и выделяемым парам.
- Высокая температура в ходе пиролитической очистки духовых шкафов с функцией пиролитической очистки может стать причиной повреждения антипригарных покрытий кастрюль, сковород, противней, кухонных принадлежностей и т. д., а также превратить их в источники вредных испарений.

2.6 Внутреннее освещение

ВНИМАНИЕ!

Существует опасность поражения электрическим током.

- О лампах внутри прибора и лампах, продаваемых отдельно в качестве запасных частей: данные лампы рассчитаны на работу в бытовых приборах в исключительно сложных температурных, вибрационных и влажностных условиях или предназначены для передачи информации о рабочем состоянии прибора. Они не предназначены для использования в других приборах и не подходят для освещения бытовых помещений.
- Данный продукт содержит источник света класса энергоэффективности G.
- Используйте только лампы той же спецификации.

2.7 Сервис

- Для ремонта прибора обратитесь в авторизованный сервисный центр.

- Используйте только оригинальные запасные части.

2.8 Утилизация

⚠ ВНИМАНИЕ!

Существует опасность получения травм или удушья.

- Для получения информации о надлежащей утилизации прибора обратитесь в местные муниципальные органы власти.
- Отключите прибор от сети электропитания.
- Обрежьте кабель электропитания как можно ближе к прибору и утилизируйте его.

3. ОПИСАНИЕ ПРИБОРА

3.1 Общий обзор

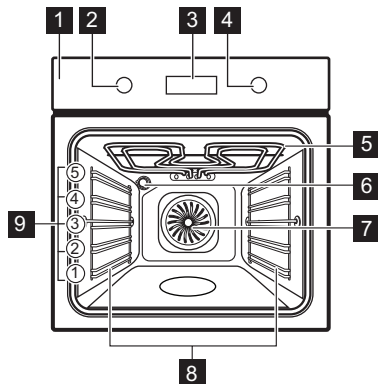

- 1** Панель управления
- 2** Ручка выбора режимов нагрева
- 3** Дисплей
- 4** Ручка управления
- 5** Нагревательный элемент

- 6** Лампа освещения
- 7** Вентилятор
- 8** Съёмная опора противня
- 9** Положения противня

3.2 Аксессуары

Доступные аксессуары зависят от модели. Отсканируйте QR-код, чтобы узнать, как пользоваться аксессуарами, входящими в комплект поставки вашего прибора. Дополнительные аксессуары можно заказать отдельно. Для получения более подробной информации обратитесь к местному поставщику.



4. ПАНЕЛЬ УПРАВЛЕНИЯ





4.1 Включение и выключение прибора

Чтобы включить прибор:

1. Нажмите на ручки. Ручки выйдут из утопленного положения.
2. Поверните ручку выбора режимов нагрева для выбора режима.
3. Поверните ручку управления для регулировки настроек.

Чтобы выключить прибор: поверните ручку выбора режимов нагрева в положение «Выкл.» .







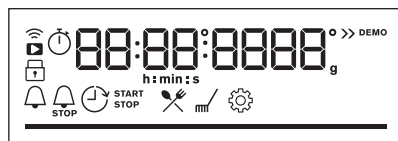





4.2 Общий вид панели управления

	Нажмите, чтобы установить функции таймера.
	Нажмите и удерживайте для установки функции: Быстрый прогрев.
	Нажмите, чтобы включить и выключить лампу прибора.
	Нажмите и удерживайте для выбора функции: Блокир. кнопок.
OK	Нажмите для подтверждения вашего выбора.

4.3 Индикаторы, отображаемые на дисплее



дисплей с основными функциями.

	Прибор заблокирован.
	Подмену: Помощь в Приготовлении.
	Подмену: Очистка.
	Подмену: Настройки
	Быстрый прогрев включена.
	Таймер включена.
	Время приготовления включена.
	Отложенный запуск включена.
	Таймер прямого отсчета включена.
	Wi-Fi включена.
	Удаленное управление включена.
	Индикатор выполнения — визуально показывает, когда прибор достигает заданной температуры или когда заканчивается время приготовления.

5. ПЕРЕД ПЕРВЫМ ИСПОЛЬЗОВАНИЕМ

ВНИМАНИЕ!

См. главы, содержащие Сведения по технике безопасности.



5.1 Установка текущего времени

После первого подключения к сети электропитания дождитесь, пока на дисплее появится: "00:00" или "12:00" (в зависимости от модели).

1. Вращая ручку управления, задайте время.
2. Нажмите **OK**.

5.2 Первый предварительный разогрев и очистка



Перед первым использованием и контактом с едой выполните предварительный разогрев прибора без продуктов. Из прибора могут появиться неприятные запахи и дым. Во время предварительного разогрева проветривайте помещение.

1. Извлеките все принадлежности и съемные направляющие для противней из прибора.
2. Включите функцию . Установите максимальную температуру. Дайте прибору поработать в течение 1 ч.
3. Включите функцию . Установите максимальную температуру. Дайте прибору поработать в течение 15 мин.
4. Включите функцию . Установите максимальную температуру. Дайте прибору поработать в течение 15 мин.
5. Выключите прибор и подождите, пока он не остынет.
6. Используйте только ткань из микрофибры, смоченную в теплой воде с добавлением мягкого моющего средства, для очистки прибора и принадлежностей.
7. Установите аксессуары и съемные направляющие обратно на место.

5.3 Беспроводное соединение

Для подключения прибора необходимо:

- Беспроводная сеть с подключением к Интернету.
 - Мобильное устройство, подключенное к той же беспроводной сети.
1. Чтобы загрузить приложение, отсканируйте QR-код, указанный на задней стороне обложки руководства пользователя. Вы также можете скачать приложение непосредственно из магазина приложений.
 2. Следуйте инструкциям по настройке и работе приложения.

3. Поверните ручку выбора режимов нагрева для выбора .
4. Поверните ручку управления, чтобы выбрать  / Wi-Fi. Включите или выключите. См. главу «Ежедневное использование», Изменение: Настройки.

Wi-Fi включен по умолчанию.

Рекомендации по энергосбережению см. в главе «Энергетическая эффективность».



В целях безопасности функция удаленного управления автоматически отключается по истечении 24 ч. При необходимости повторите процедуру подключения.

Частота	2.4 ГГц WLAN
	2400 - 2483.5 МГц
Протокол	IEEE 802.11b DSSS, 802.11g/n OFDM
Макс. мощность	EIRP < 20 дБм (100 мВт)
Модуль Wi-Fi	NIUS-50

5.4 Лицензии на программное обеспечение

Программное обеспечение данного прибора содержит компоненты, разработанные на основе программного обеспечения с открытым исходным кодом. AEG отмечает вклад сообществ разработчиков свободного ПО в разработку проекта.

Чтобы получить доступ к исходному коду этих компонентов программного обеспечения с бесплатным и открытым исходным кодом, условия лицензии которых требуют публикации, а также ознакомиться с полной информацией об авторских правах и применимых условиях лицензии, посетите веб-сайт: <http://aeg.opensoftwarerepository.com> (папка NIUS)

6. ЕЖЕДНЕВНОЕ ИСПОЛЬЗОВАНИЕ

ВНИМАНИЕ!

См. главы, содержащие Сведения по технике безопасности.

6.1 Режимы нагрева



Горячий воздух

Жарка мяса и выпекание пирогов. Установите более низкую температуру, чем при использовании режима «Традиционное приготовление», так как вентилятор равномерно распределяет тепло внутри духового шкафа.



Традиционное приготовление

Для выпекания и жарки продуктов на одном уровне.



Замороженные продукты

Приготовление полуфабрикатов, например картофеля фри, картофеля по-деревенски (ломтики) или спринг-роллов, с образованием хрустящей корочки.



Пицца

Для выпекания пиццы и приготовления других блюд, требующих более интенсивного нагрева снизу.



Нижний нагрев

Интенсивное подрумянивание и нижний нагрев. Используйте самое нижнее положение противня.



Размораживание

Размораживание продуктов (овощей и фруктов). Время размораживания зависит от объема и размера замороженных продуктов.



Влажная конвекция

Данная функция специально разработана для обеспечения экономии электроэнергии. При использовании данной функции температура внутри прибора может отличаться от заданной температуры. Используется остаточное тепло. Уровень мощности может быть снижен. Подробнее см. указания на тему: в главе «Ежедневное использование». Влажная конвекция.



Гриль

Приготовление на гриле тонких продуктов и тостов.



Турбо-гриль

Жарка крупных кусков мяса или птицы с костями на одном уровне. Приготовление запеканок и подрумянивание.



Во время работы некоторых режимов нагрева лампа может автоматически выключиться при температуре ниже 80 °С.

6.2 Примечания к функции: Влажная конвекция

Данная функция использовалась в соответствии с требованиями по энергоэффективности и экологизации (в соответствии с EU 65/2014 и EU 66/2014). Испытания согласно: IEC/EN 60350-1.

Во время приготовления пиццы дверца духового шкафа должна быть закрыта, что не прерывается и духовой шкаф работает с максимальной энергоэффективностью.

При использовании данной функции лампа автоматически выключается через 30 секунд.

Инструкции по приготовлению приведены в разделе Влажная конвекция главы «Указания и рекомендации». Общие рекомендации по энергосбережению приведены в разделе «Советы по энергосбережению» главы «Энергетическая эффективность».



6.3 Установка: Режимы нагрева

1. Поверните ручку выбора режимов нагрева для выбора режима нагрева.
2. Задайте температуру при помощи ручки управления.

6.4 Вход: Меню

В меню вы найдете настройки и блюда с функцией «Помощь в Приготовлении».



1. Поверните ручку выбора режимов нагрева в положение .

На дисплее отображается , , .

2. Поворачивая ручку управления, выберите значок для входа в подменю.
Нажмите **OK**.



6.5 Установка: Помощь в Приготовлении

Помощь в Приготовлении Подменю состоит из программ, предназначенных для приготовления определенных блюд. Программы начинаются с установки соответствующих параметров. Время и температуру можно изменить во время приготовления.







1. Поверните ручку выбора режимов нагрева в положение .
2. Поворачивая ручку управления, выберите . Нажмите **OK**.
3. Поворачивая ручку управления, выберите блюдо (P1 – P...). Нажмите **OK**.















4. Поворачивая ручку управления, установите вес. Опция доступна для некоторых блюд. Нажмите **OK**.
5. Поставьте в прибор. Нажмите **OK**.
6. По окончании работы функции убедитесь, что блюдо готово. При необходимости увеличьте время приготовления.























Подменю: Помощь в Приготовлении











Условные обозначения	
	Доступна регулировка по весу.
	Перед началом приготовления выполните предварительный разогрев прибора.
	Уровень полок. См. главу «Описание прибора».

На дисплее отобразится **P** и **номер** блюда, который можно проверить по таблице.



Блюдо	Вес	Уровень полок / аксессуары
P1 Ростбиф, с кровью		
P2 Ростбиф, средней прожаренности	1 - 1.5 кг; кусочки толщиной 4–5 см	 2; эмалированный противень Обжарьте мясо на горячей сковороде в течение нескольких минут. Вставьте в прибор.
P3 Ростбиф, хорошо прожаренный		
P4 Стейк, средней прожаренности	180 - 220 г на каждый кусочек; кусочки толщиной 3 см	  3; емкость для жарки на решетке Обжарьте мясо на горячей сковороде в течение нескольких минут. Вставьте в прибор.
P5 Говядина / тушеная (верхний рубчик, верхний круглый, толстый)	1.5 - 2 кг	  2 емкость для жарки на решетке Обжарьте мясо на горячей сковороде в течение нескольких минут. Добавьте жидкость. Вставьте в прибор.
P6 Ростбиф с кровью (низкотемпературное приготовление)		
P7 Ростбиф, средн. (низкотемпературное приготовление)	1 - 1.5 кг; кусочки толщиной 4–5 см	 2; эмалированный противень Обжарьте мясо на горячей сковороде в течение нескольких минут. Вставьте в прибор.
P8 Ростбиф, хорошо прожаренный (низкотемпературное приготовление)		

	Блюдо	Вес	Уровень полок / аксессуары
P9	Филе говядины, с кровью (низкотемпературное приготовление)		
P10	Филе говядины, средней прожаренности (низкотемпературное приготовление)	0,5–1,5 кг; кусочки толщиной 5–6 см	 2; эмалированный противень Обжарьте мясо на горячей сковороде в течение нескольких минут. Вставьте в прибор.
P11	Филе говядины, прожаренное (низкотемпературное приготовление)		
P12	Жареная телятина (например, лопатка)	0,8 - 1,5 кг; кусочки толщиной 4 см	  2; емкость для жарки на решетке Добавьте жидкость. Жарка закрыта.
P13	Жареная свинина, шея или плечо	1,5 - 2 кг	  2 емкость для жарки на решетке По истечении половины срока приготовления переверните мясо.
P14	Томленая свинина (низкотемпературное приготовление)	1,5 - 2 кг	 2; эмалированный противень По прошествии половины времени приготовления переверните мясо для равномерного подрумянивания.
P15	Свиная вырезка, свежая	1 - 1,5 кг; кусочки толщиной 5–6 см	 2; емкость для жарки на решетке
P16	Свиная грудинка	2 - 3 кг; используйте сырую и тонко нарезанную свин. грудинку толщиной 2–3 см	 3; противень для жарки Накройте дно блюда жидкостью. По истечении половины срока приготовления переверните мясо.
P17	Ножка ягненка с костями	1,5 - 2 кг; кусочки толщиной 7–9 см	 2; емкость для приготовления жаркого на эмалированном противне Добавьте жидкость. По истечении половины срока приготовления переверните мясо.
P18	Цыпленок, целиком	1 - 1,5 кг; свеж.	  2; блюдо для запеканки на эмалированном противне По прошествии половины времени приготовления переверните курицу для равномерного подрумянивания.
P19	Половина цыпленка	0,5 - 0,8 кг	 3; эмалированный противень
P20	Куриная грудка	180 - 200 г на каждый кусочек	  2; запеканка с горкой на решетке Обжарьте мясо на горячей сковороде в течение нескольких минут.
P21	Кур. окорочка, свеж.	-	 3; эмалированный противень Если куриные окорочка сначала маринованы, установите более низкую температуру и готовьте дольше.

	Блюдо	Вес	Уровень полок / аксессуары
P22	Утка, целиком	2 - 3 кг	  2; емкость для жарки на решетке Положите мясо на блюдо для жарки. По прошествии половины времени приготовления переверните утку.
P23	Гусь, целиком	4 - 5 кг	  2; противень для жарки Поместите мясо на эмалированный противень. По прошествии половины времени приготовления перевернуть гусь.
P24	Митлоф	1 кг	 2; решетка
P25	Рыба на гриле, целиком	0.5 - 1 кг на рыбу	 2; эмалированный противень Наполните рыбу сливочным маслом, специями и травами.
P26	Рыбное филе	-	  3; запеканка с горкой на решетке
P27	Чизкейк	-	 2;  28 см Разъемная форма для выпечки на решетке
P28	Яблочный пирог	-	 3; эмалированный противень
P29	Яблочный тарт	-	 2; форма для пирога на решетке
P30	Яблочный пирог	-	 1;  22 см форма для пирога на решетке
P31	Шоколадный Торт	2 кг теста	 3; противень для жарки
P32	Маффины	-	 3; противень для маффинов на решетке
P33	Пирог-каравай	-	 2; прямоугольная форма на решетке
P34	Запеченый картофель	1 кг	 2; эмалированный противень Выложить на противень цельный картофель с кожей.
P35	Картофель, ломтики	1 кг	 3; эмалированный противень выложен бумагой для выпечки Нарезать картофель на кусочки.
P36	Овощи на гриле	1 - 1.5 кг	 3; эмалированный противень выложен бумагой для выпечки Нарезать овощи на кусочки.
P37	Крокеты, замороженные	0.5 кг	 3; эмалированный противень
P38	Картофель фри, замороженный	0.75 кг	 3; эмалированный противень

	Блюдо	Вес	Уровень полок / аксессуары
P39	Мясо/овощная ла- занья с сухими ли- стами макаронных изделий	1 - 1.5 кг	 2; форма для запекания на решетке
P40	Картофельная запеканка (сырой картофель)	1 - 1.5 кг	 1; форма для запекания на решетке По истечении половины времени приготовления по- верните блюдо.
P41	Свежая пицца, тон- кая	-	  2; эмалированный противень , застеленный бумагой для выпечки
P42	Свежая пицца, тол- стая	-	  2; эмалированный противень , застеленный бумагой для выпечки
P43	Киш	-	 2; форма для выпечки на решетке
P44	Багет/чиабатта/ белый хлеб	0.8 кг	  2; эмалированный противень , застеленный бумагой для выпечки На белый хлеб требуется больше времени.
P45	Цельнозерновой/ Ржаной/Черный хлеб	1 кг	  2; эмалированный противень , застеленный бумагой для выпечки/прямоугольная форма на ре- шетке

6.6 Изменение: Настройки

1. Поверните ручку выбора режимов нагрева в положение .
2. Поворачивая ручку управления, выберите . Нажмите **OK**.
3. Поверните ручку управления, чтобы выбрать настройку. Нажмите **OK**.
4. Поверните ручку управления, чтобы изменить значение. Нажмите **OK**.
5. Установите ручку выбора режимов нагрева в положение «Выкл», чтобы выйти из Меню.

Подменю: Настройки

	Установка	Значение
01	Установка Времени Суток	Замените
02	Яркость дисплея	1 - 5
03	Тоны Кнопок	1 — Сигнал, 2 — Щелчок, 3 — Звук выключен

	Установка	Значение
04	Громкость сигнала	1 - 4
05	Таймер прямого от- счета	Вкл/Выкл
06	Освещение	Вкл/Выкл
07	Быстрый прогрев	Вкл/Выкл
08	Напоминание О Чист- ке	Вкл/Выкл
09	Wi-Fi	Вкл/Выкл
10	Удаленная авт. эк- сплуатация	Вкл/Выкл
11	Забыть сеть	Да/Нет
12	Деморежим	Код запуска: 2468
13	Версия ПО (про- граммного обеспече- ния)	Проверьте
14	Заводские Установки	Да/Нет

7. ДОПОЛНИТЕЛЬНЫЕ ФУНКЦИИ

7.1 Блокир. кнопк

Эта функция предотвращает случайное изменение режима прибора.

При включении во время работы прибора панель управления блокируется во избежание сброса или изменения текущих настроек процесса приготовления.

При включении после выключения прибора панель управления остается заблокированной во избежание случайного включения прибора.



 — нажмите и удерживайте, чтобы включить функцию.

Раздастся звуковой сигнал.  — мигает 3 раза, когда включена блокировка.

 — нажмите и удерживайте, чтобы выключить функцию.

7.2 Автоматическое выключение

В целях безопасности, если режим нагрева включен, а изменение каких-либо настроек пользователем не производится, прибор автоматически выключается через определенное время.

 (°C)	 (ч)
30 - 115	12.5
120 - 195	8.5
200 - 245	5.5
250 - максимум	3

Если вы собираетесь включить режим нагрева на время, превышающее время автоматического отключения, задайте время приготовления. См. главу «Функции часов».

Автоматическое выключение не работает со следующими функциями: Освещение, Отложенный запуск.

7.3 Вентилятор охлаждения

Во время работы прибора вентилятор автоматически включается, чтобы охлаждать поверхности прибора. При выключении прибора вентилятор продолжает работать до тех пор, пока прибор не остынет.



8. ФУНКЦИИ ЧАСОВ

8.1 Описание функций таймера

 Таймер	Установка времени обратного отсчета. По завершении отсчета таймера прозвучит звуковой сигнал. Эта функция не влияет на работу прибора и может быть задана в любое время.
 Время приготовления	Установка продолжительности приготовления. По завершении отсчета таймера прозвучит звуковой сигнал, и режим нагрева автоматически выключится.
 Отложенный запуск	Для отсрочки времени начала и/или окончания приготовления.



 Таймер прямого отсчета	Отображение продолжительности работы прибора. Максимальное значение — 23 ч 59 мин. Эта функция не влияет на работу прибора и может быть задана в любое время.
---	---

8.2 Установка: Таймер

1. Нажмите .
- На дисплее отобразится: 0:00 и .
2. Задайте Таймер поворотом ручки управления.
3. Нажмите **OK**. Сразу начнется обратный отсчет времени.



8.3 Установка: Время

приготовления

1. Поворачивая ручки, выберите режим нагрева и установите температуру.
2. Нажимайте  до тех пор, пока на дисплее не появится: 0:00 и .
3. Задайте Время приготовления поворотом ручки управления.
4. Нажмите **ОК**. Сразу начнется обратный отсчет времени.
5. По истечении времени нажмите **ОК** и установите ручку выбора режимов нагрева в положение «Выкл», чтобы выйти из .

8.4 Установка: Отложенный

запуск

1. Поворачивая ручки, выберите режим нагрева и установите температуру.
2. Нажимайте  до тех пор, пока на дисплее не появится:  и **START** .
3. Вращая ручку управления, задайте время пуска.
4. Нажмите **ОК**.



На дисплее отобразится: --:-- .

5. Вращая ручку управления, задайте время окончания.
6. Нажмите **ОК**.



Таймер начинает обратный отсчет заданного времени пуска.

7. По истечении времени нажмите **ОК** и установите ручку выбора режимов нагрева в положение «Выкл», чтобы выйти из .

8.5 Установка: Таймер прямого отсчета

1. Поверните ручку выбора режимов нагрева в положение , чтобы войти в Меню.
2. Поверните ручку управления для выбора  / Таймер прямого отсчета. См. главу «Ежедневное использование», Меню: Настройки.
3. Нажмите **ОК**.
4. Для включения и выключения таймера прямого отсчета поверните ручку управления.
5. Нажмите **ОК**.

8.6 Установка: Установка Времени Суток

1. Поверните ручку выбора режимов нагрева в положение , чтобы войти в Меню.
2. Поверните ручку управления для выбора  / Установка Времени Суток. См. главу «Ежедневное использование», меню: Настройки.
3. Задайте время поворотом ручки управления.
4. Нажмите **ОК**.

9. ИСПОЛЬЗОВАНИЕ АКСЕССУАРОВ

ВНИМАНИЕ!

См. главы, содержащие Сведения по технике безопасности.

9.1 Установка принадлежностей



В зависимости от модели характеристики аксессуаров могут отличаться. Для получения дополнительной информации об аксессуарах см. главу «Описание прибора».

Небольшой выступ в верхней части повышает безопасность и обеспечивает

защиту от опрокидывания. Выступы также служат защитой от опрокидывания. Бортик по периметру решетки предотвращает соскальзывание посуды с решетки.

Вставьте аксессуар (решетку/противень) между направляющими планками духового шкафа. Убедитесь, что решетка касается задней части внутренней камеры духового шкафа, а опоры смотрят вниз.

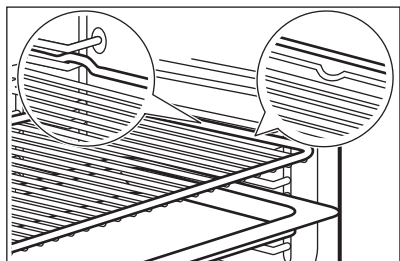

Если противень имеет скос, расположите противень так, чтобы скос был направлен к задней части камеры духового шкафа.

Если на аксессуаре есть надпись, убедитесь, что она обращена к вам.

Если вы используете противень с отверстиями, поместите еще один противень под ним для сбора капель жидкости.

10. УКАЗАНИЯ И РЕКОМЕНДАЦИИ

10.1 Рекомендации по приготовлению

Приведенные в таблицах значения температуры и времени приготовления являются ориентировочными. Они зависят от рецепта, а также от качества и количества используемых ингредиентов.

Ваш прибор может выпекать или жарить иначе, чем предыдущий прибор. В рекомендациях ниже приводятся рекомендуемые настройки температуры, времени приготовления и положения противней для определенных видов продуктов.

Положения противней отсчитываются от дна духового шкафа.

Если найти установки для конкретного рецепта не удастся, поищите похожий рецепт.

Рекомендации по энергосбережению см. в главе «Энергетическая эффективность».

Символы, используемые в таблицах:



Тип блюда



Режим нагрева



Температура



Аксессуар



Положение противня



Время приготовления (мин)





10.2 Влажная конвекция — рекомендуемые аксессуары





Используйте темные и неотражающие формы и контейнеры. Они лучше поглощают тепло, чем емкости светлых цветов и отражающая посуда.

- **Сковорода для пиццы** — темная, неотражающая, диаметр 28см
- **Емкость для запекания** — темная, неотражающая, диаметр 26см
- **Горшочки** — керамические, диаметр 8см, высота 5 см
- **Форма для флана** — темная, неотражающая, диаметр 28см

10.3 Влажная конвекция





Для достижения оптимальных результатов воспользуйтесь рекомендациями, приведенными в таблице ниже.

		°C		
Сладкие булочки, 16 шт.	стандартный противень или поддон	180	2	20 - 30
Рулеты, 9 шт.	стандартный противень или поддон	180	2	30 - 40
Пицца, заморож., 0,35 кг	решетка	220	2	10 - 15
Швейцарский рулет	стандартный противень или поддон	170	2	25 - 35
Шоколадный торт	стандартный противень или поддон	175	3	25 - 30
Суфле, 6 шт.	керамические формочки на решетке	200	3	25 - 30
Бискв. осн. для откр. пир.	форма для основы флана на решетке	180	2	15 - 25
Бисквитный торт	емкость для диетического приготовления на решетке	170	2	40 - 50
Отварная рыба, 0,3 кг	стандартный противень или поддон	180	3	20 - 25
Рыба, целиком, 0,2 кг	стандартный противень или поддон	180	3	25 - 35
Рыбное филе, 0,3 кг	сковорода для пиццы на решетке	180	3	25 - 30
Тушеное мясо, 0,25 кг	стандартный противень или поддон	200	3	35 - 45
Шашлык, 0,5 кг	стандартный противень или поддон	200	3	25 - 30
Печенье, 16 шт.	стандартный противень или поддон	180	2	20 - 30
Макарони, 24 шт.	стандартный противень или поддон	180	2	25 - 35
Маффины, 12 шт.	стандартный противень или поддон	170	2	30 - 40
Несладкие изделия, 20 шт.	стандартный противень или поддон	180	2	25 - 30
Печенье из песочного теста, 20 шт.	стандартный противень или поддон	150	2	25 - 35
Тарталетки, 8 шт.	стандартный противень или поддон	170	2	20 - 30

		°C		
Овощи, тушеные, 0,4 кг	стандартный противень или поддон	180	3	35 - 45
Вегетарианский омлет	сковорода для пиццы на решетке	200	3	25 - 30
Овощи по-средиземноморски, 0,7 кг	стандартный противень или поддон	180	4	25 - 30

10.4 Информация для испытательных организаций

Испытания согласно IEC 60350-1.

				°C	
Мелкое печенье (20 шт на противне)	Традиционное приготовление	Эмалированный противень	3	170	20 - 35
Мелкое печенье (20 шт на противне)	Горячий воздух	Эмалированный противень	3	150 - 160	20 - 35
Мелкое печенье (20 шт на противне)	Горячий воздух	Эмалированный противень	2 и 4	150 - 160	20 - 35
Яблочный пирог, две формы Ø20 см	Традиционное приготовление	Решетка	2	180	70 - 90
Яблочный пирог, две формы Ø20 см	Горячий воздух	Решетка	2	160	70 - 90
Бисквит без жира, форма для выпечки Ø26 см ¹⁾	Традиционное приготовление	Решетка	2	170	40 - 50
Бисквит без жира, форма для выпечки Ø26 см ¹⁾	Горячий воздух	Решетка	2	160	40 - 50
Бисквит без жира, форма для выпечки Ø26 см ¹⁾	Горячий воздух	Решетка	2 и 4	160	40 - 60
Песочное печенье	Горячий воздух	Эмалированный противень	3	140 - 150	20 - 40
Песочное печенье	Горячий воздух	Эмалированный противень	2 и 4	140 - 150	25 - 45
Песочное печенье	Традиционное приготовление	Эмалированный противень	3	140 - 150	25 - 45
Тосты ¹⁾	Гриль	Решетка	4	макс.	1 - 5

¹⁾ Предварительно разогрейте прибор в течение 10 минут.

11. УХОД И ОЧИСТКА

⚠ ВНИМАНИЕ!

См. главы, содержащие Сведения по технике безопасности.

11.1 Примечание по очистке

Чистящие средства

- Лицевую поверхность прибора следует протирать только тканью из микрофибры, смоченной в теплой воде с моющим средством.
- Для чистки металлических поверхностей используйте чистящее средство.
- Очищайте пятна мягким моющим средством.

Ежедневное использование

- После каждого использования очищайте внутреннюю поверхность прибора. Накопление жира или других отложений может привести к возгоранию.
- Внутри прибора или на стеклянных панелях дверцы прибора может конденсироваться влага. Для уменьшения конденсации прогрейте прибор в течение 10 минут перед началом приготовления. Не держите продукты в приборе дольше 20 минут. После каждого использования вытирайте внутреннюю часть прибора только салфеткой из микрофибры.

Аксессуары

- Очистите все аксессуары после каждого использования и дайте им высохнуть. Используйте только ткань из микрофибры, смоченную в теплой воде с мягким моющим средством. Не мойте аксессуары в посудомоечной машине.
- Не используйте для мытья аксессуаров с антипригарным покрытием абразивные чистящие средства или предметы с острыми краями.

11.2 Снятие направляющих

Для очистки прибора извлеките направляющие.

1. Выключите прибор и подождите, пока он не остынет.
2. Потяните переднюю часть направляющей для противня в сторону от боковой стенки.
3. Вытяните заднюю часть направляющей в сторону от боковой стенки и снимите ее.

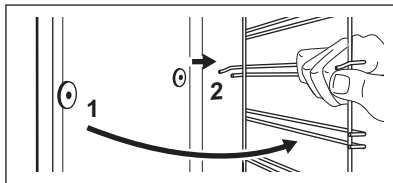

4. Установка направляющих выполняется в обратном порядке. Удерживающие упоры на телескопических направляющих должны быть обращены вперед.

11.3 Пиролитическая очистка

⚠ ВНИМАНИЕ!

Существует опасность получения ожогов.

⚠ ПРЕДУПРЕЖДЕНИЕ

Если в той же мебельной нише или шкафу установлены другие приборы, не используйте их одновременно с выполнением данной функции. Это может привести к повреждению духового шкафа.

Не запускайте функцию, если дверца духового шкафа не была полностью закрыта.

1. Убедитесь, что прибор остыл.
2. Снимите все аксессуары.
3. Очистите камеру духового шкафа и внутреннее стекло дверцы мягкой тканью, смоченной теплой водой с добавлением мягкого моющего средства.
4. Поверните ручку выбора режимов нагрева в положение , чтобы войти в Меню.

5. Поверните ручку управления для выбора  и нажмите ОК.

Программа очистки	Продолжительность
C1 - Легкая очистка	1 h
C2 - Нормальная очистка	1 h 30 min
C3 - Тщательная очистка	2 h 30 min

6. Поверните ручку управления, чтобы выбрать программу очистки, и нажмите ОК.
7. Нажмите на ОК для начала очистки. При начале процедуры очистки дверца прибора блокируется, а лампа освещения отключается. До тех пор, пока дверца не будет разблокирована, на дисплее отображается .
8. После очистки установите ручку выбора режимов нагрева в положение «Выкл».
9. Подождите, пока прибор остынет и дверца разблокируется. Протрите камеру духового шкафа мягкой тканью, смоченной водой.

11.4 Напоминание О Чистке

Если после завершения цикла приготовления на дисплее мигает , прибор напоминает о необходимости выполнения пиролизической очистки. Это напоминание можно отключить в подменю: Настройки. См. главу «Ежедневное использование», Изменение: Настройки.

11.5 Снятие и установка дверцы

В дверце духового шкафа имеются три стеклянные панели. Дверца духового шкафа и внутренние стеклянные панели снимаются для чистки. Перед извлечением стеклянных панелей прочитайте инструкцию «Извлечение и установка стеклянных панелей» целиком.

ПРЕДУПРЕЖДЕНИЕ

Не используйте прибор без стеклянных панелей.

1. Откройте дверцу до конца и возьмитесь за обе петли.

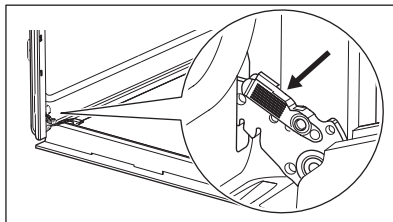

2. Поднимите и потяните защелку за щелчка.

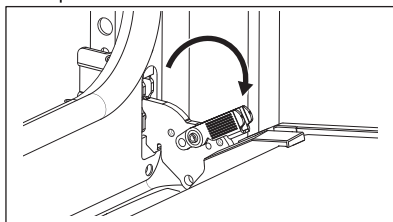

3. Прикройте дверцу наполовину, т.е. до первого фиксируемого положения. Затем вытяните дверцу вверх и вперед, чтобы высвободить ее из гнезда.

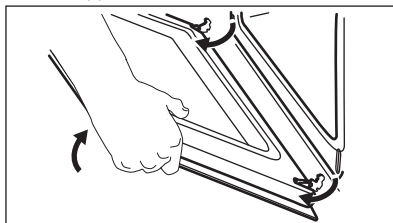

4. Положите дверцу на устойчивую поверхность, подложив под нее мягкую ткань.
5. Возьмитесь за дверную планку **В** на верхней кромке дверцы с двух сторон и нажмите внутрь, чтобы освободить защелку.

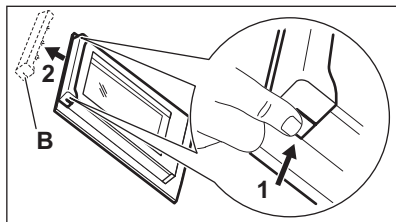

6. Чтобы снять дверную планку, потяните ее вперед.
7. Удерживая стеклянные панели дверцы за верхний край, осторожно вытащите их по одной. Начните с верхней панели. Убедитесь, что стекло полностью выдвинуто из направляющих.

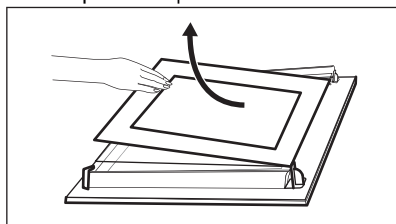

8. Вымойте стеклянные панели водой с мылом. Осторожно вытрите стеклянные панели досуха. Не мойте стеклянные панели в посудомоечной машине.
9. После очистки установите стеклянные панели в дверцу духового шкафа. Если дверца установлена правильно, при закрытии защелок раздастся щелчок. Убедитесь, что стеклянные панели (А и В) вставлены обратно в правильном порядке. Проверьте наличие символа / печати на боковой стороне стеклянной панели. Каждая из стеклянных панелей выглядит по-разному, облегчая разборку и сборку. Если установка произведена правильно, рамка дверцы защелкнется.

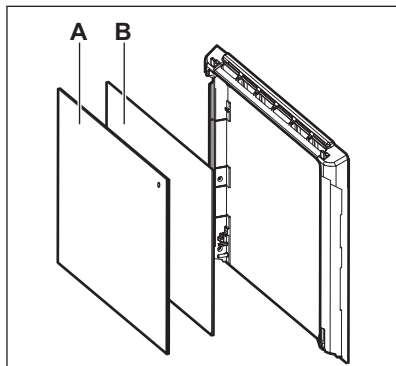

Средняя стеклянная панель должна обязательно находиться в своих направляющих.

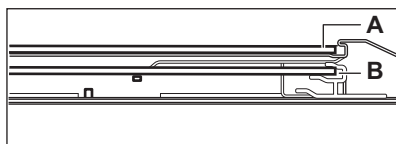

11.6 Замена лампы

⚠ ВНИМАНИЕ!

Существует опасность поражения электрическим током.
Лампа может быть горячей.

1. Выключите прибор и подождите, пока он не остынет.
2. Отключите прибор от сети электропитания.
3. Положите ткань на дно духового шкафа.

⚠ ПРЕДУПРЕЖДЕНИЕ

Всегда держите галогенную лампу тканью, чтобы предотвратить обгорание жира на лампе.

Задняя лампа

1. Чтобы снять плафон, поверните его.
2. Очистите стеклянную крышку.
3. Замените лампу освещения духового шкафа на аналогичную, с жаростойкостью 300 °С.
4. Установите стеклянную крышку.

12. ПОИСК И УСТРАНЕНИЕ НЕИСПРАВНОСТЕЙ

ВНИМАНИЕ!

См. главы, содержащие Сведения по технике безопасности.

12.1 Поиск и устранение неисправностей

Проблема	Убедитесь, что...
Прибор не включается или не работает.	Прибор подключен к сети электропитания надлежащим образом.
Прибор не выполняет нагрев.	Выключено автоматическое отключение.
Прибор не выполняет нагрев.	Дверца прибора закрыта.
Прибор не выполняет нагрев.	Сработал предохранитель.
Прибор не выполняет нагрев.	Блокир. кнопок выключена.
Не горит лампа освещения.	Влажная конвекция включена.
Не горит лампа освещения.	Лампа перегорела.
Err C3	Дверца прибора закрыта, а блокировка дверцы функционирует надлежащим образом.
Err F102	Дверца прибора закрыта.
Err F102	Блокировка дверцы исправна.
На дисплее появится 00:00.	Сбой электропитания. Установка Времени Суток.



Если на дисплее отображается код ошибки, не приведенный в таблице, выключите и включите предохранитель на домашнем распределительном щитке для перезапуска прибора. Если код ошибки появится снова, обратитесь в сервисный центр.

12.2 Данные о техническом обслуживании

Если самостоятельно справиться с проблемой не удастся, обратитесь в магазин, в котором был приобретен

прибор, или в авторизованный сервисный центр.

Данные для сервисных центров находятся на табличке с техническими данными. Табличка с техническими данными находится на передней рамке прибора. Она видна при открытии дверцы. Не удаляйте табличку с техническими данными с прибора.

Рекомендуем записать их здесь:

Модель (MOD.):

Продуктовый номер (PNC):

Серийный номер (S.N.):

13. ЭНЕРГЕТИЧЕСКАЯ ЭФФЕКТИВНОСТЬ

13.1 Информация об изделии и лист с информацией об изделии в соответствии с нормами и правилами ЕС по энергетической маркировке продукции и экологизации

Название поставщика	AEG
Модель	NBU5P411SB 949498317
Индекс энергоэффективности	61.2
Класс энергетической эффективности	A++
Потребление энергии в стандартном режиме	0.93 кВт·ч/цикл
Потребление энергии в режиме с принудительной циркуляцией воздуха, если имеется	0.52 кВт·ч/цикл
Количество камер	1
Источник нагрева	Электричество
Объём камеры (V)	72 л
Тип духового шкафа	Встроенный духовой шкаф
Масса (M)	30.6 кг

IEC/EN 60350-1 — Бытовые электрические приборы для приготовления пищи — Часть 1: Серии, духовые шкафы, пароварки и грили - Методы определения показателей.

13.2 Информация об изделии для определения потребляемой мощности и максимального времени перехода в режим пониженного энергопотребления

Энергопотребление в режиме ожидания	0.8 Вт
Энергопотребление в режиме ожидания сети	2.0 Вт
Максимальное время, необходимое для автоматического перехода оборудования в соответствующий режим пониженного энергопотребления	20 мин

Инструкции по активации и деактивации беспроводного сетевого соединения см. в главе «Перед первым использованием».

13.3 Советы по энергосбережению

Приведенные ниже советы помогут вам экономить электроэнергию в процессе использования прибора.

Позаботьтесь о том, чтобы дверца во время работы прибора была плотно закрыта. Во время приготовления не открывайте дверцу прибора слишком часто. Следите за чистотой уплотнителя

дверцы и за тем, чтобы он был как следует закреплен на своем месте.

Для повышения энергосбережения используйте металлическую посуду, а также формы и емкости из темного, неотражающего материала для улучшения энергосбережения

Не выполняйте предварительный разогрев прибора перед приготовлением, если это не рекомендовано специально.

Во время приготовления нескольких блюд за раз сводите перерывы между выпечкой/жаркой к минимуму.

Приготовление с использованием вентилятора

По возможности выбирайте функции приготовления, в которых используется вентилятор, чтобы сберечь электроэнергию.

Остаточное тепло

Если длительность приготовления превышает 30 минут, уменьшите температуру прибора до минимальной за 3-10 минут до окончания приготовления. Продолжится приготовление остаточного тепла внутри прибора.

Используйте остаточное тепло для поддержания готовых блюд в теплом состоянии или разогрева других блюд.

После выключения прибора на дисплее отображается остаточное тепло или температура.

Сохранение пищи в теплом состоянии

Выбирайте максимально низкое значения температуры при использовании

остаточного тепла для сохранения пищи в теплом состоянии. На дисплее будет отображаться индикация остаточного тепла или текущая температура.

Приготовление с выключенной лампой

Выключите лампу на время приготовления. Включайте ее только при необходимости.

Влажная конвекция

Данная функция специально разработана для обеспечения экономии электроэнергии.

При использовании данной функции лампа выключается через 30 секунд. Лампу можно включить снова, но данное действие сократит ожидаемый эффект от экономии электроэнергии.

Wi-Fi

По возможности выключите Wi-Fi для экономии энергии.

14. ОХРАНА ОКРУЖАЮЩЕЙ СРЕДЫ

Материалы с символом  следует сдавать на переработку. Положите упаковку в соответствующие контейнеры для сбора вторичного сырья. Принимая участие в переработке старого электробытового оборудования, Вы помогаете защитить окружающую среду и здоровье человека. Не выбрасывайте

вместе с бытовыми отходами бытовую технику, помеченную символом . Прибор следует доставить в место отдельного накопления и сбора отходов потребления или в пункт сбора использованной бытовой техники для последующей утилизации.

Ласкаво просимо до AEG! Дякуємо, що обрали наш прилад.



Отримати поради з використання, брошури, інструкції з усунення несправностей, інформацію щодо сервісу та ремонту:
www.aeg.com/support

Може змінитися без оповіщення.

ЗМІСТ

1. ІНФОРМАЦІЯ З ТЕХНІКИ БЕЗПЕКИ.....	28
2. ІНСТРУКЦІЇ З ТЕХНІКИ БЕЗПЕКИ.....	30
3. ОПИС ВИРОБУ.....	34
4. ПАНЕЛЬ КЕРУВАННЯ.....	34
5. ПЕРЕД ПЕРШИМ ВИКОРИСТАННЯМ.....	35
6. ЩОДЕННЕ КОРИСТУВАННЯ.....	36
7. ДОДАТКОВІ ФУНКЦІЇ.....	41
8. ФУНКЦІЇ ГОДИННИКА.....	42
9. ВИКОРИСТАННЯ АКСЕСУАРІВ.....	43
10. ПОРАДИ ТА РЕКОМЕНДАЦІЇ.....	43
11. ДОГЛЯД ТА ОЧИЩЕННЯ.....	46
12. УСУНЕННЯ НЕСПРАВНОСТЕЙ.....	48
13. ЕНЕРГОЕФЕКТИВНІСТЬ.....	49
14. ОХОРОНА ДОВКІЛЛЯ.....	51

1. ⚠ ІНФОРМАЦІЯ З ТЕХНІКИ БЕЗПЕКИ

Перед установкою та експлуатацією приладу слід уважно прочитати інструкцію користувача. Виробник не несе відповідальності за травми або збитки через неправильне встановлення або використання. Інструкції з експлуатації слід зберігати в безпечному і доступному місці з метою користування в майбутньому.

1.1 Безпека дітей і вразливих осіб

- Діти від 8 років та особи з обмеженими фізичними, сенсорними або психічними можливостями чи недостатнім досвідом і знаннями можуть користуватися цим приладом лише під наглядом, або за умови попереднього отримання інструкцій з безпечного користування приладом та розуміння пов'язаних з цим ризиків. Діти до 8 років та особи з важкою та

комплексною непрацездатністю можуть перебувати поблизу приладу лише за умови, якщо знаходяться під безперервним спостереженням.

- Слідкуйте за тим, щоб діти не бавилися із цим приладом і мобільними пристроями з програмою.
- Тримайте усі пакувальні матеріали подалі від дітей та утилізуйте їх належним чином.
- **ПОПЕРЕДЖЕННЯ!** Прилад і його відкриті поверхні нагріваються під час використання. Не допускайте дітей та домашніх тварин до приладу під час його використання та охолодження.
- Якщо прилад оснащено засобами захисту від доступу дітей, їх необхідно активувати.
- Чищення або обслуговування приладу дітьми дозволяється лише під наглядом.

1.2 Загальна безпека

- Цей прилад призначено виключно для приготування їжі.
- Цей прилад призначений для використання в домашніх умовах у приміщенні.
- Цей прилад можна використовувати в офісах, готельних номерах, напівготелях, приміщеннях для фермерського туризму та інших подібних приміщеннях, де застосування цього приладу не перевищує (середній) рівень побутового користування.
- Установлювати цей прилад і замінювати кабель повинен лише кваліфікований фахівець.
- Не користуйтеся приладом, доки його не буде встановлено у вбудовану конструкцію.
- Перш, ніж виконувати операції з технічного обслуговування, від'єднайте прилад від джерела живлення.
- У разі пошкодження електричного кабелю його має замінити виробник, його авторизований сервісний центр або інші аналогічно кваліфіковані особи задля уникнення ураження електричним струмом.

- **ПОПЕРЕДЖЕННЯ:** Щоб уникнути ураження електричним струмом, перш ніж починати міняти лампу, переконайтеся, що прилад вимкнено.
- **ПОПЕРЕДЖЕННЯ:** Прилад і його відкриті поверхні нагріваються під час використання. Слід бути обережними, щоб не торкатися нагрівальних елементів або поверхні внутрішньої камери приладу.
- Завжди користуйтеся кухонними рукавицями, коли витягаєте та вставляєте аксесуари чи посуд.
- Щоби зняти опори полицок, спочатку потягніть передню частину опори полицки, а потім її задню частину в сторону від бічних стінок. Щоби встановити опори полицок, виконайте наведену вище процедуру у зворотній послідовності.
- Не використовуйте пароочишувач для очищення приладу.
- Не використовуйте для очищення скляної поверхні дверцят жорсткі абразивні засоби чи металеві шкребки, оскільки це може призвести до появи тріщин на склі, що може спричинити руйнування скла.
- Перед піролітичним очищенням вийміть всі аксесуари з духової шафи та видаліть залишки їжі з камери приладу.

2. ІНСТРУКЦІЇ З ТЕХНІКИ БЕЗПЕКИ

2.1 Встановлення



ПОПЕРЕДЖЕННЯ!

Встановлювати цей прилад повинен лише кваліфікований фахівець.

- Повністю зніміть упаковку.
- Не встановлюйте й не використовуйте пошкоджений прилад.
- Дотримуйтеся інструкцій зі встановлення, наведених на нашому вебсайті.
- Будьте обережні під час переміщення приладу, оскільки він важкий. Використовуйте захисні рукавички та зуття, що постачається в комплекті.
- Не тягніть прилад за ручку.
- Встановлюйте прилад у безпечному підходящому місці, що відповідає вимогам зі встановлення.
- Дотримуйтеся вимог щодо мінімальної відстані до інших приладів чи предметів.
- Перед встановленням приладу переконайтеся, що його дверцята відкриваються без перешкод.
- Прилад оснащено електричною системою охолодження. Він повинен працювати від джерела живлення.

2.2 Під'єднання до електромережі



ПОПЕРЕДЖЕННЯ!

Існує ризик займання та ураження електричним струмом.

- Усі роботи з під'єднання до електромережі мають виконуватися кваліфікованим електриком.
- Прилад повинен бути заземленим.
- Переконайтеся в тому, що параметри на табличці з технічними даними сумісні з електричними параметрами електроживлення від мережі.
- Завжди використовуйте правильно встановлену протиударну розетку.
- Не використовуйте розгалужувачі, перехідники й подовжувачі.
- Будьте обережні, аби не пошкодити штепсельну вилку та кабель. Якщо кабель живлення потребує заміни, зверніться до нашого сервісного центру.
- Пильнуйте, щоб кабель живлення не торкався або не був надто наближений до дверцят приладу або ніші під приладом, особливо коли він працює або дверцята гарячі.
- Елементи захисту від ураження електричним струмом та ізоляція мають бути закріплені так, аби їх не можна було зняти без спеціального інструмента.
- Вставляйте штепсельну вилку в розетку електроживлення лише після закінчення установки. Переконайтеся, що після установки є вільний доступ до розетки електроживлення.
- Не вставляйте вилку в розетку, яка ненадійно закріплена.
- Не тягніть за кабель живлення, щоб відключити прилад з мережі. Завжди вимикайте, витягаючи штепсельну вилку.
- Використовуйте лише належні ізолюючі пристрої, а саме: лінійні роз'єднувачі, запобіжники (гвинтові запобіжники слід викрутити з патрона), реле захисту від замикання на землю та контактори.
- Електрообладнання має бути оснащеним ізолюючим пристроєм для повного відключення від електромережі. Зазор між контактами ізолюючого

пристрою має становити не менше 3 мм.

- Повністю закрийте дверцята приладу, перед тим як вставляти вилку кабелю живлення в розетку.
- Цей прилад оснащено електричним кабелем із вилкою.

Типи кабелів для встановлення або заміни для Європи:

H07 RN-F, H05 RN-F, H05 RRF, H05 VV-F, H05 V2V2-F (T90), H05 BB-F

Переріз кабелю вказано у розділі про загальну потужність на табличці з технічними даними. Також цю інформацію можна знайти у таблиці:

Загальна потужність (Вт)	Поперечний перетин кабелю (мм ²)
максимум 1380	3x0.75
максимум 2300	3x1
максимум 3680	3x1.5

Кабель заземлення (зелений/жовтий) повинен бути на 2 см довшим, ніж коричневий кабель фази та нейтральний синій кабель

2.3 Користування



ПОПЕРЕДЖЕННЯ!

Існує небезпека травмування, опіків, ураження електричним струмом і вибуху.

- Не змінюйте технічні специфікації цього приладу.
- Переконайтеся в тому, що вентиляційні отвори не заблоковано.
- Під час роботи приладу не залишайте його без нагляду.
- Вимикайте прилад після кожного використання.
- Будьте обережні, відчиняючи дверцята приладу під час його роботи. Можливе вивільнення гарячого повітря.
- Не працюйте з приладом, якщо ваші руки мокрі або якщо він контактує з водою.
- Не натискайте на відчинені дверцята.

- Не використовуйте прилад як робочу поверхню або як поверхню для зберігання речей.
- Обережно відчиняйте дверцята приладу. Використання інгредієнтів зі спиртом може призвести до утворення суміші спирту й повітря.
- Відчиняючи дверцята, пильнуйте, щоби поряд із пристроєм не було джерел утворення іскор та відкритого вогню.
- Завжди використовуйте скляні вироби й банки, схвалені для консервування.
- Не кладіть усередину приладу, поряд із ним або на нього легкозаймисті речовини чи предмети, змочені в легкозаймистих речовинах.
- Не повідомляйте свій пароль Wi-Fi.

ПОПЕРЕДЖЕННЯ!

Існує ризик пошкодження приладу.

- Щоб запобігти пошкодженню або знебарвленню емалі, дотримуйтеся таких рекомендацій:
 - не ставте посуд або інші предмети безпосередньо на дно приладу;
 - не кладіть алюмінієву фольгу безпосередньо на дно камери приладу;
 - не ставте посуд із водою безпосередньо в розігрітій прилад;
 - не залишайте в приладі страви і продукти з високим вмістом вологи після завершення приготування їжі;
 - будьте обережні, виймаючи або встановлюючи аксесуари.
- Знебарвлення емалі або нержавіючої сталі не впливає на ефективність роботи приладу.
- Використовуйте глибоке деко для випікання тортів із великим вмістом вологи. Сік, що виділяється із фруктів, може залишати стійкі плями.
- Завжди готуйте із зачиненими дверцятами приладу.
- Якщо прилад розміщено позаду меблевої панелі (наприклад, дверцят), переконайтеся, що дверцята відкрито під час роботи приладу. Жар і волога можуть утворюватися позаду закритої меблевої панелі, спричиняючи подальше пошкодження приладу, корпусу або підлоги. Не закривайте

меблеву панель, доки прилад повністю не охолоне після використання.

2.4 Догляд та очищення

ПОПЕРЕДЖЕННЯ!

Існує ризик травмування, пожежі або пошкодження приладу.

- Перш ніж виконувати технічне обслуговування, вимкніть прилад і вийміть електричну вилку з розетки.
- Дайте пристрою охолонути. Є ризик того, що скляні панелі можуть тріснути.
- У разі пошкодження скляних панелей дверцят треба їх одразу замінити. Зверніться до авторизованого сервісного центру.
- Будьте обережні, знімаючи дверцята з приладу, дверцята важкі.
- Регулярно очищуйте прилад, щоби запобігти пошкодженню матеріалу поверхні.
- Витріть прилад м'якою вологою ганчіркою. Застосовуйте лише нейтральні миючі засоби. Не використовуйте абразивні засоби, жорсткі серветки для очищення, розчинники або металеві предмети.
- Якщо ви користуєтеся аерозолями для чищення духових шаф, дотримуйтеся інструкцій із безпеки, наведених на упаковці.

2.5 Піролітичне очищення

ПОПЕРЕДЖЕННЯ!

Ризик отримання травм/ризик пожежі/ризик виділення хімічних речовин (випаровувань) у режимі піролітичного очищення.

- Перед виконанням піролітичного очищення та попереднього прогрівання видаліть із камери духової шафи:
 - залишки їжі, олії або жир, що пролилися або розсипалися;
 - будь-які знімні предмети (зокрема полицки, бічні напрямні тощо, що постачаються разом із приладом), особливо будь-які каструлі, сковорідки, дека, приладдя з антипригарним покриттям тощо.

- Уважно прочитайте інструкції щодо піролітичного очищення.
- Під час піролітичного очищення не дозволяйте дітям наближатися до приладу. Прилад дуже нагрівається і гаряче повітря вивільняється з передніх охолоджуючих вентиляційних отворів.
- Піролітичне очищення виконується за високої температури, що може призвести до появи випарів від залишків їжі та матеріалів, з яких виготовлено прилад, тому споживачам рекомендується:
 - забезпечити належну вентиляцію під час кожного піролітичного очищення.
 - забезпечують належну вентиляцію під час і після початкового попереднього прогрівання.
- Не проливайте і не наливайте воду на дверцята духової шафи під час і після піролітичного очищення, щоб уникнути пошкодження скляних панелей.
- Випаровування, що виділяються з піролітичних печей або залишків їжі, як вказано вище, не є шкідливими для людини, зокрема для малюків і або осіб із проблемами зі здоров'ям.
- Тримайте домашніх тварин подалі від приладу під час та після піролітичного очищення та попереднього прогрівання. Невеличкі домашні тварини (особливо птахи та рептилії) можуть бути дуже чутливими до змін температури та випарів.
- Антипригарне покриття каструль, сковорідок, дек, приладдя тощо може пошкодитися під дією високої температури під час піролітичного очищення всіх духових шаф, а також може бути джерелом шкідливих випарів низького рівня безпеки.

2.6 Внутрішня підсвітка



ПОПЕРЕДЖЕННЯ!

Небезпека враження електричним струмом.

- Стосовно ламп всередині цього виробу та запасних ламп, що продаються окремо: Ці лампи призначені для використання у побутових приладах з екстремальними фізичними умовами, такими як температура, вібрація, вологість, або призначені для надання інформації про стан роботи приладу. Вони не призначені для використання з іншою метою та не придатні для освітлення побутових приміщень.
- У цьому виробі є джерело світла класу енергоефективності G.
- Використовуйте лише лампочки з такими ж технічними характеристиками .

2.7 Сервіс

- Для ремонту приладу звертайтеся до авторизованого сервісного центру.
- Використовуйте лише оригінальні запасні частини.

2.8 Утилізація



ПОПЕРЕДЖЕННЯ!

Існує небезпека травмування або задушення.

- По інформацію з належної утилізації приладу зверніться до органів муніципальної влади.
- Від'єднайте прилад від електромережі.
- Відріжте кабель електричного живлення від приладу та утилізуйте його.

Цей продукт по вмісту небезпечних речовин відповідає вимогам Технічного регламенту обмеження використання деяких небезпечних речовин в електричному та електронному обладнанні (постанова Кабінета Міністрів України №139 від 10 березня 2017р.)

3. ОПИС ВИРОБУ

3.1 Загальний огляд

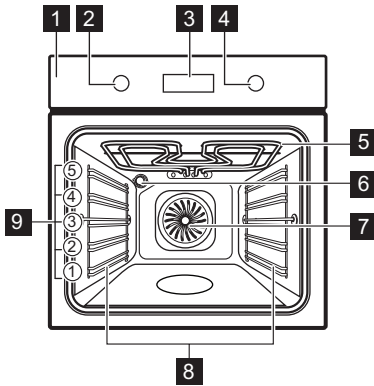

- 1 Панель керування
- 2 Перемикач функцій нагріву
- 3 Дисплей
- 4 Ручка керування
- 5 Нагрівальний елемент

- 6 Лампа
- 7 Вентилятор
- 8 Опорна рейка, знімна
- 9 Рівні полиць

3.2 Аксесуари

Аксесуари доступні в залежності від моделі. Відскануйте QR-код, щоб перевірити, як користуватися аксесуарами, що постачаються разом із приладом. Додаткові аксесуари можна замовити окремо. Для отримання додаткової інформації зверніться до місцевого постачальника.



4. ПАНЕЛЬ КЕРУВАННЯ



4.1 Вмикання та вимкнення приладу



Для увімкнення приладу:

1. Натисніть перемикачі. Перемикачі висуваються.
2. Поверніть перемикач функцій нагріву, щоб вибрати певну функцію.
3. Поверніть ручку керування, щоб відрегулювати налаштування.

Щоб вимкнути прилад: поверніть перемикач функцій нагріву в положення «Вимк.» .

4.2 Огляд панелі керування

-  Натисніть, щоб установити функції таймера.
-  Натисніть і утримуйте, щоб встановити функцію: Швидкий нагрів.

-  Натисніть, щоб увімкнути та вимкнути прилад.
-  Натисніть і утримуйте, щоб встановити функцію: Блокування.
-  Натисніть для підтвердження вибору.



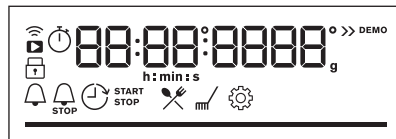

4.3 Індикатори дисплея



Дисплей із основними функціями.

-  Прилад заблоковано.

	Підменю: Допомога при готуванні.
	Підменю: Очищення.
	Підменю: Налаштування
	Швидкий нагрів увімкнено.
	Таймер увімкнено.
	Час готування увімкнено.

	Відкладений запуск увімкнено.
	Таймер прямого відліку увімкнено.
	Wi-Fi увімкнено.
	Дистанційна робота увімкнено.
	Індикатор виконання — візуально показує, коли прилад досягає встановленої температури або коли час готування закінчується.

5. ПЕРЕД ПЕРШИМ ВИКОРИСТАННЯМ

ПОПЕРЕДЖЕННЯ!

Див. розділи з інформацією щодо техніки безпеки.



5.1 Налаштування часу

Після першого підключення до мережі дочекайтеся, доки на дисплеї не відобразиться: "00:00" або "12:00" (залежно від моделі).

1. Поверніть ручку керування, щоб встановити час.
2. Натисніть **OK**.

5.2 Початкове попереднє прогрівання та очищення

Попередньо прогрійте порожній прилад перед першим використанням і контакту з їжею. Прилад може виділяти неприємні запахи та дим. Провітрюйте приміщення під час попереднього прогрівання.

1. Вийміть із приладу всі аксесуари та знімні опорні рейки.
2. Встановіть функцію . Встановіть максимальну температуру. Дайте приладу попрацювати протягом 1 год.
3. Встановіть функцію . Встановіть максимальну температуру. Дайте приладу попрацювати протягом 15 хв.
4. Встановіть функцію . Встановіть максимальну температуру. Дайте приладу попрацювати протягом 15 хв.

5. Вимкніть прилад і зачекайте, доки він охолоне.
6. Очищайте прилад та аксесуари лише за допомогою ганчірки з мікрофібри, змоченої в теплій воді з додаванням м'якого мийного засобу.
7. Встановіть аксесуари та знімні опорні рейки на місце.

5.3 Бездротове підключення

Щоб підключити прилад, потрібно:

- Бездротова мережа з виходом в Інтернет.
- Мобільний пристрій, підключений до тієї ж бездротової мережі.

1. Щоб завантажити додаток, відскануйте QR-код, який міститься на звороті інструкції з експлуатації. Ви також можете завантажити додаток безпосередньо з магазину додатків.
2. Дотримуйтесь інструкцій щодо встановлення додатка.
3. Поверніть перемикач функцій нагріву, щоб вибрати .
4. Поверніть ручку керування, щоб вибрати  / Wi-Fi. Поверніть її, щоб увімкнути або вимкнути. Див. розділ «Щоденне користування», Зміна: Налаштування.

Wi-Fi увімкнено за промовчанням. Див. розділ «Енергоефективність», пункт «Поради щодо енергозбереження».



3 міркувань безпеки режим дистанційної роботи автоматично вимикається через 24 год. За потреби повторіть встановлення.

Частота	2.4 ГГц WLAN 2400 - 2483.5 МГц
Протокол	IEEE 802.11b DSSS, 802.11g/n OFDM
Максимальна потужність	EIRP < 20 дБм (100 мВт)
Модуль Wi-Fi	NIUS-50

5.4 Ліцензії на програмне забезпечення

Деякі компоненти програмного забезпечення цього продукту базуються на

безкоштовних програмних продуктах та продуктах з відкритим вихідним кодом. AEG висловлює щирю подяку спільнотам розробників відкритого програмного забезпечення та спеціалістів у галузі робототехніки за внесок у розробку цього продукту.

Щоб отримати доступ до вихідного коду цих безкоштовних і відкритих програмних компонентів, умови ліцензії яких вимагають публікації, а також переглянути повну інформацію про авторські права та застосовні умови ліцензії, перейдіть за посиланням: <http://aeg.opensoftwarerepository.com> (папка NIUS).

6. ЩОДЕННЕ КОРИСТУВАННЯ



ПОПЕРЕДЖЕННЯ!

Див. розділи з інформацією щодо техніки безпеки.

6.1 Функції нагріву



Вентилятор

Для смаження м'яса та випікання тортів. Установіть більш низьку температуру, ніж для функції «Традиційне готування», оскільки вентилятор рівномірно розподіляє тепло всередині духової шафи.



Традиційне готування

Випікання та смаження на одному рівні полиці.



Заморожена їжа

Для надання хрусткості напівфабрикатам, наприклад, картоплі фрі, картоплі по-селянськи або рулетам з начинкою.



Функція «Піца»

Для випікання піци та інших страв, які потребують надходження більшого тепла знизу.



Нижній нагрів

Для отримання рум'яної скоринки та хрусткої основи. Використовуйте найнижчий рівень полицки.



Розморожування

Для розморожування продуктів (овочів і фруктів). Час розморожування залежить від кількості та розміру заморожених продуктів.



Волога конвекція

Цю функцію призначено для заощадження енергії під час готування. Під час використання цієї функції температура всередині приладу може відрізнятися від встановленої. Використовується залишкове тепло. Потужність нагріву можна зменшити. Для додаткової інформації див. розділ «Щоденне користування», Прімітки до: Волога конвекція.



Гриль

Для готування на грилі тонких смужок продуктів, а також для смаження хліба.



Турбо-гриль

Для смаження великих шматків м'яса чи домашньої птиці з кістками на одному рівні полиці. Для випікання запіканок і підрум'янювання.



Під час використання деяких функцій нагріву можливе автоматичне вимкнення лампи при температурі нижче 80 °С.

6.2 Примітки до: Волога конвекція

Ця функція використовувалася для забезпечення відповідності класу енергоефективності та вимогам екологічного проектування (згідно з EU 65/2014 та EU 66/2014). Тести згідно з: IEC/EN 60350-1.

Під час приготування дверцята духової шафи мають бути зачинені, аби процедура не була перервана, а також для забезпечення максимальної енергоефективності духової шафи.

При використанні цієї функції лампа вимикається автоматично через 30 секунд.

Інструкції щодо приготування дивіться в розділі «Поради й рекомендації», Волога конвекція. Для ознайомлення із загальними рекомендаціями щодо енергозбереження дивіться розділ «Енергоефективність», пункт «Поради щодо енергозбереження».

6.3 Налаштування: Функції нагріву

1. Поверніть перемикач функцій нагріву, щоб вибрати функцію нагріву.
2. Поверніть ручку керування для встановлення температури.

6.4 Вхід: Меню

Відкрийте Меню, щоб отримати доступ до страв з функцією Допомога при готуванні та налаштувань.

1. Поверніть перемикач функцій нагріву в положення .

На дисплеї відображається , , .

2. Поверніть ручку керування та виберіть значок для входу в підменю. Натисніть ОК.

6.5 Налаштування: Допомога при готуванні









Допомога при готуванні підменю складається з програм, призначених для приготування спеціальних страв. Програми запускаються з відповідного налаштування. Можна регулювати час і температуру під час готування.























1. Поверніть перемикач функцій нагріву в положення .
2. Поверніть ручку керування, щоб вибрати . Натисніть ОК.
3. Поверніть ручку керування, щоб вибрати страву (P1–P...). Натисніть ОК.
4. Поверніть ручку керування, щоб налаштувати вагу. Опція доступна для вибраних страв. Натисніть ОК.
5. Покладіть продукти всередину приладу. Натисніть ОК.
6. Після закінчення цієї функції перевірте, чи страва готова. Подовжуйте час готування, за потреби.



















Підменю: Допомога при готуванні

Позначення	
	Доступні налаштування ваги.
	Попередньо прогрійте прилад перед початком готування.
	Рівень полицки. Див. розділ «Опис виробу».



На дисплеї відображається **P** та **номер** страви, який можна переглянути в таблиці.

	Страва	Вага	Рівень полицки / Аксесуар
P1	Ростбїф, непросмажений		
P2	Ростбїф, помірно просмажений	1 - 1.5 кг; шматочки товщиною 4–5 см	 2; деко для випічки Обсмажте м'ясо протягом декількох хвилин на гарячій пательні. Вставте у прилад.
P3	Ростбїф, добре просмажений		
P4	Стейк, помірно просмажений	180 - 220 г на шматок; скибочки товщиною 3 см	 3; деко для смаження на комбінованій решітці Обсмажте м'ясо протягом декількох хвилин на гарячій пательні. Вставте у прилад.
P5	Запечена/тушкована яловичина (спинна частина, вирізка, окорок)	1.5 - 2 кг	 2; деко для смаження на комбінованій решітці Обсмажте м'ясо протягом декількох хвилин на гарячій пательні. Додайте рідину. Вставте у прилад.
P6	Ростбїф, непросмажений (повільне готування)		
P7	Ростбїф, помірно просмажений (повільне готування)	1 - 1.5 кг; шматочки товщиною 4–5 см	 2; деко для випічки Обсмажте м'ясо протягом декількох хвилин на гарячій пательні. Вставте у прилад.
P8	Ростбїф, добре просмажений (повільне готування)		
P9	Філе яловичини, непросмажене (повільне готування)		
P10	Філе яловичини, помірно просмажене (повільне готування)	0,5–1,5 кг; шматочки товщиною 5–6 см	 2; деко для випічки Обсмажте м'ясо протягом декількох хвилин на гарячій пательні. Вставте у прилад.
P11	Філе яловичини, просмажене (повільне готування)		
P12	Запечена телятина (наприклад, лопатка)	0.8 - 1.5 кг; шматочки товщиною 4 см	 2; деко для смаження на комбінованій решітці Додайте рідину. Запікати під кришкою.
P13	Запечена свиняча шийка або лопатка	1.5 - 2 кг	 2; деко для смаження на комбінованій решітці Переверніть м'ясо, коли мине половина часу готування.
P14	Карнітас зі свинини (повільне готування)	1.5 - 2 кг	 2; деко для випічки Переверніть м'ясо, коли мине половина часу готування, щоб отримати рівномірне підрум'янювання.
P15	Спинка свинини, свіжа	1 - 1.5 кг; шматочки товщиною 5–6 см	 2; деко для смаження на комбінованій решітці

	Страва	Вага	Рівень полицки / Аксесуар
P16	Свинячі реберця	2 - 3 кг; використовуйте в сирому вигляді, реберця товщиною 2–3 см	 3; глибоке деко Додайте рідини, щоб покрити дно дека. Переверніть м'ясо, коли мине половина часу готування.
P17	Бараняча нога з кісткою	1,5 - 2 кг; шматочки товщиною 7–9 см	 2; деко для смаження на деко для випічки Додайте рідини. Переверніть м'ясо, коли мине половина часу готування.
P18	Ціла курка	1 - 1.5 кг, свіжа	  2; форма для запікання на деко для випічки Переверніть курку, коли мине половина часу готування, щоб отримати рівномірне підрум'янювання.
P19	Половина курки	0.5 - 0.8 кг	 3; деко для випічки
P20	Курка, грудка	180 - 200 г на шматок	  2; форма для запікання на комбінованій решітці Обсмажте м'ясо протягом декількох хвилин на гарячій пательні.
P21	Курячі гомілки, свіжі	-	 3; деко для випічки Якщо ви спершу маринуйте курячі ніжки, встановіть нижчу температуру та готуйте їх довше.
P22	Ціла качка	2 - 3 кг	  2; деко для смаження на комбінованій решітці Покладіть м'ясо на деко для смаження. Переверніть качку, коли мине половина часу готування.
P23	Ціла гуска	4 - 5 кг	  2; глибоке деко Покладіть м'ясо у глибоке деко для випічки. Переверніть гуску, коли мине половина часу готування.
P24	М'ясний рулет	1 кг	 2; комбінована решітка
P25	Ціла риба, на грилі	0.5 - 1 кг на рибу	 2; деко для випічки Змастіть рибу маслом, спеціями та травами.
P26	Рибне філе	-	  3; форма для запікання на комбінованій решітці
P27	Чизкейк	-	 2; роз'ємна форма  28 см на комбінованій решітці
P28	Яблучний пиріг	-	 3; деко для випічки
P29	Яблучний тарт	-	 2; форма для пирога на комбінованій решітці
P30	Яблучний пиріг	-	 1; форма для пирога  22 см на комбінованій решітці
P31	Шоколадні тістечка	2 кг тіста	 3; глибоке деко

	Страва	Вага	Рівень полицки / Аксесуар
P32	Мафіни	-	 3; деко для кексів на комбінованій решітці
P33	Здобний пиріг	-	 2; форма для хліба на комбінованій решітці
P34	Печена картопля	1 кг	 2; деко для випічки Покладіть цілі картоплини зі шкіркою на деко для випічки.
P35	Картопля по-селянські	1 кг	 3; деко для випічки , вистелене пергаментним папером Поріжте картоплю на шматочки.
P36	Суміш овочів, запечених на грилі	1 - 1.5 кг	 3; деко для випічки , вистелене пергаментним папером Поріжте овочі на шматочки.
P37	Крокети, заморожені	0.5 кг	 3; деко для випічки
P38	Картопля, заморожена	0.75 кг	 3; деко для випічки
P39	М'ясна / овочева лазанья зі сухих листів для лазаньї	1 - 1.5 кг	 2; форма для запікання на комбінованій решітці
P40	Картопляна запіканка (сира картопля)	1 - 1.5 кг	 1; форма для запікання на комбінованій решітці Оберніть страву, коли мине половина часу готування.
P41	Піца свіжа, тонка	-	  2; деко для випічки , вистелене пергаментним папером
P42	Піца свіжа, товста	-	  2; деко для випічки , вистелене пергаментним папером
P43	Кіш	-	 2; форма для випічки на комбінованій решітці
P44	Багет / чабатта / білий хліб	0.8 кг	  2; деко для випічки , вистелене пергаментним папером Для білого хліба необхідно більше часу.
P45	Цільнозерновий / житній / чорний хліб	1 кг	  2; деко для випічки , вистелене пергаментним папером / форма для випічки на комбінованій решітці

6.6 Зміна: Налаштування

1. Поверніть перемикач функцій нагріву в положення .
2. Поверніть ручку керування, щоб вибрати . Натисніть **OK**.
3. Поверніть ручку керування, щоб вибрати налаштування. Натисніть **OK**.

4. Поверніть ручку керування, щоб відрегулювати значення. Натисніть **OK**.
5. Поверніть перемикач функцій нагріву в положення «Вимк.», щоб вийти з Меню.

Підменю: Налаштування

Налаштування	Значення
01 Час доби	Змінити
02 Яскравість дисплею	1 - 5
03 Сигнали кнопок управління.	1 – сигнал, 2 – клацніть, 3 – звук вимкнено
04 Рівень гучності	1 - 4
05 Таймер прямого відліку	Увімк. / Вимк.
06 Підсвітка	Увімк. / Вимк.
07 Швидкий нагрів	Увімк. / Вимк.

Налаштування	Значення
08 Нагадування про очищення	Увімк. / Вимк.
09 Wi-Fi	Увімк. / Вимк.
10 Автоматичне дистанційне функціонування	Увімк. / Вимк.
11 Забути мережу	Так / Ні
12 Демонстраційний режим	Код активації: 2468
13 Версія програмного забезпечення	Перевірте
14 Скинути всі налаштування	Так / Ні

7. ДОДАТКОВІ ФУНКЦІЇ

7.1 Блокування

Ця функція запобігає випадковій зміні функції приладу.

При увімкненні під час використання приладу панель керування блокується, що гарантує подальше безперебійне використання поточних налаштувань готування.

При увімкненні, коли прилад вимкнено, панель керування продовжує блокуватися, що запобігає ненавмисному ввімкненню приладу.



 — натисніть і утримуйте, щоб увімкнути функцію.

Пролунає звуковий сигнал.  — миготить 3 рази, коли увімкнено блокування.

 — натисніть і утримуйте, щоб вимкнути функцію.

7.2 Автоматичне вимикання

З міркувань безпеки, якщо функція нагрівання увімкнена і налаштування не змінюються, прилад автоматично вимикається через певний період часу.

 (°C)	 (год)
30 - 115	12.5
120 - 195	8.5
200 - 245	5.5
250 - максимум	3

Якщо ви плануєте використовувати функцію нагріву протягом періоду, що перевищує час автоматичного вимикання, встановіть час готування. Див. розділ «Функції годинника».





Автоматичне вимикання не спрацьовує при наступних режимах: Підсвітка, Відкладений запуск.

7.3 Вентилятор охолодження

Під час роботи приладу вентилятор охолодження автоматично вмикається для підтримки поверхонь прохолодними. Якщо вимкнути прилад, вентилятор продовжуватиме працювати, доки прилад не охолоне.

8. ФУНКЦІЇ ГОДИННИКА

8.1 Опис функцій таймера

 Таймер	Налаштування часу зворотного відліку. Коли час таймера завершиться, пролунає звуковий сигнал. Ця функція не впливає на роботу приладу й може бути встановлена будь-коли.
 Час готування	Встановлення тривалості готування. Коли час таймера завершиться, пролунає звуковий сигнал і функція нагріву автоматично вимкнеться.
 Відкладений запуск	Відкладання початку та/або завершення готування.
 Таймер прямого відліку	Відображення тривалості роботи приладу. Максимальна кількість — 23 год 59 хв. Ця функція не впливає на роботу приладу й може бути встановлена будь-коли.

8.2 Налаштування: Таймер



1. Натисніть .

На дисплеї відображається: 0:00 і .



2. Поверніть ручку керування, щоб встановити Таймер.
3. Натисніть **OK**. Таймер негайно починає відлік.

8.3 Налаштування: Час готування



1. Поверніть перемикачі, щоб вибрати функцію нагріву та встановити температуру.
2. Натискайте , доки на дисплеї не відобразиться: 0:00 і .
3. Поверніть ручку керування, щоб встановити Час готування.
4. Натисніть **OK**. Таймер негайно почне відлік.
5. Після закінчення часу натисніть **OK** і поверніть перемикач функцій нагріву в положення «Вимк.».



8.4 Налаштування: Відкладений запуск

1. Поверніть перемикачі, щоб вибрати функцію нагріву та встановити температуру.
2. Натискайте , доки на дисплеї не відобразиться:  і **START**.
3. Поверніть ручку керування, щоб налаштувати час початку.
4. Натисніть **OK**.



На дисплеї відображається: --:--  **STOP**.

5. Поверніть ручку керування, щоб налаштувати час закінчення.
6. Натисніть **OK**. Таймер починає відлік у встановлений час початку.
7. Після закінчення часу натисніть **OK** і поверніть перемикач функцій нагріву в положення «Вимк.».

8.5 Налаштування: Таймер прямого відліку

1. Поверніть перемикач функцій нагріву в положення , щоб увійти в Меню.
2. Поверніть ручку керування, щоб вибрати  / Таймер прямого відліку. Див. розділ «Щоденне користування», Меню: Налаштування.
3. Натисніть **OK**.
4. Поверніть ручку керування, щоб увімкнути та вимкнути таймер прямого відліку.
5. Натисніть **OK**.

8.6 Налаштування: Час доби

1. Поверніть перемикач функцій нагріву в положення , щоб увійти в Меню.
2. Поверніть ручку керування, щоб вибрати  / Час доби. Див. розділ «Щоденне користування», Меню: Налаштування.
3. Поверніть ручку керування, щоб налаштувати годинник.

4. Натисніть ОК.

9. ВИКОРИСТАННЯ АКЕСУАРІВ

ПОПЕРЕДЖЕННЯ!

Див. розділи з інформацією щодо техніки безпеки.

9.1 Встановлення аксесуарів



Залежно від моделі функції аксесуарів можуть відрізнятися. Для отримання додаткової інформації про аксесуари див. розділ «Опис виробу».

Невелика заглибина вгорі підвищує безпеку та забезпечує захист при нахилі. Крім того, заглибини запобігають перекиданню. Обідок навкруги полицки не дає посуду зісковзнути з полицки.

Вставте аксесуар (комбіновану решітку/деко) між напрямними планками опорних рейок. Переконайтеся, що полицка

торкається задньої стінки всередині духової шафи, а ніжки спрямовано донизу.

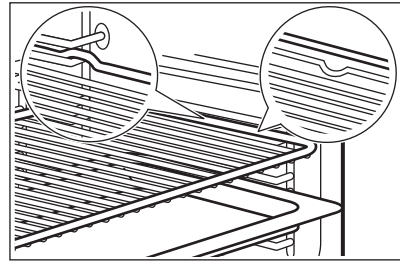

Якщо деко має нахил, розмістіть його в напрямку задньої стінки всередині духової шафи.

Якщо на аксесуарі є напис, переконайтеся, що він звернений до вас.

Якщо використовується деко з отворами, помістіть деко/піддон під нього для збору крапель рідини.

10. ПОРАДИ ТА РЕКОМЕНДАЦІЇ

10.1 Рекомендації щодо приготування

У таблицях указано орієнтовні значення температури та часу приготування. Вони залежать від рецепту, а також якості та кількості інгредієнтів, що використовуються.

Результати випікання або смаження страв за допомогою цього приладу можуть відрізнятися від тих, які ви отримували за допомогою попереднього приладу. Наведені нижче поради містять рекомендовані налаштування температури, часу готування та положення полиці для певних типів продуктів.







Нумерація рівнів починається з днища духової шафи.

Якщо ви не можете знайти налаштування для певного рецепту, скористайтеся

налаштуваннями для аналогічного рецепту.

Поради щодо енергозбереження див. у розділі «Енергоефективність».

Символи, що використовуються в таблицях:

	Тип продукту
	Функція нагріву
	Температура
	Аксесуар
	Рівень полицки
	Час готування (хв)

10.2 Волога конвекція - рекомендовані аксесуари





Використовуйте темні матові форми та ємності. Вони краще поглинають тепло, ніж світлий колір і блискучий посуд.



- **Деко для піци** – темне, матове, діаметр 28 см
- **Деко для випікання** – темне, матове, діаметр 26 см

- **Формочки** – керамічні, діаметр 8 см, висота 5 см
- **Форма для флана** – темна, матова, діаметр 28 см

10.3 Волога конвекція





Для отримання найкращих результатів дотримуйтеся рекомендацій, зазначених у таблиці нижче.

		°C		
Солодкі булочки, 16 шт.	деко для випікання або глибока жаровня	180	2	20 - 30
Булочки, 9 шт.	деко для випікання або глибока жаровня	180	2	30 - 40
Піца, заморожена, 0,35 кг	комбінована решітка	220	2	10 - 15
Рулети із джемом	деко для випікання або глибока жаровня	170	2	25 - 35
Брауні	деко для випікання або глибока жаровня	175	3	25 - 30
Суфле, 6 шт.	керамічні формочки на решітці	200	3	25 - 30
Бісквітні коржі	форма для коржа на решітці	180	2	15 - 25
Бісквітний торт	форма для випікання на решітці	170	2	40 - 50
Приварена риба, 0,3 кг	деко для випікання або глибока жаровня	180	3	20 - 25
Ціла риба, 0,2 кг	деко для випікання або глибока жаровня	180	3	25 - 35
Рибне філе, 0,3 кг	деко для піци на решітці	180	3	25 - 30
Варене м'ясо, 0,25 кг	деко для випікання або глибока жаровня	200	3	35 - 45
Шашлик, 0,5 кг	деко для випікання або глибока жаровня	200	3	25 - 30
Печиво, 16 шт.	деко для випікання або глибока жаровня	180	2	20 - 30
Мигдальні тістечка, 24 шт.	деко для випікання або глибока жаровня	180	2	25 - 35
Мафіни, 12 шт.	деко для випікання або глибока жаровня	170	2	30 - 40
Солона випічка, 20 шт.	деко для випікання або глибока жаровня	180	2	25 - 30

		°C		
Печиво з пісочного тіста, 20 шт.	деко для випікання або глибока жаровня	150	2	25 - 35
Тарталетки, 8 шт.	деко для випікання або глибока жаровня	170	2	20 - 30
Овочі, варені, 0,4 кг	деко для випікання або глибока жаровня	180	3	35 - 45
Вегетаріанський омлет	деко для піци на решітці	200	3	25 - 30
Середземноморські овочі, 0,7 кг	деко для випікання або глибока жаровня	180	4	25 - 30

10.4 Інформація для дослідницьких установ

Тестування відповідно до IEC 60350-1.

				°C	
Маленькі тістечка, 20 штук на піддон	Традиційне готування	Деко для випічки	3	170	20 - 35
Маленькі тістечка, 20 штук на піддон	Вентилятор	Деко для випічки	3	150 - 160	20 - 35
Маленькі тістечка, 20 штук на піддон	Вентилятор	Деко для випічки	2 та 4	150 - 160	20 - 35
Яблучний пиріг, 2 форми Ø20 см	Традиційне готування	Комбінована решітка	2	180	70 - 90
Яблучний пиріг, 2 форми Ø20 см	Вентилятор	Комбінована решітка	2	160	70 - 90
Нежирний бісквіт, форма для торта (Ø 26 см) ¹⁾	Традиційне готування	Комбінована решітка	2	170	40 - 50
Нежирний бісквіт, форма для торта (Ø 26 см) ¹⁾	Вентилятор	Комбінована решітка	2	160	40 - 50
Нежирний бісквіт, форма для торта (Ø 26 см) ¹⁾	Вентилятор	Комбінована решітка	2 та 4	160	40 - 60
Пісочні хлібобулочні вироби	Вентилятор	Деко для випічки	3	140 - 150	20 - 40
Пісочні хлібобулочні вироби	Вентилятор	Деко для випічки	2 та 4	140 - 150	25 - 45
Пісочні хлібобулочні вироби	Традиційне готування	Деко для випічки	3	140 - 150	25 - 45
Тост ¹⁾	Гриль	Комбінована решітка	4	макс.	1 - 5

¹⁾ Попередньо розігрійте прилад протягом 10 хвилин.

11. ДОГЛЯД ТА ОЧИЩЕННЯ

⚠ ПОПЕРЕДЖЕННЯ!

Див. розділи з інформацією щодо техніки безпеки.

11.1 Примітки щодо очищення

Засоби для чищення

- Очищайте передню поверхню приладу лише за допомогою ганчірки з мікрофібри, змоченої в теплій воді з додаванням м'якого мийного засобу.
- Металеві поверхні очищайте за допомогою розчину для чищення.
- Використовуйте м'який мийний засіб.

Щоденне користування

- Очищайте прилад всередині після кожного використання. Накопичення жиру й інших залишків їжі може спричинити загоряння.
- Всередині приладу або на скляній панелі дверцят може утворюватися конденсат. Щоб зменшити конденсацію, перед приготуванням страви дайте приладу попрацювати протягом 10 хвилин. Не залишайте готові страви всередині приладу довше ніж на 20 хвилин. Після кожного використання витріть внутрішню поверхню приладу насухо лише за допомогою ганчірки з мікрофібри.

Акcesуари

- Після кожного використання очистіть усі акcesуари та дайте їм висохнути. Використовуйте лише ганчірку з мікрофібри, змочену в теплій воді з додаванням м'якого мийного засобу. Не мийте акcesуари у посудомийній машині.
- Не очищуйте акcesуари з антипригарним покриттям з використанням абразивних засобів чи гострих предметів.

11.2 Знімання опорних рейок

Для очищення приладу вийміть опорні рейки.

1. Вимкніть прилад і зачекайте, доки він охолоне.
2. Спочатку потягніть передню частину опорної рейки від бічної стінки.
3. Потягніть задню частину опорної рейки від бокової стінки та зніміть її.

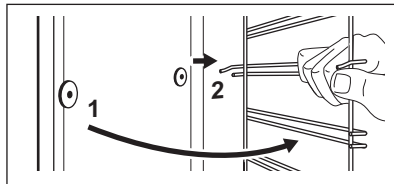

4. Встановіть опорні рейки у зворотній послідовності.

Стопорні штифти на телескопічних спрямовувачах мають бути спрямовані вперед.

11.3 Піролітичне очищення



⚠ ПОПЕРЕДЖЕННЯ!

Існує ризик отримання опіків.

⚠ УВАГА

Якщо поруч розміщено інші прилади, не використовуйте їх одночасно з цією функцією. Це може пошкодити духову шафу.

Не запускайте функцію, якщо дверцята духової шафи не зачинено повністю.

1. Дайте приладу охолонути.
2. Вийміть усі акcesуари.
3. За допомогою м'якої ганчірки очистіть дно духової шафи та внутрішнє скло дверцят теплою водою з додаванням м'якого засобу для миття.
4. Поверніть перемикач функцій нагріву в положення , щоб увійти в Меню.
5. Поверніть ручку керування, щоб вибрати  і натисніть OK.

Програма очищення	Тривалість
C1 - Легке очищення	1 h

C2 - Звичайне очищення	1 h 30 min
C3 - Ретельне очищення	2 h 30 min

- Поверніть ручку керування, щоб вибрати програму очищення, і натисніть **OK**.
- Натисніть **OK**, щоб почати очищення. Після запуску очищення дверцята приладу блокуються й лампочка не світиться. Доки дверцята заблоковано на дисплеї відображається **□**.
- Після очищення поверніть перемикач функцій нагріву в положення «Вимк.».
- Зачекайте, доки прилад охолоне й дверцята розблокуються. Очистьте внутрішню частину духової шафи м'якою ганчіркою і теплою водою.

11.4 Нагадування про очищення

Коли після сеансу готування на дисплеї мигтить **⏸**, прилад нагадує про необхідність очищення за допомогою функції піролітичного очищення. Нагадування можна вимкнути в підменю: Налаштування. Див. розділ «Щоденне використання», Зміна: Налаштування.

11.5 Зняття та встановлення дверцят

Дверцята духової шафи складаються із трьох скляних панелей. Для очищення дверцята духової шафи та внутрішні скляні панелі можна зняти. Перш ніж знімати скляні панелі, прочитайте всю інструкцію «Зняття та встановлення дверцят».

⚠ УВАГА

Не використовуйте прилад без скляних панелей.

- Повністю відчиніть дверцята й утримуйте обидві завіси.

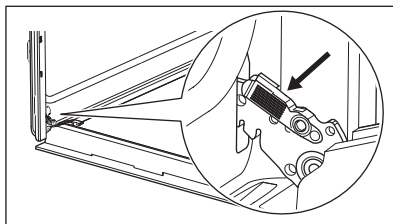

- Підніміть і потягніть засувки до клацання.

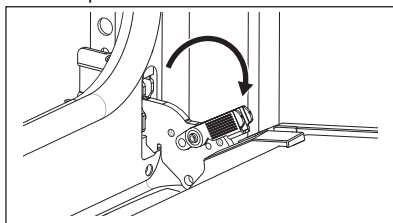

- Прикрийте дверцята духової шафи до середини першої позиції відкриття. Потім підніміть і потягніть дверцята, щоб вийняти їх із гнізд.

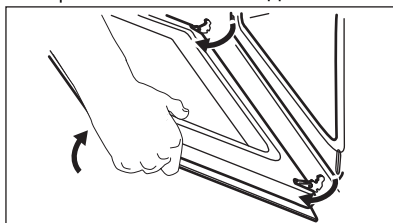

- Покладіть дверцята духової шафи на нерухому поверхню, застелену м'якою ганчіркою.
- Візьміться за оздоблення дверцят **B** на верхньому краї дверцят з обох боків і натисніть у напрямку всередину, щоб вивільнити прокладку.

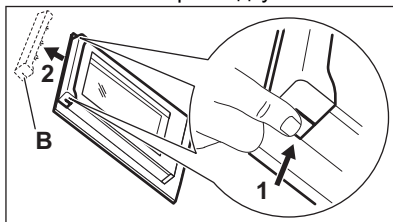

- Потягніть оздоблення дверцят у напрямку вперед, щоб зняти його.
- Утримуйте скляні панелі дверцят за верхній край та обережно витягніть їх

по черзі. Починайте з верхньої панелі. Переконайтеся в тому, що скло повністю вийшло з опор.

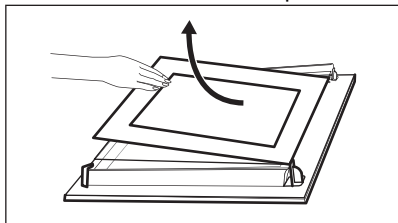

8. Помийте скляні панелі теплою водою з милом. Обережно витріть скляні панелі насухо. Не мийте скляні панелі в посудомийній машині.
9. Після очищення встановіть скляні панелі та дверцята духової шафи.

Якщо дверцята встановлені правильно, ви почуєте клацання при закриванні засувки. Переконайтеся, що ви вставили скляні панелі (A та B) у правильній послідовності. Перевірте символ / друк збоку скляної панелі. Кожна скляна панель виглядає по-різному, щоб полегшити розбирання та збирання.

При правильному встановленні оздоблення дверцят чути характерне клацання.

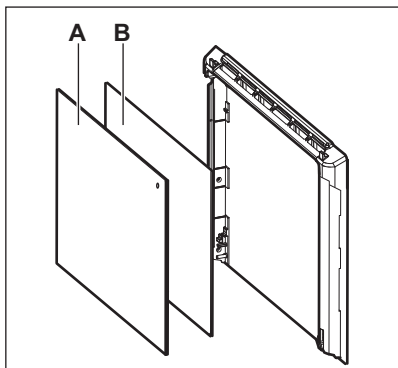

Переконайтеся, що ви вставили середню скляну панель у відповідні гнізда.

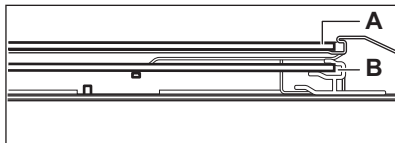

11.6 Заміна лампи

ПОПЕРЕДЖЕННЯ!

Небезпека ураження електричним струмом.
Лампа може бути гарячою.

1. Вимкніть прилад і зачекайте, доки він охолоне.
2. Від'єднайте прилад від електромережі.
3. Покладіть ганчірку на дно духової шафи.

УВАГА

Завжди тримайте галогенову лампу ганчіркою, щоб уникнути згоряння залишків жиру на лампі.

Задня лампа

1. Поверніть скляний плафон, щоб зняти його.
2. Очистіть скляний плафон.
3. Замініть лампу відповідною жаростійкою лампою, яка витримує нагрівання до 300 °С.
4. Установіть скляний плафон.

12. УСУНЕННЯ НЕСПРАВНОСТЕЙ

ПОПЕРЕДЖЕННЯ!

Див. розділи з інформацією щодо техніки безпеки.

12.1 Дії в разі виникнення проблем

Проблема	Переконайтеся в тому, що...
Пристрій не вмикається або не працює.	Прилад правильно під'єднано до електромережі.
Прилад не нагрівається.	Деактивовано автоматичне вимкнення.
Прилад не нагрівається.	Дверцята приладу зачинені.
Прилад не нагрівається.	Запобіжник перегорів.
Прилад не нагрівається.	Блокування деактивовано.
Лампа вимкнена.	Волога конвекція увімкнено.
Лампа не світиться.	Лампочка перегоріла.
Err C3	Дверцята духової шафи зачинені або замок дверцят не зламано.
Err F102	Дверцята приладу зачинені.
Err F102	Замок дверцят не зламано.
На дисплеї відображається 00:00.	Була припинена подача електроенергії. Встановіть час доби



Якщо на дисплеї відображається код помилки, якого немає в цій таблиці, вимкніть запобіжник домашньої мережі, потім знову увімкніть його та перезапустіть духову шафу. Якщо код помилки з'являється знову, зверніться до авторизованого сервісного центру.

12.2 Дані щодо технічного обслуговування

Якщо Ви не можете вирішити проблему самостійно, зверніться до закладу, де Ви придбали прилад, або до авторизованого сервісного центру.

Дані, потрібні для сервісного центру, вказані на табличці з технічними даними. Табличка з технічними даними розташована на передній панелі приладу. Її видно при відчиненні дверцят. Не знімайте табличку з технічними даними з приладу.

Рекомендуємо записати дані тут:

Модель (MOD.):

Код виробу (PNC):

Серійний номер (S.N.):

13. ЕНЕРГОЕФЕКТИВНІСТЬ

13.1 Інформаційний листок виробу та Інформація про виріб відповідно до Регламентів ЄС щодо екологічного проектування та маркування енергоспоживання

Назва постачальника	AEG
Ідентифікатор моделі	NBU5P411SB 949498317

Індекс енергоефективності	61.2
Клас енергоефективності	A ++
Споживання енергії при стандартному завантаженні, традиційний режим	0.93 кВт•год/цикл
Споживання енергії при стандартному завантаженні, режим примусового використання вентилятора	0.52 кВт•год/цикл
Кількість камер	1
Джерело нагрівання	Електроенергія
Гучність	72 л
Тип духової шафи	Вбудована духова шафа
Маса	30.6 кг

IEC/EN 60350-1 - Електричні побутові прилади для готування їжі — частина 1: Плити, духові шафи, парові духові шафи та грилі — способи вимірювання продуктивності.

13.2 Інформація про виріб щодо енергоспоживання та максимального часу досягнення відповідного режиму низького енергоспоживання

Споживання енергії в режимі очікування	0.8 Вт
Споживання енергії в режимі очікування в мережі	2.0 Вт
Максимальний час, необхідний обладнанню для автоматичного досягнення застосовного режиму низької потужності	20 хв

Вказівки щодо увімкнення та вимкнення підключення до бездротової мережі див. у розділі «Перед першим використанням».

13.3 Поради щодо енергозбереження

Наведені нижче поради допоможуть вам заощадити електроенергію під час використання приладу.

Переконайтеся в тому, що під час роботи дверцят приладу зачинені. Не відчиняйте дверцят приладу занадто часто під час готування. Підтримуйте чистоту ущільнювача дверцят і переконайтеся, що його належним чином зафіксовано.

Використовуйте металевий посуд і темні форми та контейнери, що не відбивають світло, для покращення енергозбереження

Не нагрівайте прилад перед готуванням, якщо це не рекомендовано.

Якщо ви послідовно готуєте кілька страв, зведіть перерви між ними до мінімуму.

Готування з використанням вентилятора

Коли можливо, використовуйте функції готування з вентилятором для збереження електроенергії.

Залишкове тепло

Якщо тривалість готування перевищує 30 хвилин, опустіть температуру приладу до мінімуму за 3–10 хвилин до завершення готування. Останні етапи готування страви будуть виконані за рахунок залишкового тепла.

Використовуйте залишкове тепло для підтримання страви теплою або підігрівання інших страв.

При вимкненні приладу на дисплеї відображується залишкове тепло або температура.

Підтримування страви теплою

Виберіть найнижчу температуру з можливих, щоб використати залишкове тепло для збереження їжі теплою. На дисплеї з'являється індикатор залишкового тепла або температури.

Готування з вимкненою лампою

Вимкніть лампу під час готування. Вмикайте її лише за потреби.

Волога конвекція

Функція, призначена для збереження енергії під час готування.

При використанні цієї функції лампа вимикається автоматично через 30 секунд. Ви можете ввімкнути лампу знову, але ця дія призведе до зниження очікуваної ефективності збереження енергії.

Wi-Fi

За можливості вимкніть Wi-Fi, щоб заощадити електроенергію.

14. ОХОРОНА ДОВКІЛЛЯ

Здавайте на повторну переробку матеріали, позначені відповідним символом . Викидайте упаковку у відповідні контейнери для вторинної сировини. Допоможіть захистити навколишнє середовище та здоров'я інших людей і забезпечити вторинну переробку електричних і електронних приладів. Не

викидайте прилади, позначені відповідним символом , разом з іншим домашнім сміттям. Поверніть продукт до заводу із вторинної переробки у вашій місцевості або зверніться до місцевих муніципальних органів влади.

