

▶ T9DBA68SC

UK Інструкція
Сушильний барабан

USER MANUAL

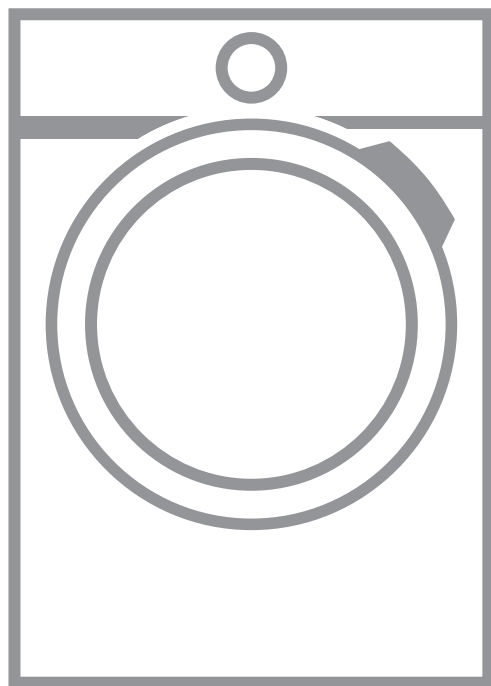

AEG

ЗМІСТ

1. ІНФОРМАЦІЯ З ТЕХНІКИ БЕЗПЕКИ.....	3
2. ІНСТРУКЦІЇ З ТЕХНІКИ БЕЗПЕКИ.....	7
3. ОПИС ВИРОБУ.....	9
4. ПАНЕЛЬ КЕРУВАННЯ.....	10
5. ПЕРШИЙ ЗАПУСК.....	10
6. КОРИСТУВАННЯ СЕНСОРНИМ ЕКРАНОМ.....	13
7.  WI-FI - НАЛАШТУВАННЯ ПІДКЛЮЧЕННЯ.....	13
8. ПЕРЕД ПЕРШИМ ВИКОРИСТАННЯМ.....	16
9. PROGRAMMES (ПРОГРАМИ).....	17
10. ФУНКЦІЇ.....	21
11. ЩОДЕННЕ КОРИСТУВАННЯ.....	23
12. НАЛАШТУВАННЯ МАШИНИ.....	27
13. ПОРАДИ І РЕКОМЕНДАЦІЇ.....	31
14. ДОГЛЯД ТА ЧИСТКА.....	31
15. УСУНЕННЯ ПРОБЛЕМ.....	34
16. ТЕХНІЧНІ ДАНІ.....	38
17. АКСЕСУАРИ.....	41
18. ІНФОРМАЦІЙНИЙ ЛИСТОК ВИРОБУ ВІДПОВІДНО ДО ПОЛОЖЕННЯ ЕС 1369/2017.....	42
19. ОХОРОНА ДОВКІЛЛЯ.....	43



ДЛЯ ВІДМІННИХ РЕЗУЛЬТАТІВ

Дякуємо, що вибрали цей виріб AEG. Ми створили його для бездоганної роботи протягом багатьох років, за інноваційними технологіями, які допомагають робити життя простішим — такі властивості можна й не знайти у звичайних приладах. Приділіть декілька хвилин, щоб прочитати відомості, які допоможуть використовувати його максимально ефективно.

Відвідайте наш веб-сайт, щоб:



Отримати поради з використання, брошури, інструкції з усунення несправностей, інформацію щодо сервісу та ремонту:

www.aeg.com/support



Зареєструвати свій продукт для кращого обслуговування:

www.registeraeg.com



Придбати аксесуари, витратні матеріали й оригінальні запчастини для вашого приладу:

www.aeg.com/shop

ДОПОМОГА КЛІЄНТАМ ТА ОБСЛУГОВУВАННЯ

Використовуйте лише оригінальні запасні частини.

Звертаючись до нашого авторизованого сервісного центру, необхідно мати таку інформацію: модель, номер виробу, серійний номер.

Інформацію можна знайти на таблиці з технічними даними.

 Попередження / Важлива інформація про безпеку

 Загальна інформація та рекомендації

 Інформація щодо захисту навколишнього середовища

Може змінитися без оповіщення.

1. ІНФОРМАЦІЯ З ТЕХНІКИ БЕЗПЕКИ

Перш ніж установити прилад і користуватися ним, слід уважно прочитати інструкцію, що постачається в комплекті з приладом. Виробник не несе відповідальності за травми або збитки через неправильне встановлення або використання. Інструкції з експлуатації слід зберігати в безпечному і доступному місці з метою користування в майбутньому.



- Прочитайте додані інструкції.

1.1 Безпека дітей і вразливих осіб



ПОПЕРЕДЖЕННЯ!

Існує ризик задушення, ушкоджень чи втрати працездатності.

- Діти від 8 років та особи з обмеженими фізичними, сенсорними або психічними можливостями чи недостатнім досвідом і знаннями можуть користуватися цим приладом лише під наглядом, або за умови попереднього отримання інструкцій з безпечного користування приладом та розуміння пов'язаних з цим ризиків.
- Діти віком від 3 до 8 років та особи з важкою та комплексною неприцездатністю можуть перебувати поблизу приладу лише за умови, якщо знаходяться під безперервним спостереженням.
- Не слід залишати дітей до 3 років поблизу приладу без постійного нагляду.
- Не дозволяйте дітям бавитися з приладом.
- Тримайте усі пакувальні матеріали подалі від дітей та утилізуйте їх належним чином.
- Тримайте мийні засоби в недоступному для дітей місці.
- Не дозволяйте дітям та домашнім тваринам знаходитися поблизу приладу при відчинених дверцятах.
- Якщо прилад оснащено засобами захисту від доступу дітей, їх необхідно активувати.
- Чищення або обслуговування приладу дітьми дозволяється лише під наглядом.

1.2 Загальна безпека

- Цей прилад призначений для сушіння лише домашніх речей, які придатні до машинного сушіння.
- Не використовуйте функцію сушіння, якщо білизна забруднена промисловими хімічними речовинами.

- Цей прилад призначений для використання в домашніх умовах у приміщенні.
- Цей прилад можна використовувати в офісах, готельних номерах, напів-готелях, приміщеннях для фермерського туризму та інших подібних приміщеннях, де застосування цього приладу не перевищує (середній) рівень побутового користування.
- Не змінюйте технічні специфікації цього приладу.
- Якщо сушильну машину встановлено поверх пральної машини, використовуйте комплект для вертикального монтажу. Комплект для вертикального монтажу (запитуйте в авторизованих магазинах) можна використовувати тільки із пристроєм, вказаним у доданій інструкції. Уважно прочитайте інструкцію (див. брошуру «Установка») перед встановленням.
- Пристрій можна встановити окремо або вмонтувати під кухонну робочу поверхню (необхідні зазори див. у брошурі «Установка»).
- Прилад не можна встановлювати за дверима, що замикаються, розсувними дверима або дверима, завіси яких розташовані напроти завіс приладу, якщо вони заважатимуть повному відкриттю дверцят приладу.
- Подбайте про те, щоб килим, килимок або інше підлогове покриття не закривало вентиляційний отвір в основі приладу.
- **ПОПЕРЕДЖЕННЯ:** Прилад не повинен бути підключеним через зовнішній перемикач, наприклад таймер, або підключений до мережі, що регулярно вмикається та вимикається службовим пристроєм.
- Вставляйте штепсельну вилку в розетку електроживлення лише після закінчення установки. Подбайте про те, щоб після установки можна було легко дістатися до розетки.

- У разі пошкодження електричного кабелю його має замінити виробник, його авторизований сервісний центр або інші аналогічно кваліфіковані особи задля уникнення ураження електричним струмом.
- Не перевищуйте максимальний обсяг завантаження 8 кг (див. розділ «Таблиця програм»).
- Не використовуйте прилад для прання виробів, які було забруднено промисловими хімікатами.
- Видаліть ворс або залишки пакувальних матеріалів, що накопичилися навколо приладу.
- Не користуйтеся приладом без фільтру. Очищайте ворсовий фільтр до або після кожного використання.
- У барабанній сушарці не можна сушити речі, які не були перед цим випрані.
- Вироби, забруднені такими речовинами, як харчова олія, ацетон, алкоголь, бензин, керосин, засоби для видалення плям, скипидар, віск і засоби для видалення воску, необхідно випрати в гарячій воді з додаванням збільшеної кількості мючого засобу, перш ніж сушити їх в барабанній сушарці.
- Такі предмети, як поролон (латексна піна), шапочки для душа, водонепроникний текстиль, вироби та одяг з гумовою підкладкою або подушки з поролоновим наповнювачем не слід сушити в барабанній сушарці.
- Пом'якшувачі для тканин чи аналогічні речовини необхідно застосовувати відповідно до інструкцій виробника.
- Виймайте з виробів всі предмети, які можуть бути джерелом вогню, наприклад запальнички або сірники.
- **ПОПЕРЕДЖЕННЯ:** Не зупиняйте барабанну сушарку, доки не закінчиться цикл сушіння, інакше всі речі потрібно буде швидко вийняти й розкласти, щоб накопичене в них тепло розсіялося.

- Перш ніж виконувати технічне обслуговування, вимкніть пристрій і вийміть вилку з розетки.

2. ІНСТРУКЦІЇ З ТЕХНІКИ БЕЗПЕКИ

2.1 Встановлення

- Повністю зніміть упаковку.
- Не встановлюйте й не використовуйте пошкоджений прилад.
- Дотримуйтеся інструкцій зі встановлення, що постачаються разом із приладом.
- Будьте обережні під час переміщення приладу, оскільки він важкий. Використовуйте захисні рукавички та взуття, що постачається в комплекті.
- Не встановлюйте прилад і не використовуйте його у приміщеннях, де температура опускається нижче 5°C або перевищує 35°C.
- Поверхня підлоги, на якій буде встановлено прилад, повинна бути рівною, нерухомою, чистою та термостійкою.
- Переконайтеся, що повітря може вільно циркулювати між приладом і підлогою.
- Під час переміщення тримайте прилад у вертикальному положенні.
- Прилад слід встановлювати задньою стороною до стіни.
- Установивши прилад у місце постійної експлуатації, за допомогою спиртового рівня переконайтеся в тому, що він правильно вирівняний. У разі необхідності відрегулюйте ніжки, щоб вирівняти його.

2.2 Під'єднання до електромережі



ПОПЕРЕДЖЕННЯ!

Існує ризик займання та ураження електричним струмом.

- Вставляйте штепсельну вилку в розетку електроживлення лише після закінчення установки. Переконайтеся, що після установки

є вільний доступ до розетки електроживлення.

- **ПОПЕРЕДЖЕННЯ:** Цей прилад має бути встановлений / підключений до заземлюючого з'єднання в будівлі.
- Переконайтеся в тому, що параметри на таблиці з технічними даними сумісні з електричними параметрами електроживлення від мережі.
- Завжди використовуйте правильно встановлену протиударну розетку.
- Не використовуйте розгалужувачі, перехідники й подовжувачі.
- Не тягніть за кабель живлення, щоб відключити прилад з мережі. Завжди вимикайте, витягаючи штепсельну вилку.
- Не торкайтеся кабелю живлення чи штепсельної вилки вологими руками.

2.3 Користування



ПОПЕРЕДЖЕННЯ!

Існує ризик отримання травм, ураження електричним струмом, пожежі, опіків або пошкодження приладу.

- Прилад призначено виключно для застосування в домашніх умовах.
- Забороняється сушити пошкоджений (розірваний, зношений) одяг, який містить підкладки або набивальний матеріал.
- Якщо білизну випрано із застосуванням плямовивідника, запустіть цикл додаткового полоскання перед запуском циклу сушіння.
- Дозволяється сушити тільки ті речі, що придатні для сушіння у приладі. Дотримуйтеся вказівок щодо очищення на етикетках виробів.
- Конденсаційна/дистильована вода не придатна для пиття або приготування їжі. Вживання такої

води може завдати шкоди здоров'ю людей і тварин.

- Не сідайте й не ставайте на відкриті дверцята приладу.
- Не сушіть у приладі мокрі речі.

2.4 Внутрішня підсвітка



ПОПЕРЕДЖЕННЯ!

Існує ризик поранення.

- Присутнє видиме світлодіодне випромінювання – не дивіться безпосередньо на промінь.
- Щоб замінити внутрішнє освітлення, зверніться до авторизованого сервісного центру.

2.5 Догляд і чищення



ПОПЕРЕДЖЕННЯ!

Існує ризик травмування або пошкодження приладу.

- Не застосовуйте водяні розпилювачі або пару для чищення.
- Протріть прилад вологою м'якою ганчіркою. Застосовуйте лише нейтральні миючі засоби. Не використовуйте абразивні засоби, жорсткі серветки для очищення, розчинники або металеві предмети.
- Будьте обережні під час очищення приладу, щоб уникнути пошкодження системи охолодження.

2.6 Компресор



ПОПЕРЕДЖЕННЯ!

Існує ризик пошкодження приладу.

- Компресор та його система у сушильному барабані наповнені спеціальним засобом, який не містить фтор-хлор-вуглеводнів. Система має залишатися герметичною. Пошкодження системи може спричинити витік.

2.7 Сервіс

- Для ремонту приладу звертайтеся до авторизованого сервісного центру.
- Використовуйте лише оригінальні запасні частини.
- Стосовно ламп всередині цього виробу та запасних ламп, що продаються окремо: Ці лампи призначені для використання у побутових приладах з екстремальними фізичними умовами, такими як температура, вібрація, вологість, або призначені для надання інформації про стан роботи приладу. Вони не призначені для використання з іншою метою та не придатні для освітлення побутових приміщень.

2.8 Утилізація



ПОПЕРЕДЖЕННЯ!

Існує небезпека задушення.

- Від'єднайте прилад від електромережі та водопостачання.
- Відріжте кабель електричного живлення близько до приладу та утилізуйте його.
- Зніміть фіксатор дверцят, щоб унеможливити зачинення дверцят, якщо діти або домашні тварини опиняться всередині барабана.
- Утилізуйте прилад відповідно до місцевих вимог з утилізації відпрацьованого електричного й електронного обладнання (Директива WEEE).

Цей продукт по вмісту небезпечних речовин відповідає вимогам Технічного регламенту обмеження використання деяких небезпечних речовин в електричному та електронному обладнанні (постанова Кабінета Міністрів України №139 від 10 березня 2017р.)

3. ОПИС ВИРОБУ

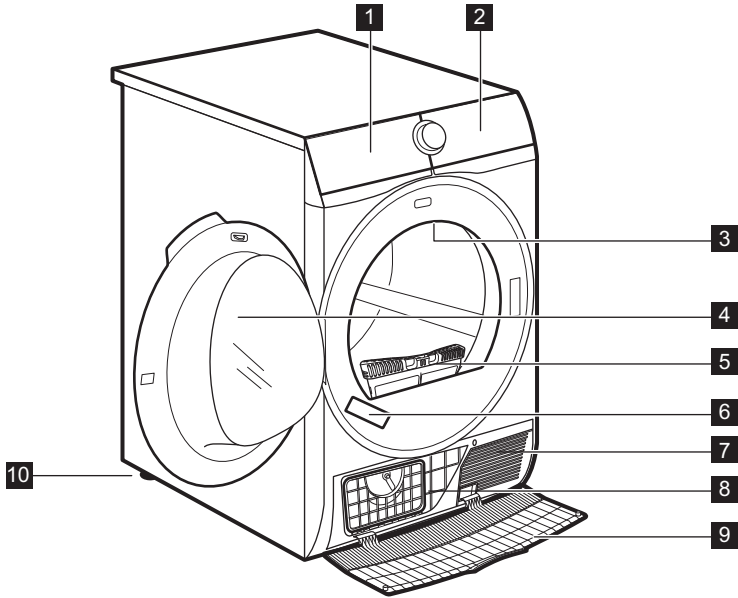

1 Контейнер для води

2 Панель керування

3 Внутрішня підсвітка

4 Дверцята приладу

5 Почистіть фільтри

6 Табличка з технічними даними

7 Отвори для повітря

8 Кришка конденсатора

9 Панель конденсатора

10 Регульовані ніжки



Для зручного завантаження білизни та простоти встановлення можна змінити орієнтацію дверцят (див. окрему інструкцію).

4. ПАНЕЛЬ КЕРУВАННЯ

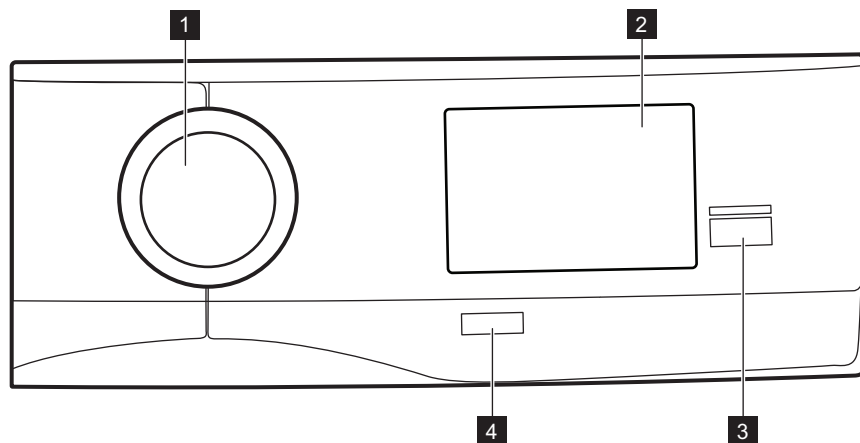

- 1** Перемикач програм
- 2** Сенсорний екран
- 3** Кнопка Start/Pause (Пуск/Пауза)
- 4** Кнопка On/Off (Увімк./Вимк.) з функцією «Автоматичне ВИМКНЕННЯ»

5. ПЕРШИЙ ЗАПУСК

При першому ввімкненні сушильної машини на сенсорному екрані з'являється вікно запуску (показує логотип AEG і час). Вікно запуску в подальшому з'являється при кожному ввімкненні сушильної машини.

Після відтворення анімації, вас буде проведено через процедуру початкового налаштування.

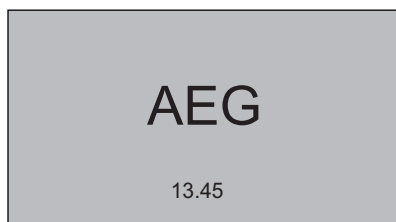

5.1 Вибір мови

1. Прокрутіть список мов вгору або вниз, щоб знайти мову, яку ви хочете використовувати, та натисніть на неї.

1/4	Language
Svenska	SV
Deutsch	DE
English	EN
Italiano	IT
Francais	FR

2. Щоб підтвердити мову натисніть на **OK (OK)**, якщо ви хочете змінити її, натисніть на **Change (Змінити)**.

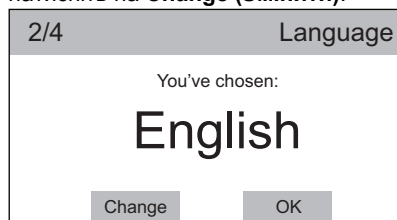

5.2 Встановлення часу

1. Прокрутіть смужки годин і хвилин вправо або вліво для встановлення поточного часу.

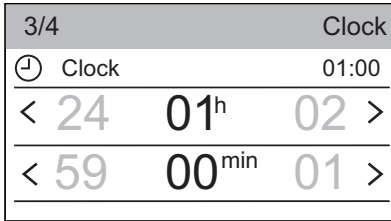

2. Щоб обрати час натисніть на смужку годинника.

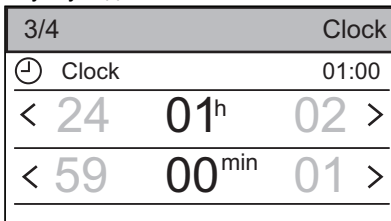

3. Щоб підтвердити час натисніть на **OK (OK)**, якщо ви хочете змінити його, натисніть на **Change (Змінити)**.

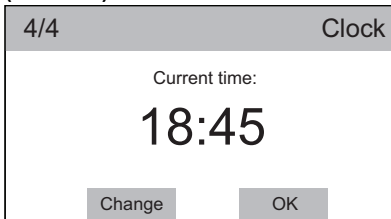

5.3 Більше налаштувань

Після прийняття поточного часу з'являється діалогове вікно «Більше налаштувань».

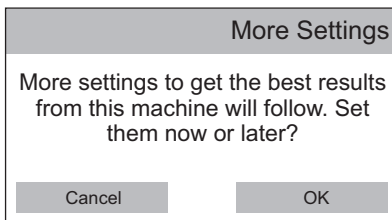

Якщо ви натиснете на **Cancel (Скасувати)**, з'явиться список

програм, а через декілька секунд він зміниться на вікно інформації про програму. Сушильна машина готова до використання.

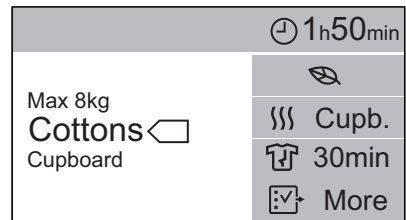
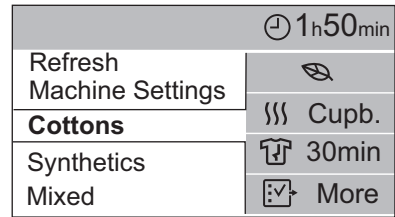

Якщо ви натиснули на **OK (OK)**, переходьте до наступних налаштувань.

Жорсткість води

 Для встановлення належного рівня жорсткості уважно ознайомтеся з розділом «**НАЛАШТУВАННЯ МАШИНИ: Жорсткість води**».

1. Для оптимальної роботи встановіть жорсткість води, натиснувши **Змінити** або **OK**, щоб залишити встановлену за промовчанням **Середню** жорсткість води.

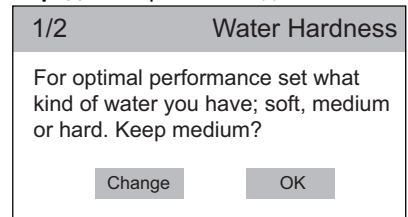

2. Щоб змінити встановлене за промовчанням значення прокрутіть смужку вправо або вліво для встановлення жорсткості води: **Жорстка**, **Середня** або **М'яка**.

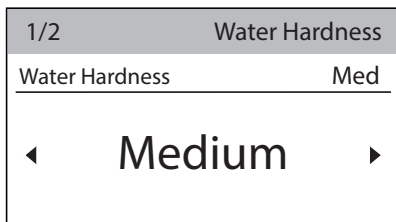

3. Щоб вибрати значення, натисніть смужку Жорсткість води.

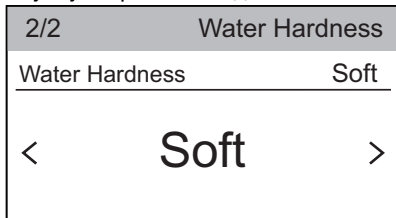

4. Щоб підтвердити рівень жорсткості води натисніть **OK**, а якщо потрібно змінити його, натисніть **Змінити**.

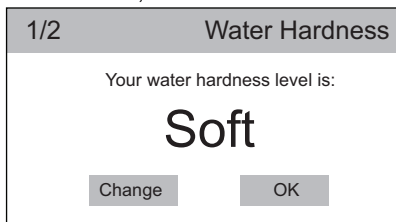

Попередження щодо баку для води

1. Якщо встановлено зовнішній комплект для зливання (додаткове приладдя), прилад автоматично зливає воду з контейнера. У цьому випадку можна деактивувати попередження про контейнер для води.

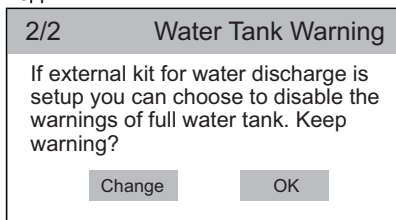

Якщо натиснути **OK**, попередження про повний контейнер для води залишаться активованими. З'являється список програм, а через декілька секунд він змінюється на вікно інформації про програму.

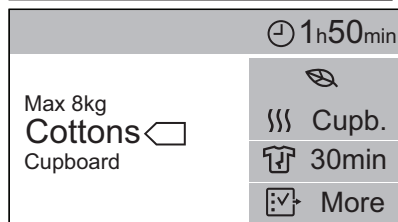
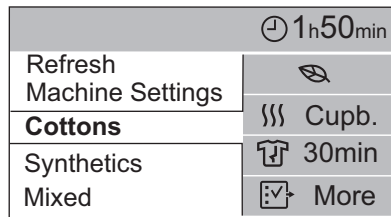

Якщо ви натиснули на **Змінити**, переходьте до наступного кроку.

2. Щоб підтвердити деактивацію повідомлення про повний контейнер для води натисніть **OK**, а якщо потрібно змінити його, натисніть **Змінити**.

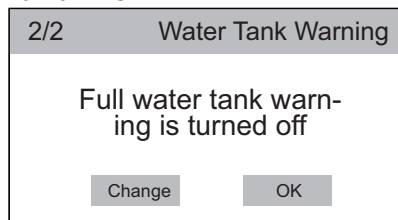

6. КОРИСТУВАННЯ СЕНСОРИМ ЕКРАНОМ

При кожному увімкненні сушильної машини на сенсорному екрані з'являється вікно запуску (показує логотип і час).

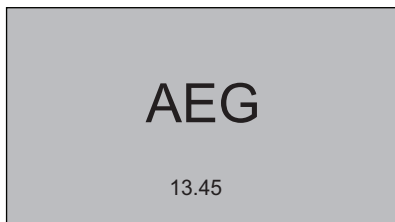

Після відтворення анімації на стартовому екрані на сенсорному дисплеї з'являється вікно інформації про програму.

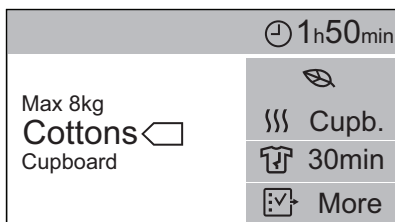

Вікно інформації про програму поділено на чотири зони, де зазначено:

- Максимальна вага для циклу, назва програми, рівень сухості.

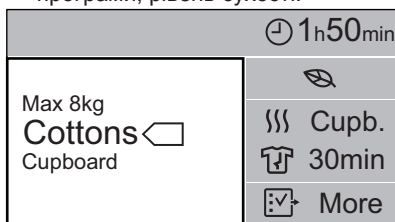

- Час до закінчення програми або відстроченого запуску (якщо обрано).



- Обрані на даний момент опції для заданого циклу.

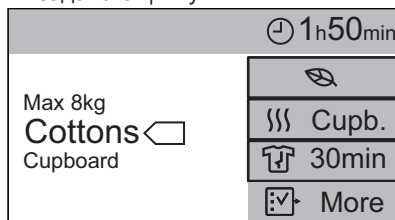

- Додаткові параметри.

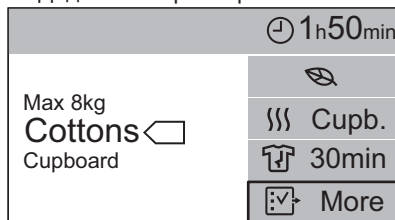

7. 📶 WI-FI - НАЛАШТУВАННЯ ПІДКЛЮЧЕННЯ

У цьому розділі описано, як підключити смарт-прилад до мережі Wi-Fi та з'єднати його з мобільними пристроями.

Завдяки цій функції можна отримувати повідомлення, керувати та слідкувати

за сушильною машиною з мобільних пристроїв.

Для підключення приладу і можливості користуватися усіма функціями та послугами вам потрібно:

- Бездротова мережа вдома з можливістю підключення до Інтернет.
- Мобільний пристрій, підключений до бездротової мережі.

Частота	2,412 - 2,472 ГГц для європейського ринку
Протокол	IEEE 802.11b/g/n дво-поточковий радіо
Максимальна потужність	<20 дБ/мВт

7.1 Встановлення My AEG

При підключенні сушильної машини до додатку стійте поруч із нею зі своїм смарт-пристроєм.

Переконайтеся, що ваш смарт-пристрій підключений до бездротової мережі.

1. Зайдіть в App Store зі свого смарт-пристрою.
2. Скачайте і встановіть додаток My AEG.
3. Переконайтеся, що ви підключили сушильну машину до Wi-Fi. Якщо ні, то перейдіть до розділу нижче.
4. Запустіть додаток. Виберіть країну й мову, а потім увійдіть у систему за допомогою своєї електронної адреси та пароля. Якщо у Вас немає облікового запису, створіть його, дотримуючись інструкцій, наведених тут: My AEG.

7.2 Налаштування бездротового підключення сушильної машини

Скачайте додаток My AEG і встановіть його на свій смарт-пристрій.

1. У додатку натисніть «Додати прилад» і дотримуйтесь інструкцій щодо підключення приладу.
2. Натисніть на смужку **Wi-Fi**, щоб увімкнути підключення.

З'явиться вікно повідомлення, почне

мигтати значок  і розпочнеться запуск бездротового модуля. Це може зайняти близько 2 хвилин.

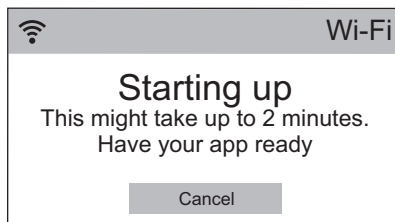

Коли бездротовий модуль буде готовий, на екрані з'явиться повідомлення про те, що точку доступу буду відкрито приблизно на 3 хвилини.

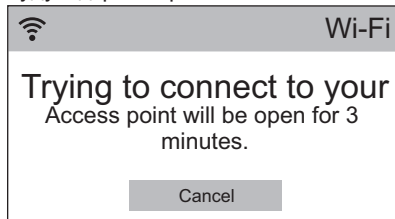

3. Налаштуйте додаток My AEG на своєму смарт-пристрої.
4. Якщо з'єднання встановлено, на дисплеї сушильної машини з'явиться повідомлення, яке підтверджує успішне налаштування.

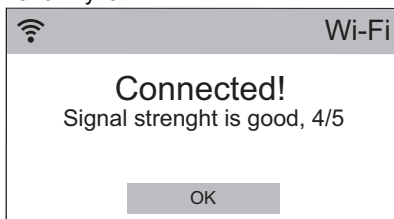

5. Натисніть на **OK**, щоб повернутися до списку налаштувань машини.

7.3 Режим дистанційного запуску



Му АЕГ дає змогу керувати пранням із мобільного пристрою. Цей додаток містить велику кількість програм і корисних функцій, а також інформацію про виріб, що ідеально відповідають приладу. Через цей додаток можна обирати програми, які вже доступні на панелі керування приладу, а також розблокувати додаткові програми, доступні лише з мобільного пристрою. Додаткові програми можуть змінюватися з часом разом із новими версіями додатку. Це персоналізований догляд за білизною з вашого мобільного пристрою.

Програму сушіння можна запустити та зупинити дистанційно.

Після встановлення додатку та налаштування бездротового підключення серед доступних опцій з'явиться «**Режим дистанційного запуску**».

Щоб активувати дистанційний запуск виконайте такі дії:

1. У вікні інформації про програму натисніть  «**Детальніше**», щоб увійти до списку опцій.
2. Натисніть на смужку «**Режим дистанційного запуску**» (статус **ON**).

З'явиться таке повідомлення:

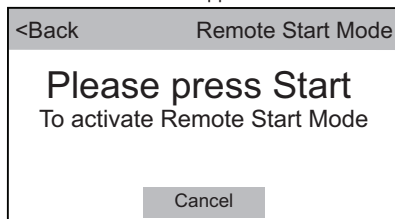

3. Натискайте «**Пуск/пауза**», щоб активувати **режим дистанційного запуску**.

Індикатор У вікні інформації про програму з'явиться .



Якщо відкрити дверцята, **режим дистанційного запуску** вимикається.

7.4 Оновлення за допомогою бездротового зв'язку



ПОПЕРЕДЖЕННЯ!

Під час оновлення наполегливо рекомендується не вимикати прилад та не відключати його від електромережі.

Додаток може запропонувати оновлення та завантаження нових функцій.

Оновлення можна прийняти лише через додаток.

Якщо виконується якась програма, додаток повідомляє, що оновлення розпочнеться після її завершення.

Під час оновлення на дисплеї приладу відображається повідомлення про те, що виконується оновлення.

Після закінчення оновлення прилад можна знову використовувати без будь-яких повідомлень про успішне оновлення.

У разі помилки прилад повідомить про те, що оновлення не вдалося. Просто натисніть будь-яку кнопку або поверніть перемикач, щоб повернутися до звичайного використання.

8. ПЕРЕД ПЕРШИМ ВИКОРИСТАННЯМ

- i** Задні замки барабана вивільняються автоматично під час першого запуску сушильної машини. Можливий певний шум.

Для розблокування задніх замків барабану:

1. Увімкніть прилад.
2. Встановіть будь-яку програму.
3. Натисніть кнопку Пуск/Пауза. Барабан починає обертатися. Задні замки барабану автоматично деактивуються.

Перш ніж використовувати прилад для сушіння:

- Протріть барабан сушильної машини вологою ганчіркою.
- Запустіть програму тривалістю 1 годину з вологою білизною.

- i** На початку циклу сушіння (перші 3–5 хв) прилад може створювати дещо сильніший шум. Це пов'язане із запуском компресора. Це нормально для приладів із компресорами, наприклад холодильників і морозильників.

8.1 Незвичний запах

Прилад щільно запакований.

Після розпакування приладу можна відчутти незвичний запах. Це нормально для нових приладів.

Прилад виготовлено з декількох різних типів матеріалу, які всі разом можуть видавати незвичний запах.

З часом, через декілька циклів сушіння, цей запах поступово зникне.

8.2 Шуми

- i** Під час циклу сушіння в різний час прилад може видавати різні звуки. Це абсолютно нормальні звуки при роботі приладу.

Працює компресор.

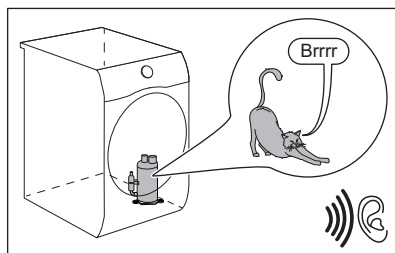

Обертається барабан.

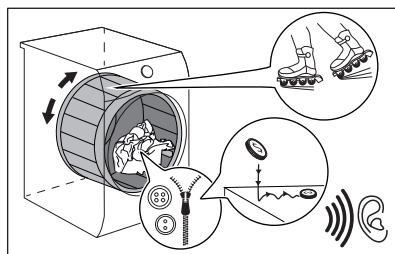



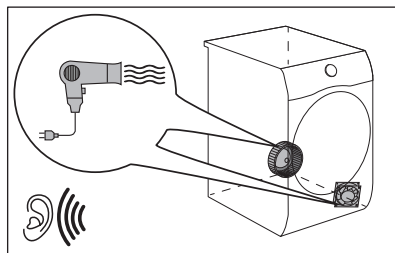



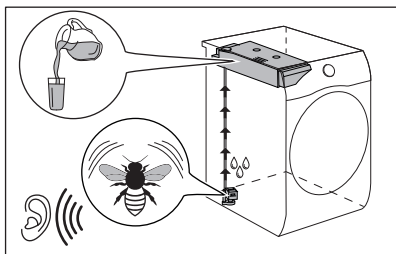















Працюють вентилятори.



Працює насос та переміщується конденсат в резервуар.



9. PROGRAMMES (ПРОГРАМИ)

Programmes (Програми)	Завантаження ¹⁾	Властивості / позначка на тканині
 ²⁾ Cottons (Бавовна) Есо	8 кг	Цикл для сушіння бавовни з рівнем сухості «бавовна до шафи», з максимальним рівнем економії енергії. /  
Cottons (Бавовна)	8 кг	Цикл, призначений для сушіння бавовняних речей різного розміру/різного типу разом. /  
Synthetics (Синтетика)	3,5 кг	Синтетика та змішані тканини. /   
Wool (Вовна)  	1 кг	Вовняні тканини. Лагідне сушіння виробів із вовни, які можна прати вручну. Слід виныти речі відразу після закінчення програми.
Silks (Шовк) 	1 кг	Лагідне сушіння шовку, придатного для ручного прання. /   
Outdoor (Верхній одяг)	2 кг	Верхній одяг, спецодяг, спортивний одяг, ворсистий одяг, куртки з водонепроникних і дихаючих тканин, вітровки зі змінною підстібною підкладкою з флісу або внутрішнім утепленням. Придатні до сушіння у сушильних машинах. /   
Sports (Спортивний одяг)	2 кг	Спортивний одяг, вироби з тонких тканин, мікрОВОлокна, поліестеру. /   
Jeans (Джинсові вироби)	4 кг	Для сушіння спортивно-повсякденного одягу, наприклад, джинсів, спортивних светрів тощо, з різною товщиною матеріалу (наприклад, на комірцях, манжетах і швах). /   

Programmes (Програми)	Завантаження ¹⁾	Властивості / позначка на тканині
Business Shirts (Ділові сорочки)	1,5 кг (або 7 сорочок)	Зручні у користуванні тканини, котрим необхідне мінімальне прасування. Результати сушіння можуть відрізнятись в залежності від виду тканини. Струшуйте речі, перш ніж класти їх у прилад. Коли програма завершиться, одразу вийміть речі й повішайте їх на вішак. / ☺☺☺
Refresh (Освіження)	1 кг	Освіження тканин, що зберігалися.
Easy Iron (Легке прасування)	1 кг (або 5 сорочок)	Зручні у користуванні тканини, котрим необхідне мінімальне прасування. Результати сушіння можуть відрізнятись в залежності від виду тканини. Струшуйте речі, перш ніж класти їх у прилад. Коли програма завершиться, одразу вийміть речі й повісьте їх на вішалку. / ☺☺☺
Пухова куртка	2 кг	Куртки з пір'я та пуху, також із синтетичним наповнювачем та покриття із високотехнологічних тканин. Сушіть із застебнутими блискавками. / ☺☺☺
Bed Linen (Постільна білизна) XL	4,5 кг	Постільна білизна, наприклад односпальні і двоспальні простирадла, наволочки для подушок і постільні покривала. / ☺☺☺
Mixed (Змішані) XL	6 кг	Вироби з бавовняних та синтетичних тканин. / ☺☺☺

1) Максимальна вага сухих речей.

2) Програма  Cottons (Бавовна) ECO при вибраному режимі *до шафи* Dryness Level (Ступінь сухості) — це «Стандартна програма для бавовни», згідно з Положенням Європейської комісії № 392/2012. Вона може використовуватися для сушіння вологої звичайної білизни з бавовни, і це найбільш економічна з точки зору енергоспоживання програма для сушіння вологої білизни з бавовни.









9.1 Woolmark Apparel Care - Blue









WOOL HAND WASH SAFE

Цикл сушіння вовняних речей у цій машині було схвалено компанією Woolmark для сушіння виробів з вовни, що мають на етикетці символ «ручне прання», за умови дотримання інструкцій, наданих виробником цієї машини. Дотримуйтесь інших інструкцій щодо прання, зазначених на етикетці виробу. M1741 Символ Woolmark — є сертифікаційним знаком у багатьох країнах.

9.2 Вибір програм та опцій

Програми ¹⁾	 Extra Silent (Дуже тихо)	 Dryness Level (Ступінь сухості)	 Time Dry (Час сушіння)	 Anti-crease (Анти-зминання)	 Load (Завантаження)
	Extra Dry (Дуже сухо) Superboard Dry + (До шафи +) Superboard Dry (Сушіння для зберігання) Iron Dry (Сушіння для прасування)				
 Cottons (Бавовна) Есо		■		■	
Cottons (Бавовна)	■	■ ■ ■ ■ ■	■	■	
Synthetics (Синтетика)	■	■ ■ ■ ■ ■	■	■	
Wool (Вовна)  					■

Програми ¹⁾	 Extra Silent (Дуже тихо)	 Dryness Level (Ступінь сухості)	 Time Dry (Час сушіння)	 Anti-crease (Анти-зминання)	 Load (Завантаження)
		Extra Dry (Дуже сухо) Superboard Dry + (До шафи +) Superboard Dry (Сушіння для зберігання) Iron Dry (Сушіння для прасування)			
Silks (Шовк) 		■		■	
Outdoor (Верхній одяг)		■			
Sports (Спортивний одяг)		■		■	
Jeans (Джинсові вироби)		■		■	
Business Shirts (Ділові сорочки)			■	■	
Refresh (Освіження)				■	
Easy Iron (Легке прасування)			■	■	
Пухова куртка		■	■		

Програми ¹⁾	 Extra Silent (Дуже тихо)	 Dryness Level (Ступінь сухості)	 Time Dry (Час сушіння)	 Anti-crease (Анти-зминання)	 Load (Завантаження)
	Extra Dry (Дуже сухо)	Superboard Dry + (До шафи +)	Superboard Dry (Сушіння для зберігання)		Iron Dry (Сушіння для прасування)
Bed Linen (Постільна білизна) XL	■	■	■	■	
Mixed (Змішані) XL	■	■	■	■	

¹⁾ Для кожної програми можна встановити 1 або більше опцій.

10. ФУНКЦІЇ

10.1 Extra Silent (Дуже тихо)

Прилад працює тихо, що не впливає на якість сушіння. Прилад працює повільно, тому тривалість циклу збільшується.

10.2 Еко (Еко)

Ця опція ввімкнена за промовчанням для всіх програм.

Енергоспоживання знаходиться на мінімальному рівні.

10.3 Dryness Level (Ступінь сухості)

Ця функція допомагає отримати більш суху білизну. Можливо встановити один з 4 рівнів:

- Extra Dry (Дуже сухо)
- Superboard Dry + (До шафи +) (тільки для бавовни)
- Superboard Dry (Сушіння для зберігання)
- Iron Dry (Сушіння для прасування)

10.4 Time Dry (Час сушіння)

Для бавовни, синтетики та змішаних тканин. Дозволяє користувачу

встановити час сушіння від 10 хвилин до 2 годин (з кроком в 10 хв.). Коли ця опція встановлена з максимальним завантаженням, індикатор навантаження зникає.

10.5 Anti-crease (Антизмінання)

Подовжує стандартну фазу антизмінання (30 хвилин) наприкінці циклу сушіння до 120 хвилин. Після закінчення фази сушіння барабан час від часу обертається, що запобігає утворенню зморшок на одязі. Під час фази розправлення зморшок білизну можна виймати.

10.6 Load (Завантаження)

Ця опція доступна лише для програми «Вовна», аби отримати сухіші речі. Можливо встановити один з 3 рівнів:

- Heavy (Сильне)
- Normal (Звичайне)
- Light (Легке)

10.7 Delay Start (Відкладений запуск)

 Дозволяє відкласти запуск програми сушіння на термін від 10 хвилин до 24 годин.

1. Встановіть програму сушіння і опції.

2. У меню опцій натисніть на смужку **Delay Start (Відкладений запуск)** для входу у підменю.
3. Прокрутіть вліво або вправо смужки годин та хвилин для встановлення часу, на який ви хочете відкласти запуск.
4. Щоб увімкнути опцію **Delay Start (Відкладений запуск)**, торкніться кнопки **Start/Pause (Пуск/Пауза)**.

Після натиснення кнопки Пуск/Пауза прилад починає зворотний відлік, і дверцята заблоковано.

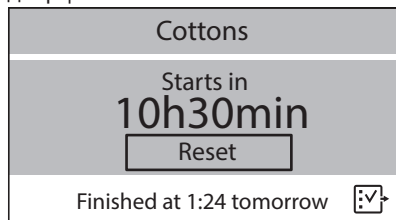

-  У будь-який час можна зупинити зворотний відлік часу затримки, натиснувши на кнопку **Скидання**.

10.8 ☆ Memory (Пам'ять)

Дозволяє зберегти в пам'яті приладу до 2 улюблених налаштувань програм і опцій. Після збереження в пам'яті конфігурацій можна обирати їх зі списку програм.

Улюблені конфігурації позначені в списку програм як **M1** і **M2**.

11. ЩОДЕННЕ КОРИСТУВАННЯ

11.1 Підготовка білизни



Дуже часто речі після циклу прання сплутуються та переплітаються разом. Ефективність сушіння заплутаних та перекручених речей знижується. Для забезпечення належного повітряного потоку та рівномірного висихання рекомендується струшувати та завантажувати речі одна за одною в сушильну машину.

Для забезпечення належного процесу сушіння:

- Застібніть блискавки.
- Застібніть фіксатори на підковдрах.
- Не сушіть зав'язки або стрічки розв'язаними (наприклад, стрічки фартуха). Зв'яжіть їх, перш ніж запустити програму.
- Вийміть всі речі з кишень.
- Якщо виріб має внутрішній шар з бавовни, виверніть його навиворіт. Бавовняний шар має бути зверху.
- Завжди встановлюйте програму, яка підходить для типу білизни.
- Не кладіть речі темного кольору разом із світлими речами.
- Використовуйте належну програму для бавовни, светрів і трикотажних речей, щоб зменшити усадку.
- Не перевищуйте максимальний рівень завантаження, зазначений у розділі програм або показаний на дисплеї.
- Сушіть лише білизну, придатну для сушіння у машині. Звертайте увагу на етикетки на виробах.
- Не сушіть разом великі та малі речі. Малі речі можуть потрапити всередину великих виробів і залишитися вологими.
- Розтрушуйте великі речі перш, ніж помістити їх в сушильну машину. Це допоможе уникнути вологих місць всередині тканини після циклу сушіння.

Етикетка на тканині	Опис
	Білизна придатна для сушіння у машині.
	Білизна придатна для сушіння у машині за високої температури.
	Білизна придатна для сушіння у машині лише за низької температури.
	Білизна не придатна для сушіння у машині.

11.2 Завантаження білизни



УВАГА
Переконайтесь, що білизна не затиснута між дверцятами приладу та гумовим ущільнювачем.

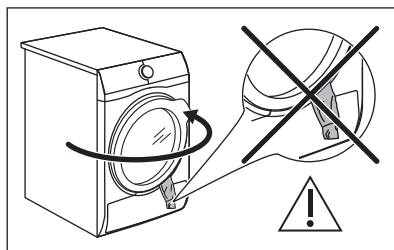

1. Повністю відчиніть дверцята приладу.
2. Завантажте речі одну за одною.
3. Закрийте дверцята приладу.

11.3 Увімкнення приладу

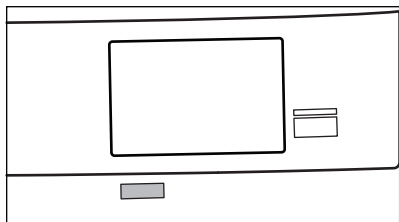

Для увімкнення приладу:

Натисніть кнопку On/Off (Увімк./Вимк.). Якщо прилад увімкнено, дисплей підсвічується.

11.4 Функція автоматичного вимикання

Для зменшення споживання енергії функція Auto Off автоматично вимикає прилад:

- якщо нічого не було обрано протягом останніх 5 хвилин;
- через 5 хвилин після закінчення програми.

Натисніть кнопку On/Off (Увімк./Вимк.), щоб увімкнути прилад.

Якщо прилад увімкнено, дисплей підсвічується.

11.5 Встановлення програми

- За допомогою перемикача програм встановіть програму.

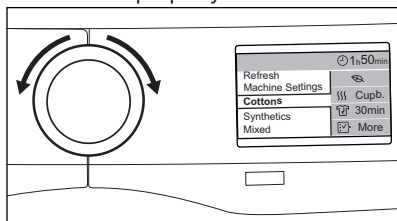

- Також можна встановити програму, використовуючи сенсорний екран. Якщо екран інформації про програму увімкнено, натисніть на

нього один раз, щоб відкрити список програм.

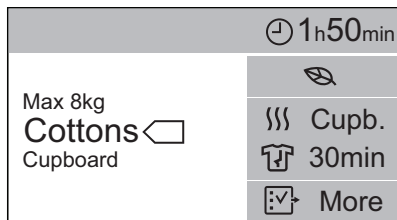
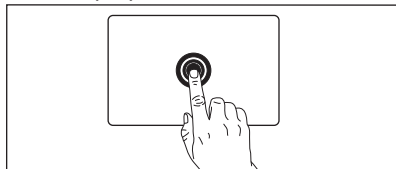

Прокрутіть список програм вгору або вниз, щоб встановити програму.

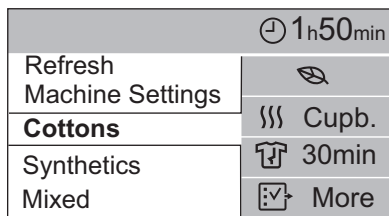
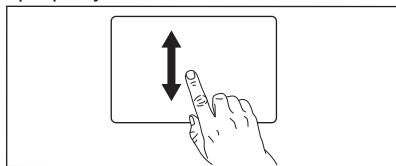

Приблизний час виконання програми з'являється на смужці часу.



Фактичний час сушіння буде залежати від типу завантаження (кількість і склад), кімнатної температури та вологості вашої білизни після фази віджимання.

11.6 Опції

Разом з програмою можна встановити 1 чи більше спеціальних опцій.

Щоб змінити параметри поточних опцій, натисніть на опцію, яку ви хочете редагувати.

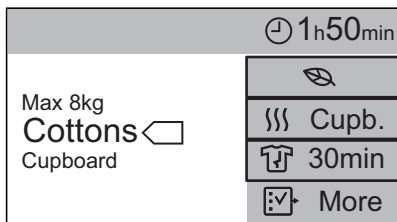

Щоб обрати додаткові опції виконайте наступні дії.

1. Натисніть на **More (Більше)**, щоб переглянути перелік опцій, доступних для обраної програми.

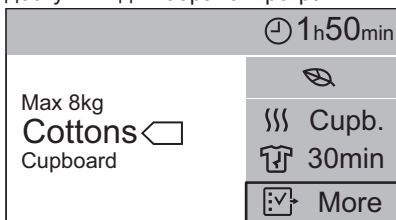

2. Прокрутіть список вгору або вниз для перегляду.

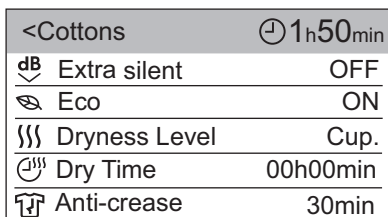
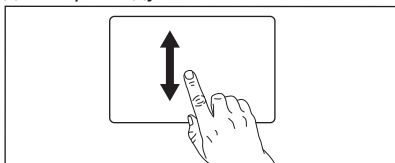

3. Натисніть на опцію, щоб обрати її. Існує два типи опцій:

- зі статусом **ON (УВИМК.)** або **OFF (ВИМК.)** (напр., Eco (Еко));
- з параметрами, які можна змінювати (напр., Dryness Level (Ступінь сухості)).
Для зміни параметру прокрутіть смужку параметру вправо чи ліво.

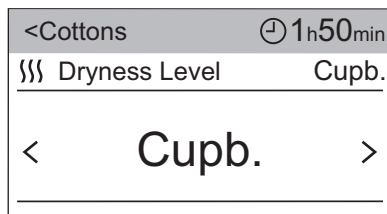
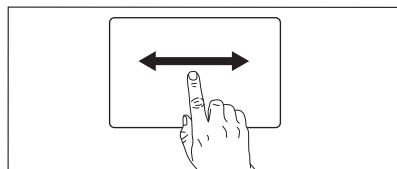

Натисніть на раніше обрану опцію, щоб повернутися до списку опцій.

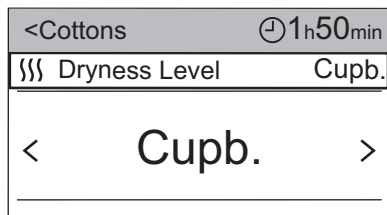

- i** У будь-який час можна перейти безпосередньо до вікна інформації про програму, натиснувши на ліву частину верхньої смужки з назвою програми.

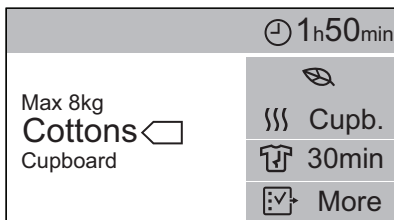
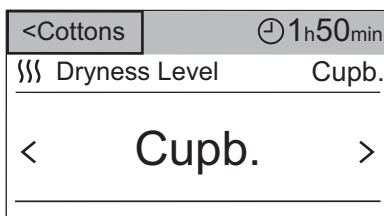

11.7 Запуск програми

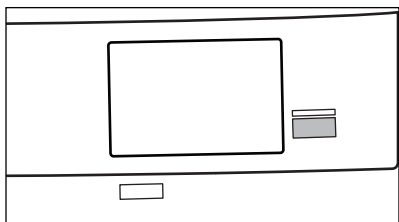

Щоб розпочати програму торкніться кнопки **Start/Pause (Пуск/Пауза)**.

Прилад розпочинає роботу і світлодіодний індикатор над кнопкою припиняє мигтати і світиться постійно.



На екрані відобразатиметься:



- назва програми;
- час сушіння, що залишився;
- індикатор виконання;
- фаза циклу (сушіння, антизмінання, охолодження);
- можливий час завершення програми.





Активування опції блокування від доступу дітей:

Опцію блокування від доступу дітей можна активувати у будь-який момент під час сушіння.

1. Натисніть на значок , щоб перейти до списку опцій.
2. Натисніть на опцію блокування від доступу дітей .

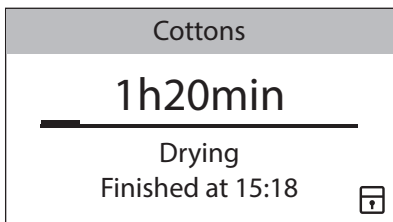
Значок  зміниться на значок блокування від доступу дітей .



Для вимкнення опції блокування від доступу дітей натисніть і утримуйте значок блокування від доступу дітей  протягом декількох секунд.

11.8 Зміна програми

Щоб змінити програму:

1. Натисніть кнопку On/Off (Увімк./Вимк.), щоб вимкнути прилад.
2. Натисніть кнопку On/Off (Увімк./Вимк.) знову, щоб увімкнути прилад.
3. Встановіть нову програму.

11.9 Завершення програми

-  Очищуйте фільтр та зливайте воду з контейнеру для води після кожного циклу сушіння. (Див. розділ «ДОГЛЯД ТА ЧИСТКА».)

Якщо цикл сушіння завершено, на дисплеї з'являється символ **0**. Якщо увімкнена опція  Cycle End Buzzer (Звуковий сигнал закінчення циклу), звуковий сигнал переривчасто лунатиме протягом однієї хвилини.

-  Якщо ви не вимкнули прилад, починається фаза запобігання зморшкам (не активована з усіма програмами). Під час цієї фази білизну можна виймати. Після завершення фази розправлення зморшок на дисплеї з'являється повідомлення про закінчення програми та показано **0h00min**

Щоб вийняти білизну виконайте наступні дії:





1. Натисніть кнопку On/Off (Увімк./Вимк.) і утримуйте її протягом двох секунд, щоб вимкнути прилад.
 2. Відчиніть дверцята приладу.
 3. Вийміть білизну.
 4. Закрийте дверцята приладу.
- Можливі причини незадовільних результатів сушіння:

- Неправильні налаштування рівня сушіння за промовчанням. Див. розділ *Регулювання рівня сушіння, встановленого за промовчанням*
- Температура в приміщенні занадто висока або занадто низька. Оптимальна температура в приміщенні становить 18°–25 °С.

12. НАЛАШТУВАННЯ МАШИНИ

У вікні програм здійснійте прокрутку вверх або вниз, щоб знайти налаштування машини, а потім натисніть на значок  для переходу до списку налаштувань.

Easy Iron Refresh	
Machine Settings	
Cottons Syntetics	

<Programs Machine Settings	
 Wi-Fi	OFF
 Set Clock	15h18min
 Language	ENG
 Display Brightness	3

12.1 Set Clock (Налаштування годинника)

Час годинника можна змінювати кожного разу, коли з'являється потреба.

Щоб змінити час виконайте наступні дії:

1. Натисніть на смужку **Set Clock (Налаштування годинника)**.
2. Прокрутіть смужки годин і хвилин вправо або вліво для встановлення поточного часу.

<Programs Machine Settings	
 Set Clock	01h00min
< 24 01 ^h 02 >	
< 59 00 ^{min} 01 >	

3. Натисніть на смужку **Set Clock (Налаштування годинника)**, щоб повернутися до списку налаштувань машини, або на смужку **<Programmes (Програми)**, щоб повернутися до вікна інформації про програму.

12.2 Language (Мова)

Щоб змінити мову виконайте наступні дії:

1. Натисніть на смужку **Language (Мова)**.
2. Прокрутіть список мов вверх або вниз, щоб знайти мову, яку ви хочете використовувати, та натисніть на неї.

Back	Language
Svenska	SV
Deutch	DE
English	EN
Italiano	IT
Francais	FR

12.3 Display Brightness (Яскравість дисплею)

Ви можете обрати бажаний рівень яскравості дисплея. Передбачено 6 рівнів яскравості.



Для покращення видимості екрану при встановленні сушильної машини на пральну встановіть 6-й рівень яскравості дисплею. Коли сушильна машина стоїть окремо рекомендується встановити рівень від 1 до 5.

Щоб змінити яскравість дисплея виконайте наступні дії:

1. Натисніть на смужку **Display Brightness (Яскравість дисплею)**.
2. Прокрутіть смужку вправо або вліво для встановлення рівня яскравості.

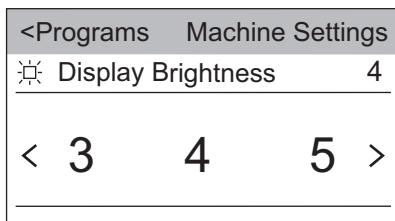

3. Натисніть на смужку **Display Brightness (Яскравість дисплею)**, щоб повернутися до списку налаштувань машини, або на смужку **<Programmes (Програми)**, щоб повернутися до вікна інформації про програму.

12.4 **Cycle End Buzzer (Звуковий сигнал закінчення циклу)**

Звук чути у наступних випадках:

- після закінчення циклу
- після початку та завершення фази запобігання зморшккам

Ця опція дозволяє включати й виключати звуковий сигнал, а також регулювати його тривалість. Передбачено 3 рівні тривалості сигналу (Short (Коротке), Mid (Середнє) та Long (Довге)).

Для вимкнення звукового сигналу або встановлення нової тривалості сигналу виконайте наступні дії:

1. Натисніть на смужку **Cycle End Buzzer (Звуковий сигнал закінчення циклу)**.
2. Прокрутіть смужку вправо або вліво для встановлення бажаного значення.

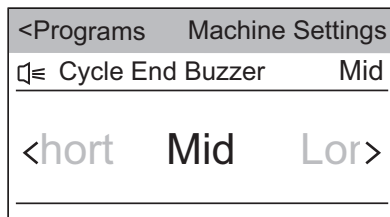

3. Натисніть на смужку **Cycle End Buzzer (Звуковий сигнал закінчення циклу)**, щоб повернутися до списку налаштувань машини, або на смужку **<Programmes (Програми)**, щоб повернутися до вікна інформації про програму.

12.5 **Water Hardness (Жорсткість води)**

Прилад дозволяє обрати один з 3 рівнів (Жорстка, Середня, М'яка) відповідно до різних діапазонів жорсткості води.

В залежності від країни жорсткість води виражається у різних одиницях: напр., французькі градуси (°f), німецькі градуси (°d), англійські градуси (°e) та ммоль/л.

За необхідності зверніться у вашу місцеву службу водопостачання, щоб дізнатися, яка жорсткість води у вашій місцевості.

Щоб змінити рівень жорсткості води, встановлений за промовчанням, виконайте наступні дії:

1. Натисніть на смужку **Water Hardness (Жорсткість води)**.
2. Прокрутіть смужку вправо або вліво для встановлення бажаного рівня.

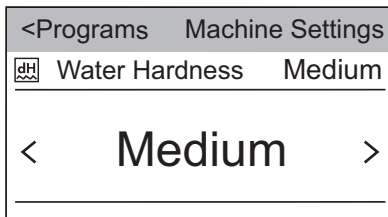

3. Натисніть на смужку **Water Hardness (Жорсткість води)**, щоб повернутися до списку налаштувань машини, або на смужку **<Programmes (Програми)**, щоб повернутися до вікна інформації про програму.

12.6 Washing Spin Speed (Швидкість віджимання)

Ця опція допомагає встановити найкращі умови для сушіння білизни. Якщо ви знаєте первинну швидкість віджимання під час прання, ви можете скористатися цією функцією. Чим більша швидкість віджимання, тим менше води залишається у білизні.

Для зміни швидкості віджимання виконайте наступні дії:

1. Натисніть на смужку **Washing Spin Speed (Швидкість віджимання)**, щоб розкрити список програм, для яких можна змінити швидкість віджимання.
2. Натисніть на смужку **Cottons (Бавовна)** або **Other programmes (Інші програми)**.

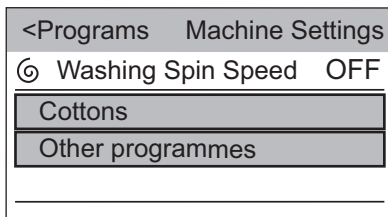

3. Прокрутіть смужку вправо або вліво для встановлення бажаного значення швидкості віджимання.

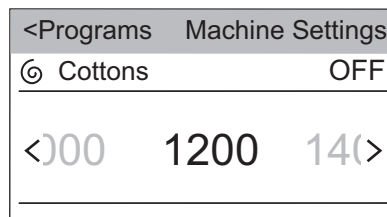

4. Натисніть на смужку **Cottons (Бавовна)** або **Інші програми** для завершення вибору.
5. Натисніть на смужку **Washing Spin Speed (Швидкість віджимання)**, щоб повернутися до списку налаштувань машини, або на смужку **<Програми**, щоб повернутися до вікна інформації про програму.

12.7 Water Tank Warning (Попередження щодо баку для води)

Індикатор контейнеру для води починає світитися в кінці циклу сушіння або під час циклу, якщо контейнер для води заповнений. Якщо встановлено комплект зливання, прилад автоматично зливає воду з контейнера і індикатор може бути вимкненим.

Для вимкнення або увімкнення індикатора натисніть на смужку **Water Tank Warning (Попередження щодо баку для води)**.

Можлива одна з двох конфігурацій:

- Індикатор активовано (статус — **ON (УВІМК.)**)
- Індикатор деактивовано (статус — **OFF (ВИМК.)**)

12.8 Service (Сервіс)

Ці налаштування призначені лише для авторизованого сервісного центру.

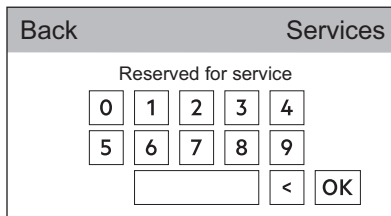

12.9 Shortcuts (Піктограми ярликів)

Для активації бажаних значків швидкого доступу виконайте наступні дії:

1. Натисніть на смужку **Shortcuts (Піктограми ярликів)**, щоб розкрити список доступних значків швидкого доступу.

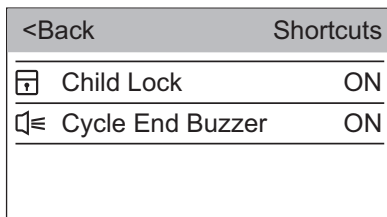

2. Натисніть на значки, які ви бажаєте активувати, змінивши статус на **ON (УВІМК.)**.
3. Натисніть на смужку **<Back (Назад)**, щоб повернутися до списку налаштувань машини.

Значки швидкого доступу з'являються у лівому куті вікна інформації про програму.



12.10 Machine Information (Інформація про машину)

Тут представлено короткий опис усіх програм, опцій та налаштувань.

Щоб знайти потрібний опис, виконайте наступні дії (приклад):

1. Натисніть на смужку **Machine Information (Інформація про машину)**.
2. Натисніть на смужку **1. Programmes (Програми)**.
3. Натисніть на смужку **Cottons (Бавовна)**, і з'явиться відповідний опис.

12.11 Factory Reset (Заводські налаштування)

«Скидання до заводських налаштувань» відновлює налаштування до тих, що були встановлені на заводі.

Для активації скидання до заводських налаштувань виконайте наступні дії:

1. Натисніть на смужку **Factory Reset (Заводські налаштування)**.

З'явиться діалогове вікно.

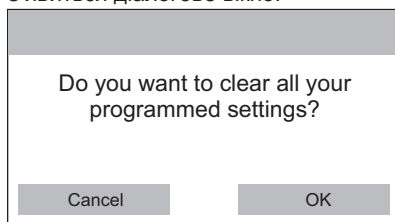

2. Для підтвердження скидання до заводських налаштувань натисніть на **OK (ОК)**, а щоб залишити поточні налаштування натисніть на **Cancel (Скасувати)**.

13. ПОРАДИ І РЕКОМЕНДАЦІЇ

13.1 Екологічні рекомендації

- Добре віджимайте білизну перед сушінням.
- Не перевищуйте обсяги завантаження, зазначені в розділі програм.
- Прочищайте фільтр після кожного циклу сушіння.
- Не використовуйте пом'якшувач під час прання білизни, якщо ви збираєтеся сушити її після цього у приладі. У сушильному барабані

білизна пом'якшується автоматично.

- Воду з резервуару для води можна використовувати для прасування одягу. Спочатку слід відфільтрувати воду, щоб усунути залишки текстильних волокон (підходить простий фільтр для кави).
- Вентиляційні отвори внизу приладу повинні завжди бути відкритими.
- Переконайтеся в наявності належного повітряного потоку у місці, де буде встановлено прилад.

14. ДОГЛЯД ТА ЧИСТКА

14.1 Очищення фільтра

Після закінчення кожного циклу на дисплеї з'являється повідомлення **Clean the lint filter (Очистіть фільтр ворсу)**, яке нагадує про необхідність очищення фільтру.

i Фільтр збирає ворс під час циклу сушіння.

i Для отримання найкращих результатів сушіння регулярно очищуйте фільтр, забитий фільтр призводить до довшого циклу сушіння та підвищення споживання енергії. Очищуйте фільтр рукою, а у разі потреби, за допомогою пилососа.

! **УВАГА**
Не використовуйте воду для очищення фільтра. Викидайте ворс у сміття (уникайте розсіювання пластикових волокон у водному середовищі).

1. Відчиніть дверцята. Потягніть фільтр уверх.

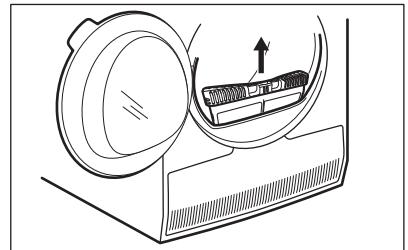

2. Натисніть на гачок, щоб відкрити фільтр.

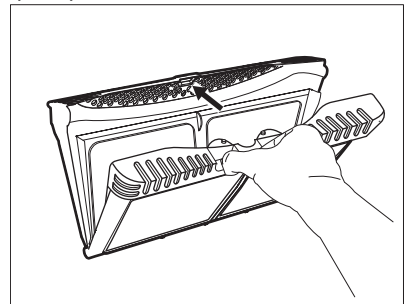

3. Зберіть рукою ворс з внутрішніх частин фільтра.

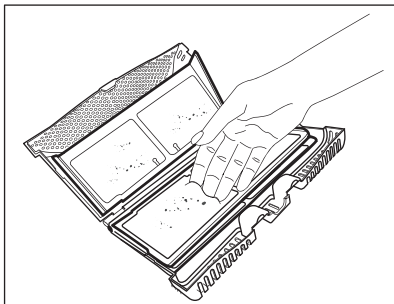
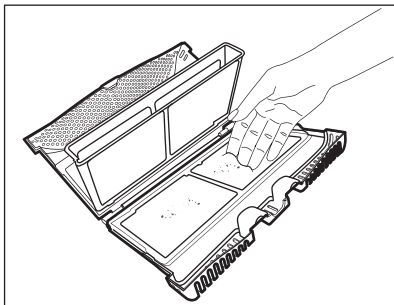

Викиньте ворс у сміття.

4. У разі потреби, очистьте фільтр за допомогою пилососа. Закрийте фільтр.
5. За необхідності видаліть ворс із гнізда фільтра та ущільнювача. Для цього можна використати пилосос. Вставте фільтр назад у гніздо фільтра.

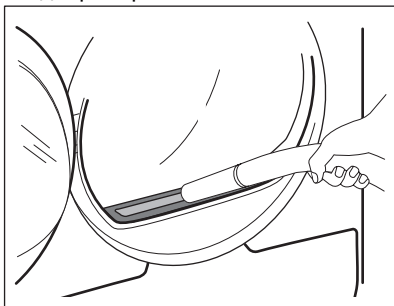

14.2 Спустошення контейнера для води

Зливайте воду з контейнера для конденсату після кожного циклу сушіння.

Якщо контейнер для конденсату повний, програма автоматично

зупиняється. На дисплеї з'являється повідомлення **Water Tank Warning (Попередження щодо баку для води)**, і потрібно злити воду з контейнера.

Щоб злити воду з контейнера виконайте наступні дії.

1. Витягніть контейнер для води, утримуючи його в горизонтальному положенні.

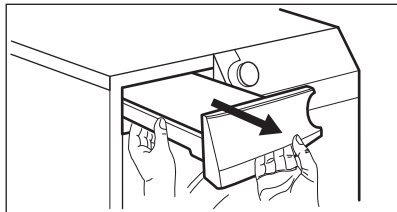

2. Висуньте пластикове з'єднання та злийте воду в раковину або в інший резервуар.

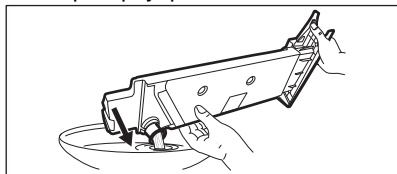

3. Вставте пластикове з'єднання назад і встановіть контейнер для води на місце.
4. Для продовження програми натисніть кнопку Start/Pause (Пуск/Пауза).

14.3 Очищення конденсатора

Якщо на дисплеї з'явилося повідомлення **Clean the heat exchanger area (Очистіть область теплообмінника)**, потрібно перевірити конденсатор та відділення конденсатора. Якщо він забруднився, очистіть його. Виконуйте таку перевірку не рідше одного разу на 6 місяців.

**ПОПЕРЕДЖЕННЯ!**

Не торкайтеся металеві поверхні незахищеними руками. Небезпека травмування. Надягайте рукавички. Очищайте обережно, щоб не пошкодити металеву поверхню.

Перевірка виконується наступним чином.

1. Відчиніть дверцята. Потягніть фільтр уверх.

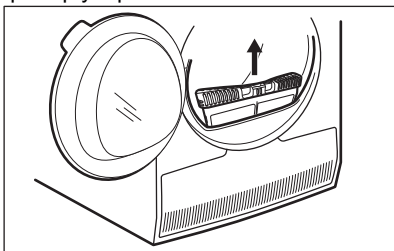

2. Відкрийте кришку конденсатора.

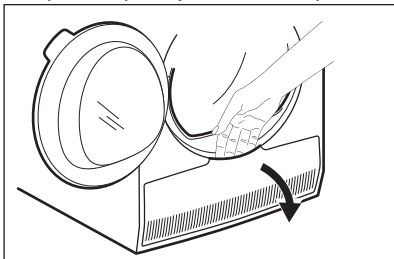

3. Поверніть важіль, щоб розблокувати кришку конденсатора.

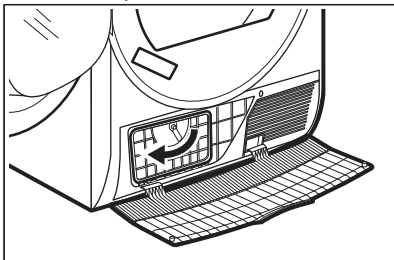

4. Опустіть вниз кришку конденсатора.

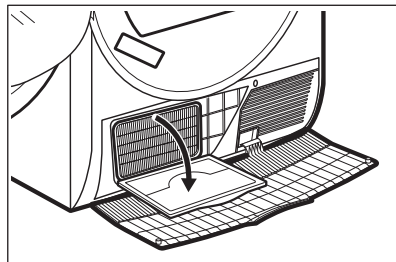

5. Якщо потрібно, приберіть ворс із конденсатора та його відділення. Це можна зробити за допомогою вологої ганчірки та/або пилососу з насадкою-щіткою.

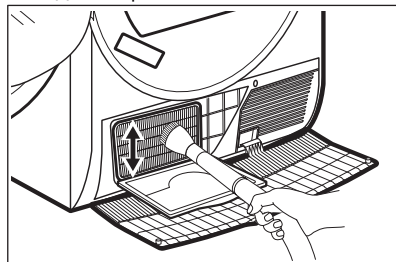

6. Закрийте кришку конденсатора.
7. Повертайте важіль, доки він не зафіксується на місці.
8. Встановіть фільтр на місце.

14.4 Чищення барабана**ПОПЕРЕДЖЕННЯ!**

Перш ніж очистити прилад, відключіть його від електромережі.

Для очищення внутрішньої поверхні барабана та його ребер використовуйте нейтральний миючий засіб. Протріть насухо помиті поверхні м'якою ганчіркою.

**УВАГА**

Не використовуйте для чищення барабана абразивні матеріали або дротяну мочалку.

14.5 Очищення панелі керування та корпусу

Для очищення панелі керування і корпусу використовуйте нейтральний м'який засіб.

Для очищення використовуйте вологу ганчірку. Протріть насухо помиті поверхні м'якою ганчіркою.



УВАГА

Не застосовуйте засоби для очищення меблів чи очищувальні засоби, які можуть спричинити корозію.

14.6 Очищення отворів для виходу повітря

Використовуйте пилосос для видалення пуху з отворів для виходу повітря.

15. УСУНЕННЯ ПРОБЛЕМ



ПОПЕРЕДЖЕННЯ!

Див. розділи з інформацією щодо техніки безпеки.

15.1 Коди помилок

Прилад не запускається або зупиняється під час роботи.

Спершу спробуйте знайти спосіб розв'язання проблеми (див. таблицю). Якщо проблема повторюється, зверніться до авторизованого сервісного центру.



ПОПЕРЕДЖЕННЯ!

Перш ніж виконувати будь-які перевірки, вимкніть прилад.

При виникненні суттєвих проблем лунають звукові сигнали, на дисплеї відображається код помилки, і може постійно світитися кнопка Start/Pause (Пуск/Пауза):

Код помилки	Можлива причина	Спосіб вирішення
E5A	Двигун приладу перевантажений. Занадто багато білизни, або вона застрягла в барабані.	Програма не була завершена. Вийміть білизну з барабана, встановіть програму і розпочніть цикл знову.
E97	Внутрішня помилка. Немає зв'язку між електронними компонентами приладу.	Програма була не завершена належним чином або прилад зупинився занадто рано. Вимкніть прилад, а потім увімкніть його знову. Якщо код попередження з'являється знову, зверніться до авторизованого сервісного центру.

Код помилки	Можлива причина	Спосіб вирішення
ЕНО	Нестабільний рівень напруги в мережі.	Коли прилад відображає помилку ЕНО , зачекайте, доки напруга стабілізується, і натисніть «Пуск». Якщо прилад призупиняє цикл без будь-яких позначок, натисніть кнопку «Пуск», щоб розпочати цикл. Якщо з'явиться попередження, перевірте цілісність шнура живлення/розетки або основного джерела живлення.

Якщо на дисплеї з'являються інші коди помилок, вимкніть та ввімкніть прилад. Якщо проблема продовжиться, зверніться до авторизованого сервісного центру.

У разі виникнення інших проблем із сушильною машиною зверніться до наведеної нижче таблиці на предмет пошуку можливих шляхів їхнього вирішення.

15.2 Усунення проблем

Проблема ¹⁾	Можлива причина	Вирішення
Сушильний барабан не працює.	Сушильний барабан не підключений до електромережі.	Вставте вилку в розетку живлення. Перевірте запобіжник домашньої електропроводки (на електрощиті).
	Дверцята відкриті.	Зачиніть дверцята.
	Кнопка On/Off (Увімк./Вимк.) не була натиснута.	Натисніть кнопку On/Off (Увімк./Вимк.).
	Кнопка Start/Pause (Пуск/Пауза) не була натиснута.	Торкніться кнопки Start/Pause (Пуск/Пауза).
	Прилад перебуває в режимі очікування.	Натисніть кнопку On/Off (Увімк./Вимк.).

Проблема ¹⁾	Можлива причина	Вирішення
Результати сушіння незадовільні.	Неправильно вибрано програму.	Оберіть підходящу програму. ²⁾
	Засмітився фільтр.	Прочистьте фільтр. ³⁾
	Опцію Dryness Level (Ступінь сухості) було встановлено на <i>Iron Dry</i> (Сушіння для прасування).	Встановіть опцію Dryness Level (Ступінь сухості) на більш високий рівень.
	Завантажено занадто багато білизни.	Не перевищуйте максимальний обсяг завантаження.
	Невеликий обсяг завантаженої білизни.	Оберіть програму сушіння за часом. Тривалість повинна відповідати завантаженню. Щоб висушити одну або кілька вологих речей до 4 кг після циклу прання, які були належним чином віджаті (>1200 об/хв), встановіть короткий час сушіння (>40 хв). Якщо час встановлено на 10 - 20 хв, буде діяти лише прохолодне повітря (без сушіння).
	Вибраний час сушіння для опції Time Dry (Час сушіння) повинен був бути коротким.	Оберіть програму із зазначенням часу та встановіть додаткове сушіння (20 - 40 хв.) для покращення результату сушіння після попереднього циклу сушіння.
	Отвори для виходу повітря забиті.	Очистіть отвори для повітряного потоку на дні приладу.
	Бруд на датчику вологості барабана.	Очистіть передню поверхню барабана.
	Рівень сухості не встановлено на бажаний рівень.	Налаштуйте рівень сухості. ⁴⁾
Дверцята приладу не зачиняються	Засмітився конденсатор.	Очистіть конденсатор. ³⁾
	Фільтр не зафіксовано у правильному положенні.	Правильно встановіть фільтр.
Неможливо змінити програму або опцію.	Білизна застрягла між дверцятами та ущільнювачем.	Вивільніть речі, що застрягли, і закрийте дверцята.
	Після початку циклу неможливо змінити програму або опцію.	Вимкніть сушильний барабан, а потім знову увімкніть. За необхідності змініть програму або опцію.

Проблема ¹⁾	Можлива причина	Вирішення
Неможливо вибрати опцію. Чути звуковий сигнал.	Опція, яку ви намагалися обрати, недоступна для обраної програми.	Вимкніть сушильний барабан, а потім знову увімкніть. За необхідності змініть програму або опцію.
Відсутнє освітлення в барабані	Перегоріла лампа освітлення барабана.	Зверніться до сервісного центру для заміни лампи освітлення барабана.
Неочікуваний час тривалості сушіння на дисплеї.	Тривалість сушіння розраховується відповідно до обсягу та вологості завантаженої білизни.	Це відбувається автоматично — прилад працює правильно.
Програма не виконується.	Контейнер для води повний.	Злийте воду з контейнера для води, натисніть кнопку Start/ Pause (Пуск/Пауза). ³⁾
Цикл сушіння занадто короткий.	Білизна занадто суха.	Оберіть програму із зазначенням часу або програму з більш високим рівнем сухості (наприклад, <i>Extra Dry (Дуже сухо)</i>)
Цикл сушіння занадто довгий ⁵⁾	Засмітився фільтр.	Прочистьте фільтр.
	Занадто великий обсяг завантаженої білизни.	Не перевищуйте максимальний обсяг завантаження.
	Білизна не була достатньо віджата.	Добре віджміть білизну.
	Занадто висока або занадто низька кімнатна температура (не є несправністю приладу).	Забезпечте кімнатну температуру від +5°C до +35°C. Оптимальна кімнатна температура для досягнення найкращих результатів сушіння становить 18°-25°C.
На екрані сушильної машини з'являється повідомлення Failed to connect to your WiFi (Не вдалося підключитися до WiFi)	Перервано сигнал бездротового з'єднання.	Перевірте домашню мережу і маршрутизатор. Перезавантажте маршрутизатор. Якщо проблеми з бездротовою мережею не зникнуть, зверніться до вашого провайдера інтернет-послуг.

Проблема ¹⁾	Можлива причина	Вирішення
Додаток не підключається до сушильної машини.	Перервано сигнал бездротового з'єднання.	Перевірте, чи ваш смарт-пристрій підключений до бездротової мережі. Перевірте домашню мережу і маршрутизатор. Перезавантажте маршрутизатор. Якщо проблеми з бездротовою мережею не зникнуть, зверніться до вашого провайдера інтернет-послуг.
	Було встановлено новий маршрутизатор або змінено конфігурацію маршрутизатора.	Прилад, смарт-пристрій або і те, й інше, повинні бути налаштовані знову.
Додаток часто не підключається до сушильної машини.	Бездротовий сигнал не досягає сушильної машини.	Спробуйте перемістити домашній маршрутизатор якомога ближче до сушильної машини або розгляньте можливість придбання пристрою для розширення діапазону дії.
	Передачі бездротового сигналу заважає мікрохвильова піч.	Вимкніть мікрохвильову піч. Уникайте одночасного використання мікрохвильової печі і пульта дистанційного керування печі. Мікрохвилі перешкоджають передачі Wi-Fi-сигналу.

1) На дисплеї з'являється повідомлення про помилку (напр., **E51**): Вимкніть сушильний барабан, а потім знову увімкніть. Встановіть нову програму. Натисніть кнопку Пуск/Пауза. Якщо прилад не працює, зверніться до сервісного центру та вкажіть код помилки.

2) Дотримуйтеся опису програм — див. розділ «ПРОГРАМИ»

3) Див. розділ «ДОГЛЯД ТА ЧИСТКА»

4) Див. розділ «ПОРАДИ І РЕКОМЕНДАЦІЇ»

5) Примітка: Максимум через 5 годин цикл сушіння завершується автоматично.

16. ТЕХНІЧНІ ДАНІ

Висота x Ширина x Глибина	850 x 596 x 638 мм (максимально 663 мм)
Макс. глибина з відкритими дверцятами	1108 мм
Макс. ширина з відкритими дверцятами	958 мм
Висота регулюється	850 мм (+15 мм — регулювання ніжок)
Об'єм барабана	118 л
Максимальне завантаження	8 кг

Напруга	230 В
Частота	50 Гц
Рівень звукової потужності	63 дБ
Загальна потужність	700 Вт
Клас енергетичної ефективності	A+++
Споживання електроенергії на стандартній програмі прання бавовни з повним завантаженням. ¹⁾	1,47 кВт•год
Споживання електроенергії на стандартній програмі прання бавовни з частковим завантаженням. ²⁾	0,83 кВт•год
Річне споживання електроенергії ³⁾	176,50 кВт•год
Споживання енергії в режимі «залишити увімкненим» ⁴⁾	0,05 Вт
Споживання енергії у вимкненому стані ⁴⁾	0,05 Вт
Споживання енергії у режимі очікування в мережі ⁴⁾	2,0 Вт
Час до переходу у режим очікування в мережі ⁴⁾	15 хв
Тип використання	Побутові прилади
Допустима навколишня температура	від +5°C до +35°C
Рівень захисту від проникнення твердих часток і вологи, що забезпечується захисним кожухом, за винятком випадків, коли низьковольтне обладнання не має захисту від вологи	IPX4
Цей продукт містить фторовмісні парникові гази, які герметично запаковані	
Позначення газу	R134a
Вага	0,30 кг

Потенціал глобального потепління (GWP) 1430

- 1) Згідно з EN 61121. Віджим 8 кг бавовняних виробів на швидкості 1000 об./хв.
- 2) Згідно з EN 61121. Віджим 4 кг бавовняних виробів на швидкості 1000 об./хв.
- 3) Споживання електроенергії в кВт·год виходячи зі 160 циклів сушіння стандартної програми для бавовни при повному й частковому завантаженні та споживання в режимах зі зниженою потужністю. Фактичне споживання енергії на цикл залежатиме від характеру використання приладу (ПОЛОЖЕННЯ (ЄС) № 392/2012).
- 4) Згідно з EN 61121.

Інформація, наведена в таблиці вище, відповідає положенню Європейської комісії 392/2012, що впроваджує директиву 2009/125/ЄС.

16.1 Показники споживання



Зазначені показники отримано в лабораторних умовах із застосуванням відповідних стандартів. Різні параметри можуть призводити до зміни даних, наприклад: кількість білизни, тип білизни та умови навколишнього середовища. Початковий вміст вологи білизни, тип води та напруга живлення також можуть вплинути на споживання енергії та тривалість програми сушіння.

Програма	Режим віджиму / залишкова вологість	Час сушіння ¹⁾	Споживання електроенергії ²⁾
Cottons (Бавовна) Eco 8 кг			
Superboard Dry (Сушіння для зберігання)	1400 об./хв. / 50%	134 хв	1,30 кВт·год
	1000 об./хв. / 60%	152 хв	1,47 кВт·год
Cottons (Бавовна) 8 кг			
Iron Dry (Сушіння для прасування)	1400 об./хв. / 50%	103 хв	0,93 кВт·год
	1000 об./хв. / 60%	125 хв	1,09 кВт·год
Cottons (Бавовна) Eco 4 кг			
Superboard Dry (Сушіння для зберігання)	1400 об./хв. / 50%	90 хв	0,76 кВт·год
	1000 об./хв. / 60%	97 хв	0,83 кВт·год

Програма	Режим віджиму / залишкова вологість	Час сушіння ¹⁾	Споживання електроенергії ²⁾
Synthetics (Синтетика) 3,5 кг			
Cupboard Dry (Сушіння для зберігання)	1200 об./хв. / 40%	57 хв	0,47 кВт·год
	800 об./хв. / 50%	66 хв	0,58 кВт·год

1) Для часткового завантаження час циклу скорочується і прилад використовує менше енергії.

2) Неналежна температура навколишнього середовища та/або погано віджата білизна можуть подовжити час циклу та збільшити споживання енергії.

17. АКСЕСУАРИ

17.1 Монтажний комплект

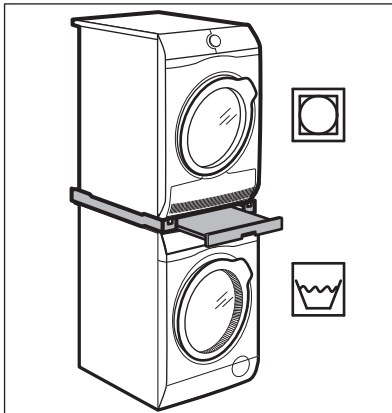

Назва аксесуару: SKP11GW, STA9GW

Для придбання звертайтеся до офіційного продавця.

Монтажний комплект можна використовувати лише з пральними та сушильними машинами, зазначеними в інформаційному листку, що додається. Див. інформаційний листок, що додається.

Уважно прочитайте інструкцію, що входить до комплекту аксесуарів.

17.2 Комплект для зливання

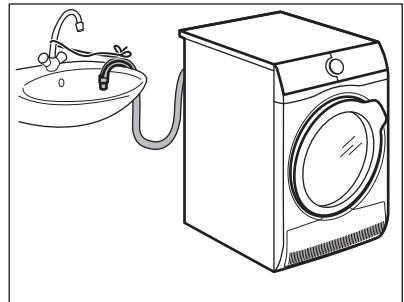

Назва аксесуару: DK11.

Можна придбати в авторизованого дилера (може постачатися разом із деякими моделями сушильних барабанів)

Для ретельного зливання конденсованої води в раковину, через сифон, водостік тощо. Після установки цього приладдя конденсована вода автоматично зливатиметься з резервуара для води. Резервуар для води повинен залишатися в приладі.

Встановлений шланг повинен знаходитися на висоті від 50 см до 100 см від рівня підлоги. Не допускається скручування шланга. Довжину шланга можна зменшити, якщо це необхідно.

Уважно прочитайте інструкцію, що входить до комплекту аксесуарів.

17.3 Підставка з висувним ящиком

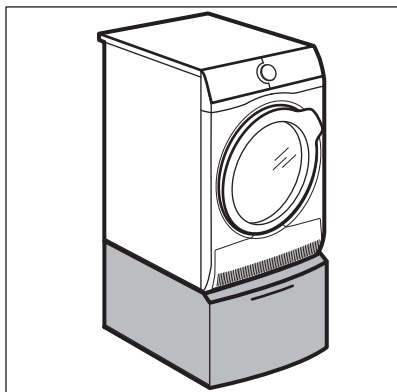

Назва аксесуару: PDSTP10, E6WHPED2.

Для придбання звертайтеся до офіційного продавця.

Для збільшення висоти приладу з метою полегшення завантаження та розвантаження білизни.

Висувний ящик можна використовувати для зберігання білизни, наприклад, рушників, засобів для чищення тощо.

Уважно прочитайте інструкцію, що входить до комплекту аксесуарів.

18. ІНФОРМАЦІЙНИЙ ЛИСТОК ВИРОБУ ВІДПОВІДНО ДО ПОЛОЖЕННЯ ЕС 1369/2017

Інформаційний листок виробу	
Торгова марка	AEG
Модель	T9DBA68SC PNC916098638
Номінальне завантаження в кг	8
Вентильована або конденсаційна сушильна машина	Конденсатор
Клас енергоефективності	A+++
Споживання енергії в кВт•год на рік, виходячи зі 160 циклів сушіння стандартної програми для бавовни при повному й частковому завантаженні, і споживання в режимах зі зниженою потужністю. Фактичне споживання енергії на цикл залежатиме від характеру використання приладу.	176,50
Автоматична або неавтоматична сушильна машина	Автоматично
Споживання енергії стандартної програми для бавовни при повному завантаженні в кВт•год	1,47
Споживання енергії стандартної програми для бавовни при частковому завантаженні в кВт•год	0,83
Споживання енергії в режимі «вимкнено» у Вт	0,05
Споживання енергії в режимі «залишити увімкненим» у Вт	0,05

Тривалість режиму «залишити увімкненим» у хвилинах	10
«Стандартна програма для бавовни», що використовується з повним та частковим завантаженням — це стандартна програма сушіння, якої стосується інформація на етикетці та довідковому аркуші технічних даних, ця програма придатна для сушіння бавовняних речей зі звичайним ступенем вологості та є найефективнішою програмою з точки зору енергоспоживання для бавовни.	
Зважений час виконання «стандартної програми для бавовни при повному і частковому завантаженні» у хвилинах	121
Час виконання «стандартної програми для бавовни при повному завантаженні» у хвилинах	152
Час виконання «стандартної програми для бавовни при частковому завантаженні» у хвилинах	97
Клас ефективності конденсації по шкалі від G (найнижча ефективність) до A (найвища ефективність)	A
Середня ефективність конденсації стандартної програми для бавовни при повному завантаженні у відсотках	91
Середня ефективність конденсації стандартної програми для бавовни при частковому завантаженні у відсотках	91
Зважена ефективність конденсації для «стандартної програми для бавовни при повному і частковому завантаженні»	91
Рівень звукової потужності в дБ	63
Вбудований прилад Т/Н	Ні

Інформація, наведена в таблиці вище, відповідає положенню Європейської комісії 392/2012, що впроваджує директиву 2009/125/ЕС.

19. ОХОРОНА ДОВКІЛЛЯ

Здавайте на повторну переробку матеріали, позначені відповідним символом . Викидайте упаковку у відповідні контейнери для вторинної сировини. Допоможіть захистити навколишнє середовище та здоров'я інших людей і забезпечити вторинну переробку електричних і електронних

приладів. Не викидайте прилади, позначені відповідним символом , разом з іншим домашнім сміттям. Поверніть продукт до заводу із вторинної переробки у вашій місцевості або зверніться до місцевих муніципальних органів влади.



The software in this product contains components that are based on free and open source software. AEG gratefully acknowledges the contributions of the open software and robotics communities to the development project.

To access the source code of these free and open source software components whose license conditions require publishing, and to see their full copyright information and applicable license terms, please visit: <http://aeg.opensourcerepository.com> (folder NIUX)