



FSK93818P

UK Інструкція | Посудомийна машина



Ласкаво просимо до AEG! Дякуємо, що обрали наш прилад.



Отримати поради з використання, брошури, інструкції з усунення несправностей, інформацію щодо сервісу та ремонту:
www.aeg.com/support

Може змінитися без оповіщення.

ЗМІСТ

1. ІНФОРМАЦІЯ З ТЕХНІКИ БЕЗПЕКИ.....	2
2. ІНСТРУКЦІЇ З ТЕХНІКИ БЕЗПЕКИ.....	4
3. ВСТАНОВЛЕННЯ.....	6
4. ОПИС ВИРОБУ.....	7
5. ПАНЕЛЬ КЕРУВАННЯ.....	8
6. ВИБІР ПРОГРАМИ.....	9
7. СТАНДАРТНІ НАЛАШТУВАННЯ	12
8. БЕЗДРОТОВЕ ПІДКЛЮЧЕННЯ.....	16
9. ПЕРЕД ПЕРШИМ ВИКОРИСТАННЯМ.....	17
10. ЩОДЕННЕ ВИКОРИСТАННЯ.....	18
11. ПОРАДИ ТА РЕКОМЕНДАЦІЇ.....	22
12. ДОГЛЯД ТА ОЧИЩЕННЯ.....	24
13. УСУНЕННЯ НЕСПРАВНОСТЕЙ.....	28
14. ТЕХНІЧНА ІНФОРМАЦІЯ.....	33
15. ОХОРОНА ДОВКІЛЛЯ.....	33

1. ⚠ ІНФОРМАЦІЯ З ТЕХНІКИ БЕЗПЕКИ

Перед установкою та експлуатацією приладу слід уважно прочитати інструкцію користувача. Виробник не несе відповідальності за травми або збитки через неправильне встановлення або використання. Інструкції з експлуатації слід зберігати в безпечному і доступному місці з метою користування в майбутньому.

1.1 Безпека дітей і вразливих осіб

- Діти від 8 років та особи з обмеженими фізичними, сенсорними або психічними можливостями чи недостатнім досвідом і знаннями можуть користуватися цим приладом лише під наглядом, або за умови попереднього отримання інструкцій з безпечного користування приладом та розуміння пов'язаних з цим ризиків.

- Діти віком від 3 до 8 років та особи з важкою та комплексною неприцездатністю можуть перебувати поблизу приладу лише за умови, якщо знаходяться під безперервним спостереженням.
- Не слід залишати дітей до 3 років поблизу приладу без постійного нагляду.
- Слідкуйте за тим, аби діти не бавилися з приладом.
- Тримайте мийні засоби в недоступному для дітей місці.
- Не дозволяйте дітям та домашнім тваринам знаходитися поблизу приладу при відчинених дверцятах.
- Чищення або обслуговування приладу дітьми дозволяється лише під наглядом.

1.2 Загальна безпека

- Цей прилад призначений лише для миття посуду побутового типу та посуду.
- Цей прилад призначений для використання в домашніх умовах у приміщенні.
- Цей прилад можна використовувати в офісах, готельних номерах, напівготелях, приміщеннях для фермерського туризму та інших подібних приміщеннях, де застосування цього приладу не перевищує (середній) рівень побутового користування.
- Не змінюйте технічні специфікації цього приладу.
- Робочий тиск води (мінімальний і максимальний) має бути в діапазоні 0.05 (0.5) / 1 (10) МПа (бар).
- Не перевищуйте максимальне значення 13 кількості комплектів посуду.
- Щоб уникнути ризику спотикання, дверцята приладу не слід залишати у відкритому положенні.
- Щоб уникнути небезпеки в разі пошкодження електричного кабелю, його заміну має здійснювати представник виробника чи його авторизованого сервісного центру або інша кваліфікована особа.

- **ПОПЕРЕДЖЕННЯ!** Ножі та інші предмети з гострими кінчиками треба завантажувати до кошика кінчиками донизу або розміщувати горизонтально.
- Перш ніж виконувати технічне обслуговування, вимкніть пристрій і вийміть вилку з розетки.
- Не використовуйте струмінь води та/або пари високого тиску для очищення приладу.
- Якщо в нижній частині приладу є вентиляційні отвори, їх не можна закривати, наприклад, килимом.
- Прилад слід підключати до водопроводу за допомогою набору нових шлангів із комплекту поставки. Повторно використовувати набір старих шлангів не можна.

2. ІНСТРУКЦІЇ З ТЕХНІКИ БЕЗПЕКИ

2.1 Встановлення

ПОПЕРЕДЖЕННЯ!

Встановлювати цей прилад повинен лише кваліфікований фахівець.

- Повністю зніміть упаковку.
- Не встановлюйте й не використовуйте пошкоджений прилад.
- Дотримуйтеся інструкції зі встановлення, що постачаються разом із приладом.
- Будьте обережні під час переміщення приладу, оскільки він важкий. Використовуйте захисні рукавички та взуття, що постачається в комплекті.
- Не встановлюйте прилад і не користуйтеся ним у приміщеннях, де температура нижче 0 °С.
- Встановлюйте прилад у безпечному підходящому місці, що відповідає вимогам зі встановлення.
- Не користуйтеся приладом, доки його не буде безпечно встановлено у вбудовану конструкцію.

2.2 Під'єднання до електромережі

ПОПЕРЕДЖЕННЯ!

Існує ризик займання та ураження електричним струмом.

- Попередження. Цей прилад має бути встановлений/підключений до заземлюючого з'єднання в будівлі.
- Переконайтеся в тому, що параметри на таблиці з технічними даними сумісні з електричними параметрами електроживлення від мережі.
- Завжди використовуйте правильно встановлену протиударну розетку.
- Не використовуйте розгалужувачі, перехідники й подовжувачі.
- Будьте обережні, аби не пошкодити штепсельну вилку та кабель. Якщо кабель живлення потребує заміни, зверніться до нашого сервісного центру.
- Вставляйте штепсельну вилку в розетку електроживлення лише після закінчення установки. Переконайтеся, що після установки є вільний доступ до розетки електроживлення.
- Не тягніть за кабель живлення, щоб відключити прилад з мережі. Завжди вимикайте, витягаючи штепсельну вилку.

2.3 Підключення води

- Не допускайте пошкодження шлангів.
- Перед тим, як під'єднати прилад до нових труб або труб, що не використовувалися тривалий час, чи якщо проводилися ремонтні роботи або встановлювалися нові пристрої (лічильники води тощо), спустіть воду, доки вона не буде чистою й прозорою.
- Під час першого використання приладу й після першого використання переконайтеся у відсутності видимих витоків води.
- У разі пошкодження впускного шланга негайно закрийте водопровідний кран і вийміть штепсельну вилку з розетки. Зверніться до авторизованого сервісного центру, щоби замінити впускний шланг для води.
- Без електроживлення система захисту від переповнення водою не працює. У такому випадку існує ризик переливання води.
- Впускний шланг для води має запобіжний клапан і оболонку з кабелем живлення всередині.

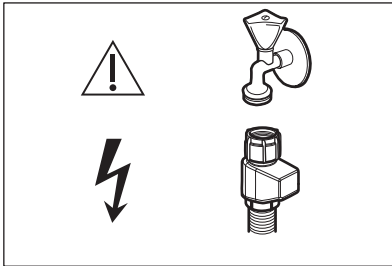

ПОПЕРЕДЖЕННЯ!

 Небезпечна напруга.

2.4 Користування

- Не кладіть усередину приладу, поряд із ним або на нього легкозаймисті речовини чи предмети, змочені в легкозаймистих речовинах.
- Мийні засоби для посудомийної машини є небезпечними. Дотримуйтеся інструкцій з безпеки, що зазначені на упаковці мийного засобу.
- Не пийте і не грайтеся з водою у приладі.

- Не виймайте посуд із приладу до завершення програми. Певна кількість мийного засобу може залишатися на посуді.
- Не кладіть речі і не натискайте на відчинені дверцята приладу.
- Під час виконання програми прилад може випускати гарячу пару.

2.5 Внутрішня підсвітка

ПОПЕРЕДЖЕННЯ!

Небезпека травмування.

- Цей прилад обладнаний внутрішнім освітленням, яке вмикається при відкриванні дверцят і згасає, коли дверцята зачинені.
- Щоб замінити внутрішнє освітлення, зверніться до авторизованого сервісного центру.

2.6 Сервіс

- Для ремонту приладу звертайтеся до авторизованого сервісного центру. Використовуйте лише оригінальні запасні частини.
- Зверніть увагу, що самостійний або непрофесійний ремонт може мати наслідки для безпеки та призвести до втрати гарантії.
- Стосовно ламп всередині цього виробу та запасних ламп, що продаються окремо: Ці лампи призначені для використання у побутових приладах з екстремальними фізичними умовами, такими як температура, вібрація, вологість, або призначені для надання інформації про стан роботи приладу. Вони не призначені для використання з іншою метою та не придатні для освітлення побутових приміщень.

2.7 Утилізація

ПОПЕРЕДЖЕННЯ!

Існує небезпека задушення.

- Відключіть прилад від електромережі.
- Відріжте кабель живлення і викиньте його.

- Зніміть замок із дверцят, щоб уникнути запирання дітей і домашніх тварин у приладі.

Цей продукт по вмісту небезпечних речовин відповідає вимогам Технічного

регламенту обмеження використання деяких небезпечних речовин в електричному та електронному обладнанні (постанова Кабінета Міністрів України №139 від 10 березня 2017р.)

3. ВСТАНОВЛЕННЯ

⚠ ПОПЕРЕДЖЕННЯ!

Перед встановленням див. розділ «Безпека».

Докладну інформацію про встановлення див. в інструкції зі встановлення, що постачається разом з приладом.

3.1 Вбудовані в

 www.youtube.com/electrolux
www.youtube.com/aeg

How to install your AEG/Electrolux
60 cm Sliding Door Dishwasher

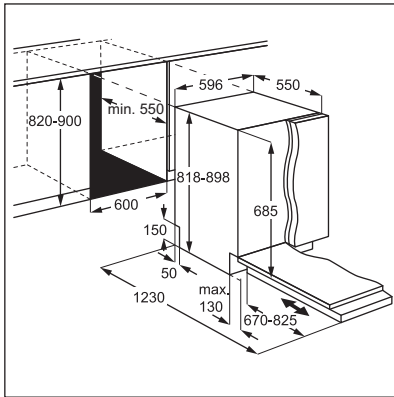

3.2 Захисні ковпачки

Якщо меблева панель не встановлена, обережно відчиніть дверцята приладу, щоб уникнути ризику травмування.

Після встановлення переконайтеся, що пластикові кришки зафіксовані на місці.

Пошкодження або зняття пластикових кришок з боків дверцят може вплинути на функціональність приладу та спричинити травму. Якщо пластикова кришка пошкоджена, зверніться до авторизованого сервісного центру для її заміни на нову.

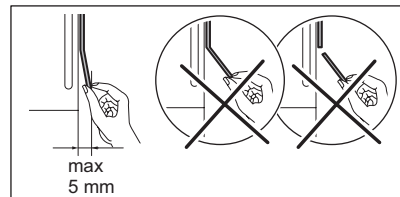
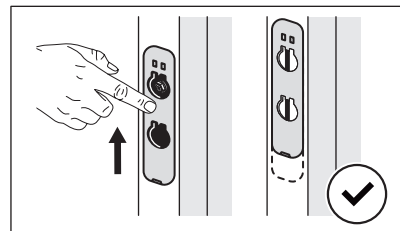
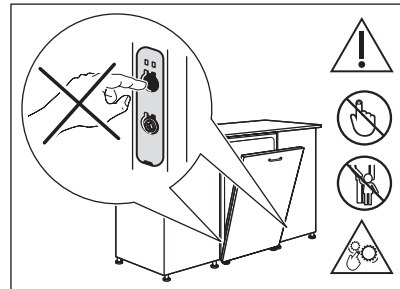

4. ОПИС ВИРОБУ

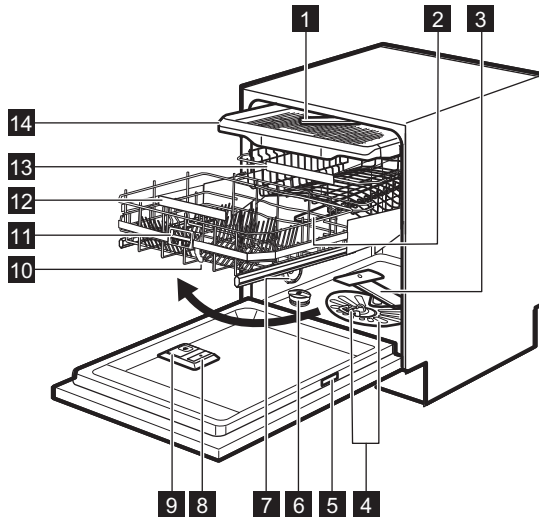

- 1** Стельовий розпилювач
- 2** Верхній розпилювач
- 3** Нижній розпилювач
- 4** Фільтри
- 5** Табличка з технічними даними
- 6** Контейнер для солі
- 7** Вентиляційний отвір
- 8** Дозатор для ополіскувача
- 9** Дозатор мийного засобу
- 10** Кошик ComfortLift
- 11** Ручка з пусковим механізмом
- 12** Ручка нижнього кошика
- 13** Верхній кошик
- 14** Лоток для столового приладдя

4.1 QR-код на табличці з технічними даними

Табличка з технічними даними має QR-код, який можна використовувати двома способами.

Відскануйте QR-код за допомогою камери на мобільному пристрої, щоб перейти в додаток у магазині додатків. Щоб завантажити додаток, дотримуйтесь інструкцій на мобільному пристрої.

Відскануйте QR-код за допомогою сканера в додатку, щоб поєднати посудомийну машину з вашим мобільним пристроєм.

4.2 Внутрішня підсвітка

Прилад обладнано внутрішньою лампочкою. Вона загоряється при відкриванні дверцят або вимиканні приладу при відкритих дверцятах.

Лампочка згасає при закриванні дверцят або вимиканні приладу. Інакше вона вимикається автоматично через деякий час для заощадження енергії.

5. ПАНЕЛЬ КЕРУВАННЯ

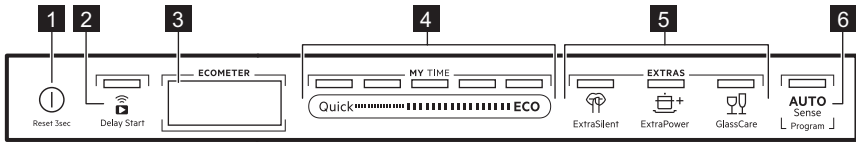

- 1 Кнопка «Увімк./Вимк.» / кнопка скидання
- 2 Кнопка відкладеного запуску / кнопка Дистанційний запуск
- 3 Дисплей
- 4 панель вибору програми MY TIME
- 5 Кнопки «Функції» (EXTRAS)
- 6 Кнопка програми AUTO Sense

5.1 Дисплей

На дисплеї відображається наступна інформація.

- ECOMETER
- Індикатори
- Назви та тривалість програм
- Час відкладеного запуску

5.3 Індикатори

Індикатор	Опис
	Індикатор ополіскувача. Горить, коли дозатор для ополіскувача потрібно наповнити. Див. розділ главу «Перед першим використанням».
	Індикатор солі. Горить, коли контейнер для солі потрібно заповнити. Див. розділ главу «Перед першим використанням».
	Індикатор Machine Care. Горить, коли потрібно очистити внутрішню камеру приладу за допомогою програми Machine Care. Див. розділ главу «Догляд та очищення».
	Індикатор фази сушіння. Світиться, коли вибрано програму з фазою сушіння. Блимає, коли виконується фаза сушіння. Див. розділ «Вибір програми».
	Індикатор Wi-Fi. Горить у разі ввімкнення бездротового підключення. Див. розділ главу «Бездротове підключення».
	Індикатор Дистанційний запуск. Горить у разі ввімкнення дистанційного запуску. Див. розділ главу «Щоденне використання».
	Індикатор Delay Start. Горить, коли встановлено функцію відкладеного запуску. Див. розділ главу «Щоденне використання».

- Інформаційні тексти

5.2 ECOMETER



ECOMETER показує, як вибір програми впливає на споживання енергії та води. Чим більше світиться смужок, тим нижче споживання.

ECO показує найбільш екологічну програму для посуду зі звичайним ступенем забруднення.

Індикатор	Опис
	Індикатор паузи. Блімає, коли цикл миття або відлік часу до початку відкладеного запуску призупинено через відчинення дверцят приладу. Див. розділ главу «Щоденне використання».
	Попереджувальні індикатори. Горять у разі збоїв у роботі приладу. Див. розділ главу «Усунення несправностей».

6. ВИБІР ПРОГРАМИ

6.1 MY TIME

Панель вибору MY TIME дозволяє вибрати потрібний цикл миття залежно від тривалості програми.

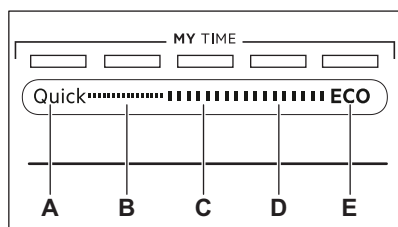

- A. **Quick** — це найкоротша програма (30min), яка підходить для миття посуду зі свіжим і нестійким брудом.
- B. **1h** — програма для миття посуду зі свіжим або трохи присохлим брудом.
- C. **1h 30min** — програма для миття й сушіння посуду зі звичайним ступенем забруднення.
- D. **2h 40min** — програма для миття й сушіння посуду з високим ступенем забруднення.
- E. **ECO** — це найдовша програма, яка пропонує найефективніше споживання енергії і води для посуду та столових приборів із середнім ступенем забруднення. Це стандартна програма для дослідницьких установ.

6.2 AUTO Sense

Програма AUTO Sense автоматично налаштовує цикл миття посуду відповідно до типу завантаження.

Прилад автоматично визначає ступінь забруднення й кількість посуду в кошиках.

Вона регулює температуру й кількість води, а також тривалість виконання програми.

6.3 EXTRAS

Вибір програми можна пристосувати відповідно до ваших потреб, увімкнувши EXTRAS.

ExtraSilent

 ExtraSilent дозволяє знизити рівень шуму від приладу. Якщо ця опція активована, насос працює тихо та з нижчою швидкістю. Через низьку швидкість тривалість програми збільшується.

ExtraPower

 ExtraPower покращує результати миття посуду обраної програми. Ця опція збільшує температуру і тривалість миття.

GlassCare

 GlassCare запобігає пошкодженню делікатного посуду, зокрема скляного. Ця опція запобігає швидким змінам температури миття обраної програми та знижує її до 45 °C.

6.4 Додаткові опції в додатку

Додаток надає додаткові опції миття посуду. Щоб отримати доступ до всіх опцій, підключіть посудомийну машину до додатка. Див. розділ главу «Бездротове підключення».

6.5 Огляд програм

Програма	Завантаження посудомийної машини	Ступінь забруднення	Фази програми	EXTRAS
Quick	Посуд, столові прибори	Свіжий	<ul style="list-style-type: none"> • Миття посуду 50 °C • Проміжне полоскання • Остаточне полоскання 45 °C • AirDry 1) 	<ul style="list-style-type: none"> • ExtraPower • GlassCare • ExtraHygiene 2)
Попереднє ополіскування 3)	Усе	Усе	<ul style="list-style-type: none"> • Попереднє миття 	Не застосовується
1h	Посуд, столові прибори	Свіже, злегка підсохле забруднення	<ul style="list-style-type: none"> • Миття посуду 60 °C • Проміжне полоскання • Остаточне полоскання 50 °C • AirDry 1) 	<ul style="list-style-type: none"> • ExtraPower • GlassCare • ExtraHygiene 2)
1h 30min	Посуд, столові прибори, каструлі, сковорідки	Нормальне, злегка підсохле забруднення	<ul style="list-style-type: none"> • Миття посуду 60 °C • Проміжне полоскання • Остаточне полоскання 55 °C • Сушіння • AirDry 1) 	<ul style="list-style-type: none"> • ExtraPower • GlassCare • ExtraHygiene 2)
2h 40min	Посуд, столові прибори, каструлі, сковорідки	Нормальне або сильне, підсохле забруднення	<ul style="list-style-type: none"> • Попереднє миття • Миття посуду 60 °C • Проміжне полоскання • Остаточне полоскання 60 °C • Сушіння • AirDry 1) 	<ul style="list-style-type: none"> • ExtraPower • GlassCare • ExtraHygiene 2)
ECO	Посуд, столові прибори, каструлі, сковорідки	Нормальне, злегка підсохле забруднення	<ul style="list-style-type: none"> • Попереднє прання • Миття посуду 50 °C • Проміжне полоскання • Остаточне полоскання 55 °C • Сушіння • AirDry 1) 	<ul style="list-style-type: none"> • ExtraPower • GlassCare • ExtraHygiene 2) • ExtraSilent

Програма	Завантаження посудомийної машини	Ступінь забруднення	Фази програми	EXTRAS
AUTO Sense	Посуд, столові прибори, кастрюлі, сковорідки	Усе	<ul style="list-style-type: none"> • Попереднє прання • Миття посуду 50 - 60 °C • Проміжне полоскання • Остаточне полоскання 60 °C • Сушіння • AirDry 1) 	Не застосовується
Machine Care	Для очищення приладу всередині. Див. розділ «Догляд та очищення».		<ul style="list-style-type: none"> • Очищення 70 °C • Проміжне полоскання • Остаточне полоскання • AirDry 1) 	Не застосовується

1) Автоматичне відкриття дверцят під час фази сушіння. Див. розділ «Базові налаштування».

2) Доступно лише через додаток.

3) Доступно лише через додаток.

Показники споживання

Програма ¹⁾²⁾	Вода (л)	Електроенергія (кВт•год)	Тривалість (хв)
Quick	10.4	0.600	30
Попереднє ополіскування	5.1	0.040	15
1h	11.7	0.845	60
1h 30min	11.5	1.000	90
2h 40min	12.0	1.009	160
ECO	11.0	0.821	240
AUTO Sense	11.9	0.964	170
Machine Care	9.9	0.636	60

1) Показники залежать від тиску й температури води, коливання напруги в електромережі, вибраних опцій, кількості посуду та ступеня забруднення.

2) Значення для програм, крім ECO, є лише орієнтовними.

Інформація для дослідницьких установ

Щоб отримати необхідну інформацію щодо проведення функціональних випробувань (наприклад, відповідно до стандартів EN60436), надішліть електронний лист на таку адресу:

info.test@dishwasher-production.com

У своєму запиті зазначте цифровий код виробу (PNC), який можна знайти на таблиці з технічними даними.

У разі виникнення будь-яких інших запитань щодо вашої посудомийної

машини див. сервісну книжку, що постачається разом із приладом.

7. СТАНДАРТНІ НАЛАШТУВАННЯ

Ви можете налаштувати прилад, змінюючи стандартні налаштування відповідно до ваших потреб.

Налаштування	Значення	Опис
Water hardness (Жорсткість води)	1–10 (за промовчанням: 5)	Налаштуйте рівень пом'якшення відповідно до жорсткості води у вашій місцевості. 1)
Rinse aid level (Рівень ополіскувача)	0–6 (за промовчанням: 4)	Налаштуйте рівень ополіскувача відповідно до необхідного дозування. 1)
End sound (Сигнал закінчення)	ON (Увімк.) OFF (Вимк.) (за промовчанням)	Увімкнення та вимкнення звукового сигналу після завершення програми. 1)
Auto door open (Автоматичне відкриття дверця)	ON (Увімк.) (за промовчанням) OFF (Вимк.)	Увімкнення або вимкнення функції AirDry. 1)
Key tones (Сигнали кнопок управл.)	ON (Увімк.) (за промовчанням) OFF (Вимк.)	Увімкнення або вимкнення сигналів кнопок під час натиснення.
Display on floor (Дисплей на підлозі)	ON (Увімк.) (за промовчанням) OFF (Вимк.)	Увімкнення або вимкнення функції TimeBeam. 1)
Brightness (Яскравість)	0 - 9	Налаштування яскравості дисплея.
Language (Мова)	Перелік мов (за промовчанням: англійська)	Встановіть бажану мову.
Reset settings (Скинути налаштування)	YES (Так) NO (NO)	Скидання до заводських налаштувань приладу. Таке налаштування не скидає параметри бездротового підключення.
WiFi	ON (Увімк.) OFF (Вимк.) (за промовчанням)	Увімкнення або вимкнення бездротового підключення. 2)
Network (Мережа)	Рівень сигналу IP MAC	Перевірте інформацію про підключення до мережі.
Forget Network (Забути мережу)	YES (Так) NO (NO)	Скиньте параметри мережі. 2)
PNC number (Номер PNC)	Код	Перевірка коду PNC вашого виробу. 1)

1) Детальнішу інформацію наведено в цьому розділі.

2) Для отримання докладнішої інформації, див. розділ «Бездротове підключення».

7.1 Режим налаштування

Навігація в режимі налаштувань

Навігація в режимі налаштувань здійснюється з використання панелі вибору MY TIME.

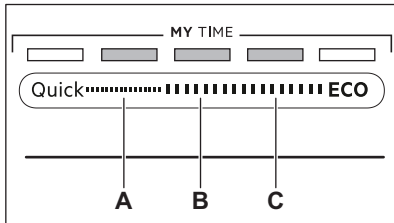

A. Кнопка **Назад**

B. Кнопка **ОК**

C. Кнопка **Далі**

Для переходу між основними налаштуваннями та зміни їхніх значень використовуйте **Назад** або **Далі**.

Для входу у вибране налаштування та підтвердження його значення натискайте **ОК**.

Вхід у режим налаштування

У режим налаштування можна увійти перед початком програми. Під час виконання програми неможливо увійти в режим налаштування.

Для входу в режим налаштування натисніть і утримуйте одночасно **Quick** і

ECO впродовж приблизно 3 секунд.

- Світлитимуться індикатори, пов'язані з **Назад**, **ОК** та **Далі**.
- На дисплеї відобразиться перше доступне налаштування і його поточне значення.

Зміна налаштування

Переконайтеся, що прилад перебуває у режимі налаштування.

1. За допомогою **Назад** або **Далі** встановіть необхідне вам налаштування.

На дисплеї відобразиться назва налаштування і його поточне значення.

2. Натисніть **ОК**, щоб ввести налаштування.

На дисплеї відображаються доступні значення.

3. Натисніть **Назад** або **Далі**, щоб змінити значення.

4. Натисніть **ОК** для підтвердження налаштування.

- Нове налаштування збережено.
- Прилад повертається до переліку основних налаштувань.

5. Натисніть і утримуйте одночасно **Quick** і **ECO** впродовж приблизно 3 секунд, щоб вийти з режиму налаштування.

Прилад повертається в режим вибору програм.

Збережені налаштування залишають дійсними до наступного внесення змін.

7.2 Пом'якшувач води

Пом'якшувач води видаляє з води мінеральні речовини, які погіршують якість миття та скорочують строк експлуатації приладу.

Чим вище вміст цих мінеральних речовин, тим жорсткішою є вода. Жорсткість води вимірюється відповідними шкалами.

Пом'якшувач води необхідно скоригувати відповідно до жорсткості води у вашому регіоні. Щоб дізнатися про рівень жорсткості води у своєму регіоні, зверніться до місцевого органу водопостачання. Необхідно встановити правильний рівень пом'якшувача води для забезпечення відмінних результатів миття.



Пом'якшення жорсткої води збільшує споживання води та електроенергії, а також тривалість виконання програми. Чим вище рівень пом'якшувача води, тим вищим є рівень споживання та тим довшою є тривалість програми.

Жорсткість води

Німецькі градуси (°Dh)	Французькі градуси (°Fh)	ммоль/л	мг/л (ppm)	Градуси Кларка	Рівень пом'якшувача води
47 - 50	84 - 90	8.4 - 9.0	835 - 904	58 - 63	10
43 - 46	76 - 83	7.6 - 8.3	755 - 834	53 - 57	9
37 - 42	65 - 75	6.5 - 7.5	645 - 754	46 - 52	8
29 - 36	51 - 64	5.1 - 6.4	505 - 644	36 - 45	7
23 - 28	40 - 50	4.0 - 5.0	395 - 504	28 - 35	6
19 - 22	33 - 39	3.3 - 3.9	325 - 394	23 - 27	5 ¹⁾
15 - 18	26 - 32	2.6 - 3.2	255 - 324	18 - 22	4
11 - 14	19 - 25	1.9 - 2.5	185 - 254	13 - 17	3
4 - 10	7 - 18	0.7 - 1.8	70 - 184	5 - 12	2
<4	<7	<0.7	<70	< 5	1 ²⁾

1) Заводське налаштування:

2) Не використовуйте сіль на цьому рівні.

Незалежно від типу мийного засобу, що використовується, установіть належний рівень жорсткості води, щоб індикатор додавання солі залишався активним.



Багатофункціональні таблетовані мийні засоби, що містять сіль, недостатньо ефективні, щоб пом'якшити жорстку воду.

7.3 Рівень ополіскувача

Завдяки ополіскувачу посуд висихає без розводів і плям. Він автоматично використовується під час фази гарячого полоскання. Можна задавати дозування ополіскувача.

Коли дозатор ополіскувача порожній, на дисплеї відображається індикатор  та **Rinse aid low (Мало ополіскувача)**. Якщо результати сушіння задовільні при використанні лише багатофункціонального мийного засобу, можна вимкнути дозатор ополіскувача та нагадування про його поповнення. Проте для найкращих результатів сушіння рекомендується завжди використовувати ополіскувач та не вимикати нагадування.

Для вимкнення дозатора ополіскувача та нагадування про його поповнення встановіть рівень ополіскувача на 0.

7.4 Звук при завершенні

Можна активувати звуковий сигнал, який лунає, коли завершується виконання програми.



Звукові сигнали також лунають у разі збоїв у роботі приладу. Ці сигнали не можна деактивувати.

7.5 AirDry

AirDry покращує результати сушіння. Дверцята приладу автоматично відчиняться під час фази сушіння й залишаються відчиненими.

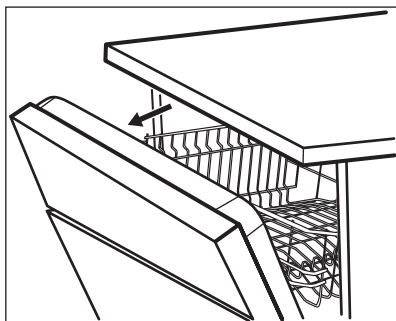

AirDry автоматично активується з усіма програмами.

Тривалість фази сушіння й час відчинення дверцят залежать від вибраної програми та опцій.

Коли AirDry відчиняє дверцята, на дисплеї відображається час, що залишився до завершення виконання програми.

УВАГА

Не намагайтеся зачинити дверцята приладу протягом 2 хвилин після автоматичного відчинення. Це може призвести до пошкодження приладу.

УВАГА

Якщо діти мають доступ до приладу, рекомендуємо вимкнути AirDry. Автоматичне відчинення дверцят може становити небезпеку.

7.6 TimeBeam

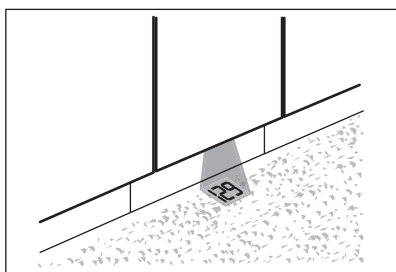

TimeBeam відображає наступну інформацію на підлозі під дверцятами приладу:

- Тривалість програми, коли програма починається.
- **0:00** і **CLEAN**, коли програму завершено.
- **DELAY** і тривалість зворотного відліку, коли починається відкладений запуск.
- Код попередження у разі несправності приладу.



Коли функція AirDry відчиняє дверцята, TimeBeam вимикається. Щоб дізнатися про час, який залишився до завершення виконуваної програми, подивіться на дисплей панелі керування.

7.7 PNC number (Номер PNC)

При зверненні до авторизованого сервісного центру необхідно повідомити числовий код (PNC number (Номер PNC)) вашого приладу.

Цей код зазначено на таблиці з технічними даними на дверцятах приладу. Також можна перевірити код на дисплеї. Щоб перевірити код, оберіть **PNC number (Номер PNC)** з переліку налаштувань.

8. БЕЗДРОТОВЕ ПІДКЛЮЧЕННЯ

Ви можете підключити посудомийну машину до домашньої бездротової мережі, а потім під'єднати її до ваших мобільних пристроїв у додатку. Ця функціональна можливість дозволяє вам дистанційно керувати та відстежувати роботу посудомийної машини.

Параметри модуля Wi-Fi	
Модуль Wi-Fi	NIUS-SA
Частота	2,412–2,472 ГГц
Протокол	IEEE 802.11 b-g-n
Максимальна потужність	<20 дБм
Шифрування	WPA, WPA2

8.1 Як підключити посудомийну машину до мережі і додатку

Для підключення посудомийної машини вам потрібні:

- бездротова мережа з виходом в Інтернет,
 - мобільний пристрій, підключений до бездротової мережі.
1. Щоб завантажити додаток, відскануйте QR-код, який міститься на звороті інструкції з експлуатації. Ви також можете завантажити додаток безпосередньо з магазину додатків.
 2. Виконуйте інструкції, що з'являються у додатку.
 3. Увімкніть посудомийну машину.
 4. Для активації бездротового підключення скористайтеся одним із двох способів:
 - Натисніть та утримуйте одночасно  і Quick впродовж 2 секунд.
 - Увійдіть у режим налаштування, оберіть налаштування **WiFi** і змініть його значення на **ON (Увімк.)**.

На дисплеї відобразиться спочатку **Wi-Fi is starting up (Запуск Wi-Fi ...)**, а потім **Wi-Fi is ready (Підключення Wi-Fi готове)**.

5. Коли з'явиться відповідний запит, введіть облікові дані домашньої мережі в додаток.



Якщо облікові дані не введено, посудомийна машина через деякий час автоматично вимикає бездротове підключення.

Якщо підключення успішно встановлено, на дисплеї посудомийної машини відображається **Connection successful (Підключення встановлено)**. Див. розділ «Щоденне використання» для увімкнення дистанційного запуску.



Якщо підключення не вдалося встановити або на дисплеї відображається **Updating (Оновлення)**, див. розділ «Усунення несправностей».

Щоб скасувати процедуру, натисніть будь-яку активну кнопку та підтвердьте скасування. Також можна вимкнути та знову увімкнути прилад.

8.2 Вимкнення бездротового підключення

Увійдіть у режим налаштування, оберіть налаштування **WiFi** і змініть його значення на **OFF (Вимк.)**.

8.3 Увімкнення бездротового підключення

Увійдіть у режим налаштування, оберіть налаштування **WiFi** і змініть його значення на **ON (Увімк.)**.

Див. розділ «Щоденне використання» для увімкнення дистанційного запуску.

8.4 Скидання облікових даних мережі

Якщо потрібно підключитися до іншої бездротової мережі або оновити облікові дані поточної мережі, скиньте налаштування облікових даних мережі.

Увійдіть у режим налаштування та активуйте елемент налаштування **Forget Network (Забути мережу)**.

Індикатор  гасне.

Підключіть посудомийну машину до мережі і додатку для введення даних нової

мережі. Зверніться до інструкцій, зазначених раніше в цьому розділі.

9. ПЕРЕД ПЕРШИМ ВИКОРИСТАННЯМ

1. **Відрегулюйте рівень пом'якшувача води відповідно до жорсткості води, що подається.**
2. Заповніть контейнер для солі.
3. Заповніть дозатор для ополіскувача.
4. Відкрийте водопровідний кран.
5. Запустіть програму Quick, щоб видалити залишки, які могли залишитися від процесу виробництва. Не застосовуйте миючий засіб і не кладіть посуд у кошики.

Після запуску програми може знадобитися до 5 хвилин для заряджання смоли у пристрої для пом'якшення води. Програма миття запуститься лише після завершення цієї процедури. Процедура періодично повторюється.

9.1 Контейнер для солі

УВАГА

Використовуйте лише відновлювальну сіль для посудомийних машин. Не використовуйте кухонну сіль.

Сіль використовується для заряджання смоли в приладі для пом'якшення води. Це забезпечує добрі результати миття при щоденному користуванні.

Заповнення контейнера для солі

i

Переконайтеся, що кошик ComfortLift порожній та зафіксований у верхньому положенні.

1. Поверніть кришку контейнера для солі проти годинникової стрілки та зніміть її.
2. Налийте 1 літр води в контейнер для солі (лише перший раз).
3. Заповніть сіллю для посудомийних машин контейнер для солі (доки він не буде повним).

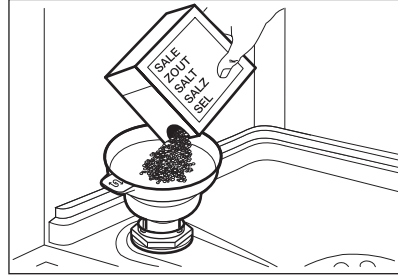

4. Обережно потрусіть воронку за ручку, аби останні гранули потрапили всередину.
5. Видаліть сіль навколо отвору контейнера для солі.

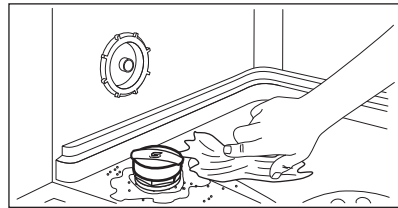

6. Щоб закрити контейнер для солі, поверніть кришку за годинниковою стрілкою.

УВАГА

Вода з сіллю може перелитися з контейнера для солі під час наповнення. Щоб запобігти корозії, заповніть контейнер для солі, а потім негайно запустіть повний цикл миття посуду з мийним засобом.

9.2 Заповнення дозатора для ополіскувача

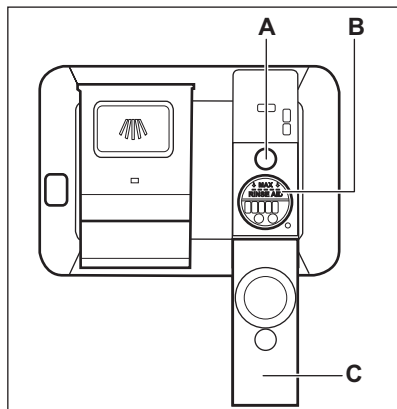

⚠ УВАГА

Відділення (B) призначено лише для ополіскувача. Не заливайте туди мийний засіб.

⚠ УВАГА

Застосовуйте лише ополіскувачі, призначені спеціально для посудомийних машин.

1. Відкрийте кришку (C).
2. Заповніть ополіскувач у дозатор (B) до позначки «MAX».
3. Для запобігання надмірному утворенню піни видаліть пролитий ополіскувач вологопоглинаючою ганчіркою.
4. Закрийте кришку. Переконайтеся, що кришка зафіксована.



Наливайте ополіскувач в дозатор, коли індикатор (A) прозорий.

10. ЩОДЕННЕ ВИКОРИСТАННЯ

1. Відкрийте водопровідний кран.
2. Натисніть і утримуйте , доки прилад не увімкнеться.
3. Засипте сіль у контейнер для солі, якщо він порожній.
4. Залийте ополіскувач у дозатор ополіскувача, якщо він порожній.
5. Завантажте кошики.
6. Додайте мийний засіб.
7. Оберіть і запустіть програму.
8. Після завершення програми закрийте водопровідний кран.

10.1 ComfortLift

⚠ УВАГА

Не сідайте на рейку та не застосовуйте надмірного тиску до заблокованого кошика.

⚠ УВАГА

Не перевищуйте максимальне допустиме навантаження 18 кг.

⚠ УВАГА

Переконайтеся, що посуд не виходить за рамки кошику, оскільки це може призвести до пошкодження посуду та ComfortLift механізму.

Механізм ComfortLift дозволяє підняти нижню підставку (до рівня другої підставки) та опустити її, що спрощує завантаження та виймання посуду.

Завантаження і розвантаження нижнього кошика:

1. Підніміть кошик, витягнувши підставку з посудомийної машини за ручку кошика. Не слід використовувати рукоятку з

пусковим механізмом.

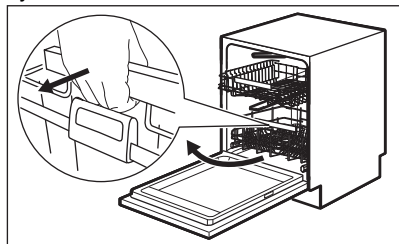

Кошик автоматично заблокується на верхньому рівні.

2. Обережно поставте посуд у кошик або вийміть його (див. буклет Завантаження кошика).
3. Опустіть кошик, з'єднавши рукоятку з пусковим механізмом із рамкою кошика, як показано нижче. Підніміть рукоятку з пусковим механізмом і потроху піднімайте кошик, доки він не від'єднається з обох боків.

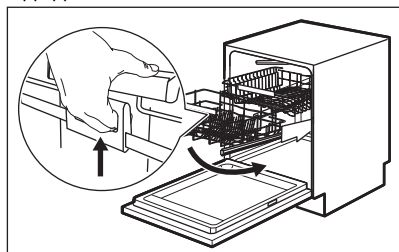

Коли кошик розблокується, натисніть на підставку. Механізм повернеться до положення за промовчанням на нижньому рівні.

Є два способи опускання кошика залежно від завантаження:

- Якщо кошик повністю завантажений посудом, злегка натисніть на кошик.
- Якщо кошик порожній або завантажений наполовину, натисніть на кошик із більшим зусиллям.

10.2 Використання мийного засобу

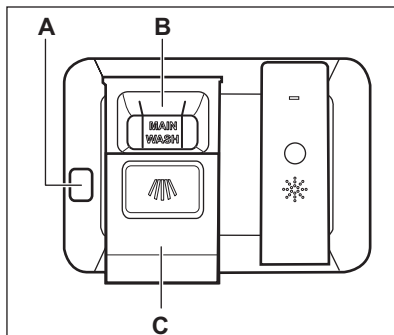

⚠ УВАГА

Користуйтеся лише мийними засобами для посудомийних машин.

1. Натисніть кнопку розблокування (A), щоб відкрити кришку (C).
2. Додайте мийний засіб (у формі гелю, порошку або таблеток) у відділення (B).
3. Якщо програма передбачає попереднє миття, покладіть невелику кількість мийного засобу у внутрішню частину дверцят приладу.
4. Закрийте кришку. Переконайтеся, що кришку зафіксовано на місці.



Інформацію про дозування мийного засобу див. в інструкції виробника на упаковці виробу. Для миття посуду зі звичайним ступенем забруднення здебільшого достатньо 20–25 мл гелевого мийного засобу.







Верхні кінці двох вертикальних ребер у відділенні (B) вказують на максимальний рівень заповнення дозатора (макс. 30 мл).

10.3 Дистанційний запуск

Активуйте цю функцію для дистанційного керування та відстеження роботи вашої посудомийної машини в додатку.

Увімкнення дистанційного запуску

Переконайтеся, що індикатор  світиться, і посудомийна машина додана в додатку. Якщо ні, див. розділ «Бездротове підключення».



1. Натисніть .
 - Світиться індикатор, що відповідає кнопці.
 - Індикатор  гасне.
 - Індикатор  горить.
2. Закрийте дверцята приладу.
3. Використовуйте додаток для дистанційного керування приладом.



Відкриття дверцят вимикає дистанційний запуск. Див. інформацію, що надається у цьому розділі.

Вимкнення дистанційного запуску

Натискайте , доки на дисплеї не відобразиться **0h**.

- Індикатор, що відповідає кнопці, гасне.
- Індикатор  гасне.
- Індикатор  горить.
- Прилад повертається в режим вибору програм.

10.4 Вибір та запуск програми за допомогою панелі вибору MY TIME

1. Проведіть пальцем вздовж панелі вибору MY TIME, щоб обрати підходящу програму.
 - Світиться індикатор, що відповідає обраній програмі.
 - ECOMETER показує рівень споживання енергії та води.
 - На дисплеї відображається тривалість програми.
2. За бажанням активуйте відповідні EXTRAS.
3. Щоб запустити програму, закрийте дверцята приладу.

10.5 Увімкнення EXTRAS

1. Виберіть програму за допомогою панелі вибору MY TIME.
2. Натисніть кнопку опції, яку бажаєте увімкнути.
 - Світиться індикатор, що відповідає кнопці.
 - На дисплеї відображається оновлена тривалість виконання програми.
 - ECOMETER показує оновлений рівень споживання енергії та води.



За промовчанням, опції слід вмикати щоразу перед тим, як запустити програму.



Опції не можна вмикати чи вимикати під час виконання програми.



Не всі опції є сумісними одна з одною.



Увімкнення опцій часто збільшує споживання води та енергії, а також тривалість програми.

10.6 Запуск AUTO Sense програми

1. Натисніть .
 - Світиться індикатор, що відповідає кнопці.
 - На дисплеї відображається найдовша можлива тривалість програми.
2. Щоб запустити програму, закрийте дверцята приладу.

Прилад визначає тип завантаження та відповідно налаштовує підходящий цикл миття. Під час циклу датчики вмикаються декілька разів та початкова тривалість програми може зменшитися.

10.7 Відкладення запуску програми

1. Оберіть програму.

2. Двічі натисніть .

На дисплеї відображається 1h.

3. Натискайте кнопку  кілька разів, доки на дисплеї не відобразиться час, на який потрібно відкласти запуск (від 1 до 24 годин).

4. Щоб розпочати зворотний відлік, зачиніть дверцята приладу.

Після встановлення відкладеного запуску автоматично активується дистанційний запуск.

Під час зворотного відліку не можна змінити вибір програми. Час відкладеного запуску можна змінити в додатку.

Після закінчення зворотного відліку програма запускається.

10.8 Відкриття дверцят під час роботи приладу

Якщо відкрити дверцята під час виконання програми, цикл миття буде призупинено. На дисплеї відображається час, що залишився до закінчення програми. В рядку стану програми внизу дисплея відображається хід виконання циклу миття. Довжина рядка зменшується разом із тривалістю програми. Після закриття дверцят цикл миття відновлюється з того моменту, коли він був перерваний.

Якщо відкрити дверцята при увімкненому дистанційному запуску, ця функція вимкнеться. Перш ніж закривати дверцята, знову увімкніть дистанційний запуск, інакше цикл миття розпочнеться одразу після закриття дверцят. Якщо встановлено відкладений запуск, відкриття дверцят не вимкне дистанційний запуск.

Якщо відкрити дверцята під час зворотного відліку часу відкладеного запуску, зворотний відлік часу призупиниться. На дисплеї відображається поточний стан зворотного відліку. Після закриття дверцят зворотний відлік часу відновиться.



Відкривання дверцят під час роботи приладу може вплинути на рівень споживання електроенергії та тривалість програми.



Поточна програма завершиться, якщо дверцята відкриті довше 30 секунд під час фази сушіння. Цього не відбудеться, якщо дверцята відкриваються за допомогою функції AirDry.

10.9 Скасування відкладеного запуску під час зворотного відліку

Натисніть і утримуйте  впродовж 3 секунд.

Прилад повертається в режим вибору програм.



У разі скасування відкладеного запуску необхідно повторно вибрати програму.

10.10 Скасування програми, що виконується

Натисніть і утримуйте  впродовж 3 секунд.

Прилад повертається в режим вибору програм.



Перш ніж нова програма запуститься, переконайтеся в тому, що в дозаторі є миючий засіб.

10.11 Функція Auto Off

З метою заощадження електроенергії ця функція вимикає прилад, коли він не працює.

Функція вмикається автоматично в таких випадках:

- Виконання програми завершилося.
- Через 5 хвилин, якщо програма не запустилася.

10.12 Завершення виконання програми

Після завершення виконання програми на дисплеї відображається **Dishes clean (Посуд чистий)**.

Функція Auto Off автоматично вимикає прилад.

Усі кнопки неактивні, крім кнопки ввімкнення/вимкнення.



Якщо на дисплеї відображається **Updating (Оновлення)**, див. розділ **«Усунення несправностей»**.

11. ПОРАДИ ТА РЕКОМЕНДАЦІЇ

11.1 Загальна інформація

Наступні поради дозволять досягти оптимальних результатів миття та сушіння при повсякденному використанні, а також допоможуть захистити навколишнє середовище.

- Миття посуду в посудомийній машині із дотриманням інструкцій, наведених у керівництві користувача, зазвичай споживає менше води та енергії, ніж миття посуду вручну.
- Для економії води та енергії завантажуйте посудомийну машину відповідно до її повного завантаження. Для найкращих результатів миття розташуйте предмети в кошиках відповідно до вказівок, наведених в інструкції з експлуатації, та не перевантажуйте кошики.
- Не потрібно попередньо ополіскувати посуд вручну. Це збільшує споживання води та енергії. При потребі виберіть програму з фазою попереднього миття.
- Видаліть великі залишки їжі з посуду та спорожніть чашки і келихи, перш, ніж ставити їх у прилад.
- Замочіть або злегка потріть посуд із присохлою чи пригорілою їжею перед миттям у приладі.
- Переконайтеся в тому, що предмети в кошиках не торкаються один одного й не перекриваються. Тільки в такому випадку вода може повністю досягнути та вимити весь посуд.
- Миючий засіб для посудомийних машин, ополіскувач і сіль можна використовувати окремо або застосувати багатофункціональний таблетований засіб (наприклад,

«Усе в 1»). Слідуйте інструкціям на упаковці.

- Оберіть програму відповідно до типу посуду та ступеню його забруднення. ECO пропонує найбільш ефективне використання води й споживання енергії.
- Для попередження накопичення вапняних відкладень у приладі:
 - Заповнюйте контейнер для солі, коли це необхідно.
 - Використовуйте рекомендовану кількість миючого засобу і ополіскувача.
 - Перевірте, чи поточний рівень пом'якшувача води відповідає жорсткості води вашого водопостачальника.
 - Дотримуйтеся інструкцій, наведених у розділі **«Догляд і очищення»**.

11.2 Використання солі, ополіскувача і миючого засобу

- Використовуйте сіль, ополіскувач і миючий засіб, призначені для посудомийних машин. Використання інших засобів може призвести до пошкодження приладу.
- У регіонах, де вода жорстка або дуже жорстка, для досягнення оптимальних результатів очищення та сушіння рекомендується використовувати звичайний миючий засіб для посудомийних машин (порошок, гель, таблетований миючий засіб без додаткових речовин), ополіскувач і сіль окремо.
- Таблетований миючий засіб не розчиняється у воді повністю, якщо використовуються короткі програми миття. Таблетовані миючі засоби

рекомендується використовувати для тривалих програм, аби миючий засіб не залишався на столовому посуді.

- Завжди використовуйте належну кількість миючого засобу. Недостатня кількість миючого засобу може призвести до незадовільних результатів миття та утворення плівки або плям від жорсткої води на посуді. Використання занадто великої кількості миючого засобу або пом'якшеної води призводить до залишку миючого засобу на посуді. Регулюйте кількість миючого засобу відповідно до жорсткості води. Див. інструкції на упаковці миючого засобу.
- Завжди використовуйте належну кількість ополіскувача. Недостатня кількість ополіскувача погіршує результат сушіння. Використання занадто великої кількості ополіскувача призводить до появи синюватих плям на посуді.
- Переконайтеся, що рівень пом'якшувача води встановлено правильно. Якщо рівень пом'якшувача занадто високий, збільшена кількість солі у воді може призвести до іржі на столових приборах.

11.3 Що робити, якщо потрібно припинити використання комбінованого таблетованого миючого засобу

Перш ніж розпочинати використання миючого засобу, солі та ополіскувача окремо, виконайте наступні кроки.

1. Установіть найвищий рівень пом'якшувача води.
2. Переконайтеся в тому, що контейнер для солі й дозатор ополіскувача заповнені.
3. Запустіть програму Quick. Не додавайте миючий засіб і не завантажуйте посуд у кошики.
4. Коли програму буде завершено, скоригуйте рівень пристрою для пом'якшення води з урахуванням жорсткості води у вашому регіоні.
5. Відрегулюйте дозування ополіскувача.

11.4 Перед запуском програми

Перед запуском вибраної програми переконайтеся, що наведених нижче вимог дотримано.

- Фільтри чисті та їх правильно встановлено.
- Кришку контейнера для солі щільно закрито.
- Розпилювачі не засмічено.
- Солі та ополіскувача достатньо (якщо не використовуються багатофункціональні таблетований мийний засіб).
- Посуд у кошиках розташовано правильно.
- Програма відповідає типу посуду та ступеню забруднення.
- Використовується правильна кількість мийного засобу.

11.5 Завантаження кошиків

- Завжди використовуйте весь простір кошиків.
- Використовуйте прилад лише для миття посуду, придатного для миття в посудомийній машині.
- Не мийте в приладі вироби з дерева, рогу, алюмінію, олова та міді, оскільки вони можуть тріснути, вигнутися, втратити колір або іншим чином зіпсуватися.
- Забороняється мити в приладі речі, що вбирають вологу (губки, ганчірки).
- Предмети посуду, що мають заглиблення (наприклад, чашки, склянки та форми), ставте дном догори.
- Подбайте, аби скляні вироби не торкалися один одного.
- Легкі предмети кладіть у верхній кошик. Подбайте про те, щоб предмети не рухалися.
- Кладіть столові прибори та невеликі предмети в лоток для столових приборів.
- Перемістіть верхній кошик угору, щоб розмістити великі предмети в нижньому кошику.
- Перед запуском програми переконайтеся, що розпилювачі можуть вільно обертатися.

11.6 Витягання посуду з кошиків

1. Дайте посуду охолонути, перш ніж виймати його з приладу. Гарячий посуд можна легко пошкодити.
2. Вийміть посуд спершу з нижнього, а потім з верхнього кошика.



Після завершення програми на внутрішніх поверхнях приладу може залишатися вода.

12. ДОГЛЯД ТА ОЧИЩЕННЯ

ПОПЕРЕДЖЕННЯ!

Перш ніж виконувати технічне обслуговування, крім виконання програми Machine Care, вимкніть прилад і витягніть вилку з розетки.



Переконайтеся, що кошик ComfortLift порожній та зафіксований у верхньому положенні.



Брудні фільтри і забиті розпилувачі негативно впливають на результати миття. Регулярно перевіряйте ці елементи і чистіть за необхідності.

12.1 Machine Care

Machine Care — це програма, призначена для очищення внутрішньої камери приладу з оптимальними результатами. Вона видаляє вапняний наліт та бруд.

Коли прилад визначає необхідність очищення, на дисплеї відображається повідомлення з нагадуванням **Please run MachineCare (Запустіть MachineCare)** та індикатор . Запустіть програму Machine Care для очищення внутрішньої камери приладу.

Запуск Machine Care програми



Перед запуском програми Machine Care очистіть фільтри і розпилувачі.

1. Використовуйте засіб для видалення накипу або засіб для очищення, призначений спеціально для

посудомийних машин. Слідуйте інструкціям на упаковці. Не кладіть посуд у кошики.

2. Натисніть і утримуйте одночасно і **AUTO Sense** впродовж приблизно 3 секунд.

Блимає індикатор . На дисплеї відображається тривалість виконання програми.

3. Щоб запустити програму, закрийте дверцята приладу.

Після завершення програми повідомлення про нагадування відключено.

12.2 Очищення всередині

- Протріть прилад всередині м'якою вологою ганчіркою.
- Не застосовуйте абразивні засоби, серветки з абразивною поверхнею, гострі інструменти, агресивні хімічні речовини, металеві мочалки чи розчинники.
- Протирайте дверцята, в тому числі гумову прокладку, один раз на тиждень.
- Для оптимальної роботи приладу використовуйте спеціальний засіб для очищення посудомийних машин принаймні раз на два місяці. Дотримуйтеся інструкцій, наведених на упаковці продукту.
- Для оптимального результату очищення запустіть програму Machine Care

12.3 Чищення зовнішніх поверхонь

- Очищуйте прилад м'якою вологою тканиною.
- Застосовуйте лише нейтральні миючі засоби.
- Не застосовуйте абразивні продукти, абразивні серветки чи розчинники.

12.4 Чищення фільтрів

Фільтрувальна система складається з трьох частин.

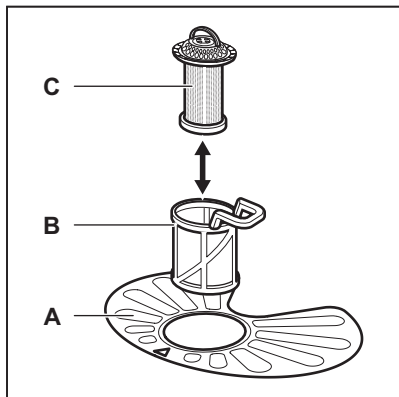

1. Поверніть фільтр (В) проти годинникової стрілки та зніміть його.

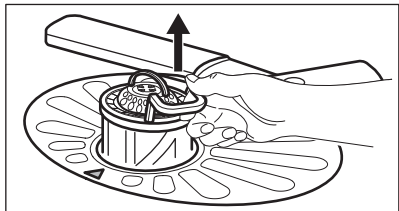
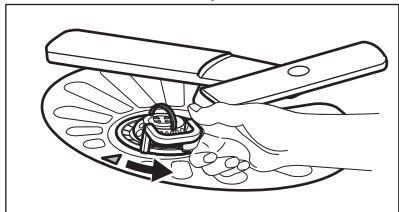

2. Вийміть фільтр (С) із фільтра (В).
3. Вийміть плоский фільтр (А).

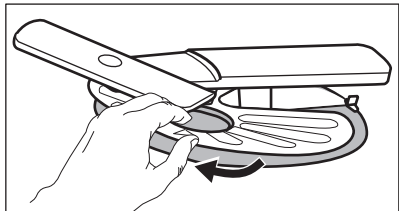

4. Промийте фільтри.

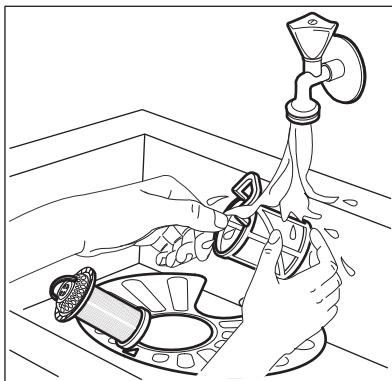

5. Переконайтеся, що всередині відстійника або на його краях немає залишків їжі або забруднення.
6. Встановіть плоский фільтр (А) на місце. Переконайтеся, що він розташований належним чином під 2 напрямними.

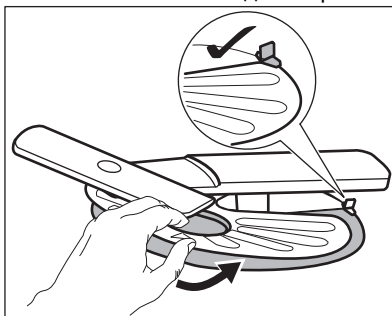

7. Знову зберіть фільтри (В) та (С).
8. Встановіть фільтр (В) у плоский фільтр (А). Поверніть за годинниковою стрілкою до фіксації.

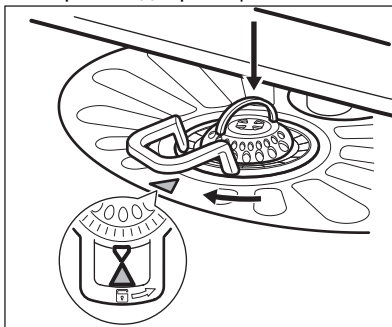

УВАГА

Неправильне встановлення фільтрів може призвести до незадовільних результатів миття й пошкодження приладу.

12.5 Очищення нижнього розпилювача

Рекомендується регулярно чистити нижній розпилювач, щоб уникнути засмічення отворів.

Засмічення отворів може призвести до незадовільних результатів миття.

1. Щоб зняти нижній розпилювач, потягніть його вгору.

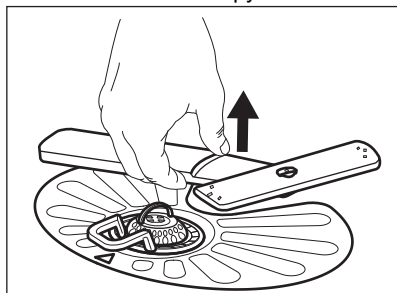

2. Вимийте розпилювач під проточною водою. Використовуйте тонкий гострий предмет, наприклад зубочистку, щоб видалити з отворів частки забруднень.

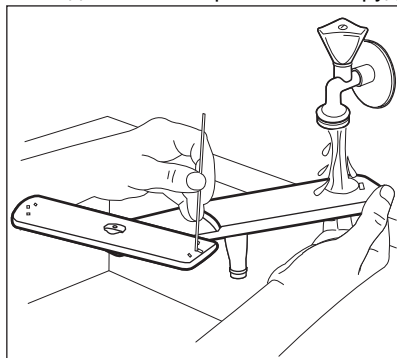

3. Щоб установити розпилювач на місце, притисніть його донизу.

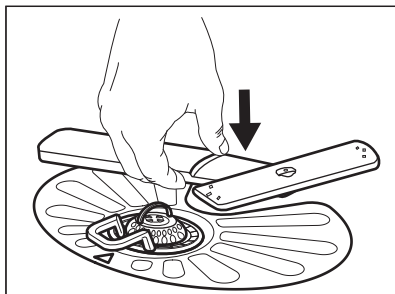

12.6 Очищення верхнього розпилювача

Рекомендується регулярно чистити верхній розпилювач для того, щоб уникнути засмічення отворів.

Засмічення отворів може призвести до незадовільних результатів миття.

1. Витягніть верхній кошик.
2. Щоб від'єднати розпилювач від кошика, натисніть на розпилювач в напрямку вгору та одночасно поверніть його за годинниковою стрілкою.

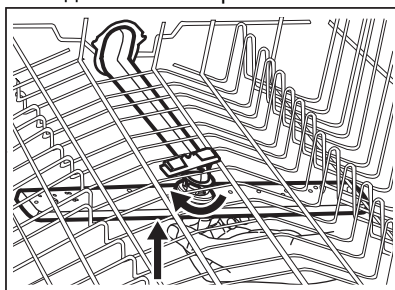

3. Вимийте розпилювач під проточною водою. Використовуйте тонкий гострий предмет, наприклад зубочистку, щоб видалити з отворів частки забруднень.

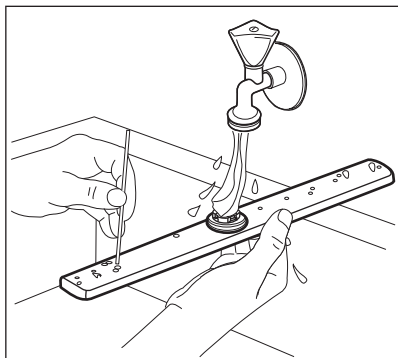

4. Щоб встановити розпилювач на місце, натисніть на верхню частину розпилювача в напрямку вгору та одночасно поверніть його проти годинникової стрілки, доки він не зафіксується на місці.

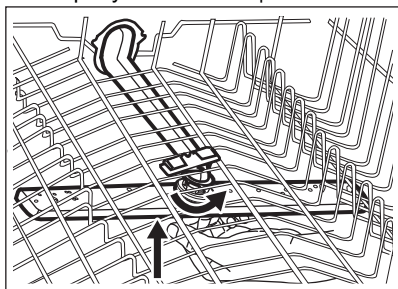

12.7 Очищення верхнього розпилювача

Рекомендується регулярно чистити верхній розпилювач для того, щоб уникнути засмічення отворів. Засмічення отворів може призвести до незадовільних результатів миття.

Верхній розпилювач розташований на стелі приладу. Розпилювач (C) встановлено в трубку подачі (A) з елементом кріплення (B).

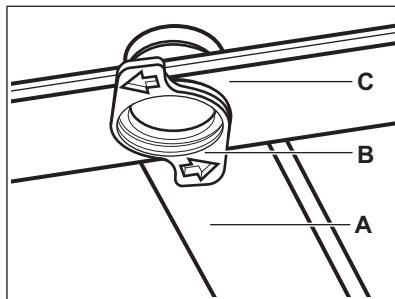

1. Вивільніть обмежувачі з боків висувних рейок полиці для столових приборів та повністю витягніть ящик.

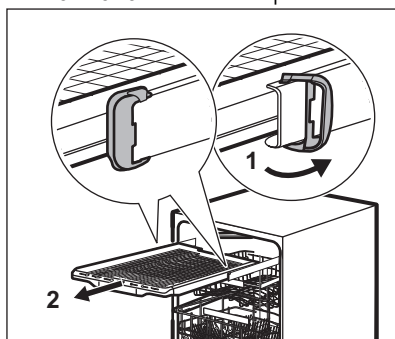

2. Перемістіть верхній кошик на найнижчий рівень, аби легше дістатися розпилювача.
3. Для того, щоби від'єднати розпилювач (C) від трубки подачі (A), поверніть елемент кріплення (B) проти годинникової стрілки й потягніть розпилювач вниз.
4. Вимийте розпилювач під проточною водою. Використовуйте тонкий гострий предмет, наприклад зубочистку, щоби видалити з отворів частки забруднень. Пропустіть воду крізь отвори, щоби вимити частинки бруду зсередини.

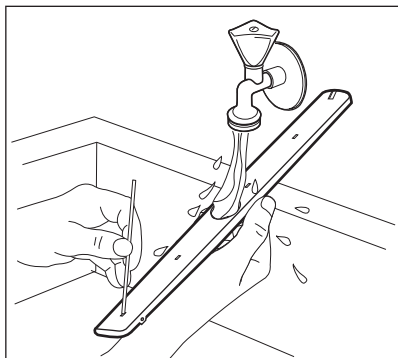

5. Щоби встановити розпилювач (С) назад, вставте елемент кріплення (В) у розпилювач і зафіксуйте його в трубі подачі (А), обертаючи за годинниковою стрілкою. Переконайтеся в тому, що елемент кріплення зафіксовано на місці.
6. Встановіть полицю для столових приборів на висувні рейки та зафіксуйте обмежувачі.

13. УСУНЕННЯ НЕСПРАВНОСТЕЙ

⚠ ПОПЕРЕДЖЕННЯ!



Некваліфікований ремонт приладу може становити небезпеку для користувача. Будь-який ремонт повинен проводити кваліфікований фахівець.

Більшість потенційних проблем можна вирішити без звернення до авторизованого сервісного центру.

Інформація про можливі проблеми наведена у таблиці нижче.

При виникненні деяких несправностей на дисплеї відображається аварійний код.

Несправність і аварійний код	Можлива причина та рішення
Не вдається увімкнути прилад.	<ul style="list-style-type: none"> • Переконайтеся в тому, що електрична вилка підключена до розетки. • Переконайтеся в тому, що у блоку запобіжників немає пошкоджених запобіжників.
Програма не запускається.	<ul style="list-style-type: none"> • Переконайтеся в тому, що дверцята приладу зачинено. • Якщо встановлено відкладений запуск, скасуйте його або дочекайтеся завершення відліку. • Прилад завантажує сорбент у блок для пом'якшення води. Процедура триває приблизно 5 хвилин.
Прилад не заповнюється водою. На дисплеї відображається  , Error (Помилка) i10 або Error (Помилка) i11 та No intake of water (Немає подачі води) .	<ul style="list-style-type: none"> • Переконайтеся в тому, що водопровідний кран відкритий. • Переконайтеся в тому, що тиск води не занадто низький. Для цієї інформації зверніться до місцевої служби водопостачання. • Переконайтеся в тому, що водопровідний кран не засмічено. • Переконайтеся в тому, що фільтр у впускному шлангу не засмічено. • Переконайтеся в тому, що впускний шланг не перегнутий і не перекручений.

Несправність і аварійний код	Можлива причина та рішення
<p>Прилад не зливає воду.</p> <p>На дисплеї відображається , Error (Помилка) i20 та Water is not draining (Вода не зливається).</p>	<ul style="list-style-type: none"> • Переконайтеся в тому, що зливний отвір не засмічено. • Переконайтеся в тому, що внутрішню систему фільтрації не засмічено. • Переконайтеся в тому, що зливний шланг не перегнутий і не переручений.
<p>Увімкнений модуль попередження переливу.</p> <p>На дисплеї відображається , Error (Помилка) i30 та Risk of flood detected (Виявлено ризик переливання).</p>	<ul style="list-style-type: none"> • Закрийте водопровідний кран і зверніться до авторизованого сервісного центру.
<p>Прилад під час роботи частіше зупиняється і повторно запускається.</p>	<ul style="list-style-type: none"> • Це нормально. Це забезпечує оптимальні результати чищення та заощадження електроенергії.
<p>Програма виконується занадто довго.</p>	<ul style="list-style-type: none"> • Якщо використано функцію відкладеного запуску, скасуйте його або дочекайтеся завершення відліку. • Залучення додаткових функцій часто збільшує тривалість програми.
<p>Тривалість програми, зазначена на дисплеї, відрізняється від тривалості у таблиці показників витрат.</p>	<ul style="list-style-type: none"> • На тривалість виконання програми може впливати тиск і температура води, коливання напруги в електромережі, вибрані функції, кількість посуду та ступінь забруднення.
<p>Час виконання програми на дисплеї збільшується і переміщується майже до моменту завершення програми.</p>	<ul style="list-style-type: none"> • Це не є несправністю. Прилад працює правильно.
<p>Незначне витікання з дверцят приладу.</p>	<ul style="list-style-type: none"> • Прилад не встановлено горизонтально. Відкрутіть або закрутіть регульовані ніжки (за наявності таких). • Дверцята приладу зміщені від центру баку. Відрегулюйте задню ніжку (за наявності такої).
<p>Дверцята приладу важко закриваються.</p>	<ul style="list-style-type: none"> • Прилад не встановлено горизонтально. Відкрутіть або закрутіть регульовані ніжки (за наявності таких). • Частини посуду виступають з решіток.
<p>Дверцята приладу відкриваються під час циклу миття.</p>	<ul style="list-style-type: none"> • Функція AirDry активована. Цю функцію можна вимкнути. Див. розділ глави «Стандартні налаштування».
<p>Стук або звуки ударів з середини приладу.</p>	<ul style="list-style-type: none"> • Посуд не розташований належним чином у решітках. Див. буклет щодо завантаження решіток. • Переконайтеся в тому, що розпилювачі можуть вільно обертатися.
<p>При роботі приладу вимикається запобіжник.</p>	<ul style="list-style-type: none"> • Сили струму недостатньо для одночасного живлення усіх приладів. Перевірте силу струму в мережі та потужність лічильника або вимкніть один із приладів, що використовуються. • Несправність внутрішніх електричних систем приладу. Зверніться до авторизованого сервісного центру.

Несправність і аварійний код	Можлива причина та рішення
Прилад увімкнено, але не він працює. На дисплеї відображається Power Fail .	<ul style="list-style-type: none"> Електричне живлення за межами робочого діапазону. Цикл миття посуду тимчасово переривається та поновлюється автоматично після відновлення подачі живлення.
Прилад вимикається під час роботи.	<ul style="list-style-type: none"> Повне відключення живлення. Цикл миття посуду тимчасово переривається та поновлюється автоматично після відновлення подачі живлення.
На дисплеї відображається Updating (Оновлення) . Всі кнопки неактивні, крім увімкнення/вимкнення.	<ul style="list-style-type: none"> Прилад автоматично завантажує та встановлює мікропрограму, коли вона стає доступна. На дисплеї відображається Updating (Оновлення) протягом періоду оновлення мікропрограми. Дочекайтеся завершення процесу. Якщо ви перериваєте процес оновлення шляхом вимкнення приладу, він буде відновлений при наступному увімкненні. Оновлення мікропрограми не впливає на заявлені експлуатаційні характеристики приладу.

Після завершення перевірки приладу вимкніть і повторно увімкніть його. Якщо це не усуває проблему, зверніться до авторизованого сервісного центру.

Якщо відображаються аварійні коди, не зазначені у таблиці, зверніться до авторизованого сервісного центру.

 Перш ніж телефонувати до авторизованого сервісного центру, запишіть код PNC. Див. розділ главу «Стандартні налаштування».

 **ПОПЕРЕДЖЕННЯ!**
 Ми не рекомендуємо користуватися приладом до повного усунення проблеми. Відключіть прилад від мережі живлення і не підключайте його доти, доки не переконаєтеся, що прилад працює правильно.

13.1 Незадовільні результати миття та сушіння

Проблема	Можлива причина та вирішення
Незадовільні результати миття.	<ul style="list-style-type: none"> Див. розділи «Щоденне користування», «Поради та рекомендації» й буклет щодо завантаження кошків. Використовуйте інтенсивнішу програму миття. Для покращення результатів миття вибраної програми активуйте опцію ExtraPower. Очистьте насадки розпилювача та фільтр. Див. розділ «Догляд та очищення».

Проблема	Можлива причина та вирішення
Незадовільні результати сушіння.	<ul style="list-style-type: none"> • Посуд залишався занадто довго всередині закритого приладу. Активуйте опцію AirDry для автоматичного відкриття дверцят і підвищення ефективності сушіння. • Ополіскувач закінчився або надходить у недостатньому обсязі. Залити ополіскувач у дозатор або встановити рівень ополіскувача на вищу позначку. • Проблема може бути спричинена якістю ополіскувача. • Завжди використовуйте ополіскувач навіть із комбінованим таблетованим мийним засобом. • Пластмасові вироби, можливо, потрібно буде витерти рушником насухо. • Програма не має фази сушіння. Див. розділ «Огляд програм».
На склянках та іншому посуді помітні смуги білуватого кольору або синюватий наліт.	<ul style="list-style-type: none"> • Надто велика кількість ополіскувача. Зменште рівень ополіскувача. • Кількість мийного засобу, що надходить, зовелика.
На склянках та іншому посуді наявні плями й сухі сліди води.	<ul style="list-style-type: none"> • Недостатня кількість ополіскувача, що надходить. Збільште рівень ополіскувача. • Проблема може бути спричинена якістю ополіскувача.
Усередині приладу є волога.	<ul style="list-style-type: none"> • Це не є дефектом приладу. Вологе повітря конденсується на стінках приладу.
Незвичайне утворення піни під час миття.	<ul style="list-style-type: none"> • Користуйтеся мийними засобами для посудомийних машин. • Скористайтеся мийним засобом іншого виробника. • Не полощіть посуд попередньо проточною водою.
Сліди іржі на столових приборах.	<ul style="list-style-type: none"> • У воді, що використовується для миття, занадто багато солі. Див. розділ «Пом'якшувач води». • Столові прибори зі срібла та нержавіючої сталі було розміщено разом. Не розташовуйте поруч срібні вироби та предмети з нержавіючої сталі.
Після закінчення виконання програми в дозаторі залишаються сліди мийного засобу.	<ul style="list-style-type: none"> • Таблетка мийного засобу застрягла в дозаторі й не була змита водою. • Мийний засіб у дозаторі не вимивається водою. Переконайтеся, що розпилювачі не засмічені, а також, що ніщо не заважає їм вільно обертатися. • Переконайтеся, що посуд у кошиках не заважає відкриватися кришці дозатора мийного засобу.
Запахи всередині приладу.	<ul style="list-style-type: none"> • Див. розділ «Чищення всередині». • Запустіть програму Machine Care із засобом для видалення накипу або засобом для очищення, призначеними для посудомийних машин.

Проблема	Можлива причина та вирішення
Вапняні відкладення на посуді, баку та внутрішній стороні дверцят.	<ul style="list-style-type: none"> • Низький рівень вмісту солі, перевірте індикатор заповнення. • Кришка контейнера для солі закрита нещільно. • Жорстка водопровідна вода. Див. розділ «Пом'якшувач води». • Використовуйте сіль і функцію регенерації води у пристрої для пом'якшення води навіть у разі застосування багатофункціонального таблетованого мийного засобу. Див. розділ «Пом'якшувач води». • Запустіть програму Machine Care із засобом для видалення накипу, призначеним для посудомийних машин. • Якщо вапняні відкладення не усуваються, помийте прилад відповідним мийним засобом. • Спробуйте інший мийний засіб. • Зверніться до виробника мийного засобу.
Посуд тьмянний, знебарвлений або надколотий.	<ul style="list-style-type: none"> • Переконайтеся, що завантажуєте в прилад лише той посуд, який дозволено мити в посудомийній машині. • Завантажуйте та розвантажуйте кошик обережно. Див. буклет щодо завантаження кошиків. • Делікатні предмети кладіть у верхній кошик. • Активуйте опцію GlassCare для забезпечення особливого догляду за келихами й делікатними предметами.



Див. розділи «Перед першим користуванням», «Щоденне користування» або «Поради та рекомендації», щоб дізнатися про інші можливі причини.

13.2 Проблеми з бездротовим підключенням

Проблема	Можлива причина та вирішення
Увімкнення бездротового підключення не відбулось.	<ul style="list-style-type: none"> • Неправильний ID або пароль бездротової мережі. Скасуйте налаштування та запустіть його знову для введення потрібних облікових даних. Див. розділ главу «Бездротове підключення». • Несправність із сигналом бездротової мережі. Перевірте свою бездротову мережу та маршрутизатор. Перезавантажте маршрутизатор. • Слабкий сигнал бездротової мережі. Перемістіть маршрутизатор ближче до посудомийної машини. • Передачі бездротового сигналу заважає мікрохвильовий прилад, розташований поруч із посудомийною машиною. Вимкніть мікрохвильовий прилад. • Якщо проблеми з бездротовою мережею не зникнуть, зверніться до вашого провайдера інтернет-послуг.

Проблема	Можлива причина та вирішення
Додаток не підключається до посудомийної машини.	<ul style="list-style-type: none"> • Несправність із сигналом бездротової мережі. Перевірте свою бездротову мережу та маршрутизатор. Перезавантажте маршрутизатор. • Перевірте, чи ваш мобільний пристрій підключений до бездротової мережі. • Встановлено новий маршрутизатор, або змінено налаштування маршрутизатора. Налаштуйте посудомийну машину та мобільний пристрій знову. Див. розділ глави «Бездротове підключення». • Якщо проблеми з бездротовою мережею не зникнуть, зверніться до вашого провайдера інтернет-послуг.
Додаток не підключається до посудомийної машини через будь-яку мережу, крім вашої домашньої бездротової мережі. Індикатор  червоний або помаранчевий.	<ul style="list-style-type: none"> • Підключення до хмари втрачено. Зачекайте, доки буде відновлено підключення.
Додаток часто не підключається до посудомийної машини.	<ul style="list-style-type: none"> • Передачі бездротового сигналу заважає мікрохвильовий прилад, розташований поруч із посудомийною машиною. Вимкніть мікрохвильовий прилад. Не використовуйте мікрохвильовий прилад і дистанційний запуск одночасно. • Слабкий сигнал бездротової мережі. Перемістіть маршрутизатор якомога ближче до посудомийної машини або придбайте розширювач діапазону бездротової мережі, якщо це можливо.

14. ТЕХНІЧНА ІНФОРМАЦІЯ

Габарити	Ширина/висота/глибина (мм)	596 / 818 - 898 / 550
Підключення до електромережі ¹⁾	Напруга (В)	200 - 240
	Частота (Гц)	50 - 60
Тиск води	Мін. / макс. МПа (бар)	0.05 (0.5) / 1 (10)
Подача води	Холодна вода або гаряча вода ²⁾	мін. 5 – макс. 60 °С
Місткість	Комплекти посуду	13
Споживання електроенергії	Режим «Залишити увімкненим» (Вт)	5.0
	Режим «Вимкнено» (Вт)	0.50

¹⁾ Решта значень див. на таблиці з технічними даними.

²⁾ Якщо гаряча вода нагрівається за допомогою альтернативного джерела енергії (наприклад, сонячних батарей), то використовуйте гарячу воду, щоб зменшити споживання електроенергії.

15. ОХОРОНА ДОВКІЛЛЯ

Здавайте на повторну переробку матеріали, позначені відповідним

символом . Викидайте упаковку у відповідні контейнери для вторинної

сировини. Допоможіть захистити навколишнє середовище та здоров'я інших людей і забезпечити вторинну переробку електричних і електронних приладів. Не викидайте прилади, позначені відповідним символом , разом з іншим домашнім

смттям. Поверніть продукт до заводу із вторинної переробки у вашій місцевості або зверніться до місцевих муніципальних органів влади.



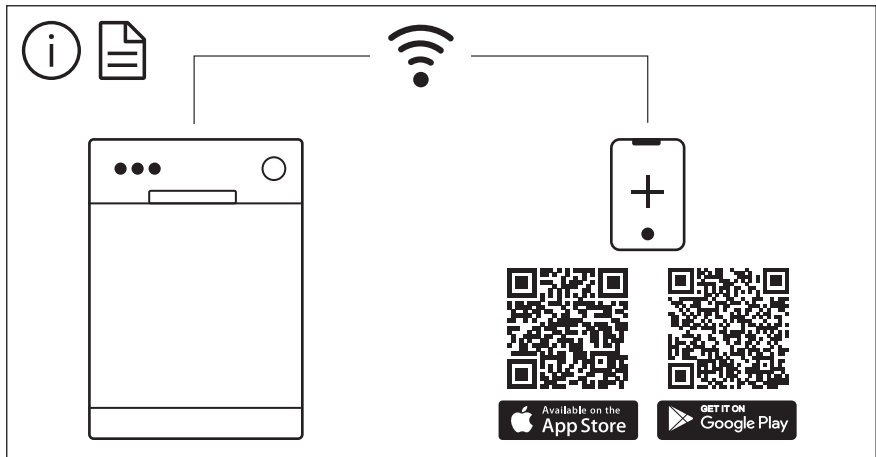

The software in this product contains components that are based on free and open source software. AEG gratefully acknowledges the contributions of the open software and robotics communities to the development project.

To access the source code of these free and open source software components whose license conditions require publishing, and to see their full copyright information and applicable license terms, please visit:
<http://aeg.opensourcerepository.com> (folder NIUS)