

AEG

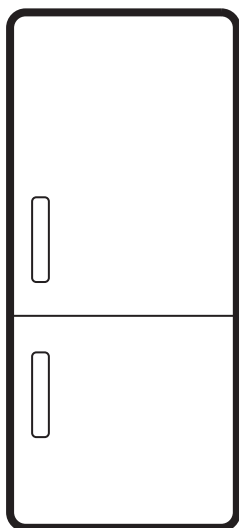

aeg.com/register



EK7E18S
NSC7C181DS
NSC7C181ES
NSC7C182ES
OSC7C181DS
PCB7000SE
PCB8000SD
TC7CS181DS
TC7CS181ES

TC7CS182ES
TC7MS181DS
TC8GS18XDS
TC8MS182DS

CA	Manual d'usuari Nevera congelador	2
EN	User Manual Fridge Freezer	15
KA	მომხმარებლის სახელმძღვანელო საყინულიანი მაცივარი	26
DE	Benutzerinformation Kühl - Gefrierschrank	40
IS	Notendaleiðbeiningar Ískápur-Frystir	52
IT	Istruzioni per l'uso Frigo-Congelatore	63
PT	Manual de instruções Combinado	75
RU	Инструкция по эксплуатации Холодильник-морозильник	87
ES	Manual de instrucciones Frigorífico-congelador	100

**INSTAL·LACIÓ / INSTALLATION / მონტაჟი / MONTAGE / UPPSETNING /
 INSTALLAZIONE / INSTALAÇÃO / МОНТАЖ / INSTALACIÓN**

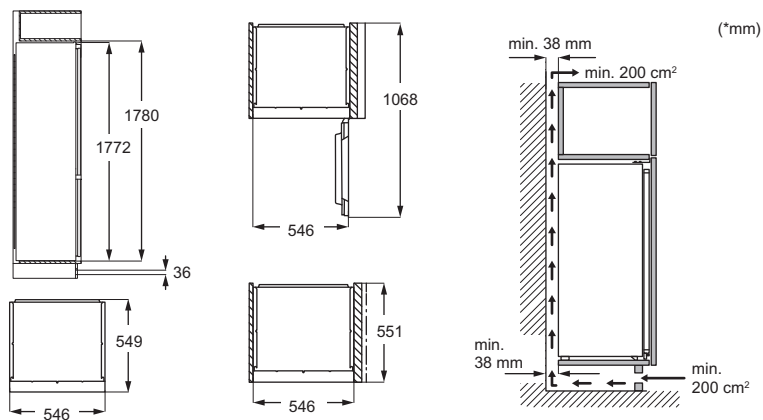

**SOROLLS / NOISES / ხმაურები / GERÄUSCHE / HÁVAĐI / RUMORI /
 RUÍDOS / ШУМЫ / RUIDOS**



Subjecte a canvis sense preavís.

1. INFORMACIÓ DE SEGURETAT.....	3
2. INSTRUCCIONS DE SEGURETAT.....	5
3. TAULER DE CONTROL.....	7
4. ÚS DIARI.....	8
5. CONSELLS.....	10
6. CURA I NETEJA.....	11

7. RESOLUCIÓ DE PROBLEMES.....	12
8. DADES TÈCNIQUES.....	13
9. INFORMACIÓ PELS ORGANISMES DE PROVES I ASSAIGS.....	13
10. QÜESTIONS MEDIAMBIENTALS.....	13

1. ⚠ INFORMACIÓ DE SEGURETAT

Abans d'instal·lar i utilitzar l'aparell, llegiu detingudament les instruccions subministrades. El fabricant no es fa responsable de cap lesió o dany provocat per una instal·lació o ús incorrectes. Guardeu les instruccions en un lloc segur i accessible per a futures consultes.

1.1 Seguretat dels infants i de les persones vulnerables

- Els nens majors de 8 anys i les persones amb capacitats físiques, sensorials o mentals reduïdes o manca d'experiència i coneixements poden fer servir aquest aparell només si estan supervisats o han rebut instruccions sobre l'ús segur de l'aparell i si comprenen els perills als quals s'exposen. Els infants d'entre tres i vuit anys o les persones amb discapacitats poden omplir i buidar l'apa-

rell si se'ls ha ensenyat com fer-ho. Els infants de menys de 3 anys s'han de mantenir allunyats de l'aparell, tret que se'ls supervisi contínuament.

- Cal tenir cura que els infants no juguin amb l'aparell.
- Els infants no han de dur a terme operacions de neteja i manteniment de l'aparell sense supervisió.
- Manteniu tot l'embalatge lluny dels infants i llenceu-los correctament.

1.2 Seguretat general

- Aquest aparell només serveix per a emmagatzemar aliments i begudes.
- Aquest aparell està dissenyat per a ús domèstic individual en interiors.
- Aquest aparell es pot utilitzar a oficines, habitacions d'hotels, habitacions d'hospitals, cases rurals i altres allotjaments similars quan aquest ús no superi els ni-

vells (mitjans) d'ús domèstic.

- Per evitar la contaminació dels aliments, seguiu les instruccions següents:
 - No deixeu la porta oberta durant molta estona.
 - Netegeu sovint les superfícies que poden estar en contacte amb els aliments i amb els sistemes de drenatge.
 - Deseu la carn i el peix crus en recipients adequats a l'interior de la nevera, de manera que no estigui en contacte amb cap altre aliment ni gotegi.
- AVÍS: Manteniu les obertures de ventilació de la carcassa de l'aparell o de l'estructura integrada lliures d'obstruccions.
- AVÍS: No utilitzeu dispositius mecànics o altres mitjans per a accelerar el procés de descongelació, tret dels recomanats pel fabricant.
- AVÍS: No feu malbé el circuit de refrigeració.
- AVÍS: No utilitzeu aparells elèctrics dins dels compartiments

d'emmagatzematge d'aliments de l'aparell, tret que siguin del tipus recomanats pel fabricant.

- No feu servir polvoritzadors ni vapor per netejar l'aparell.
- Netegeu l'aparell amb un drap humit suau. Feu servir només detergents neutres. No utilitzeu productes abrasius, fregalls de neteja abrasius, dissolvents ni objectes metàl·lics.
- Quan l'aparell hagi de romandre buit durant un període de temps llarg, desendol-leu-lo, traieu el gel, netegeu-lo i deixeu la porta oberta per evitar que s'hi facin floridures.
- No emmagatzemeu substàncies explosives com ara llaunes d'aerosol amb un propulsor inflamable en aquest aparell.
- Si el cable d'alimentació és fa malbé, cal que sigui el fabricant, un servei autoritzat o personal qualificat qui el substitueixi a fi d'evitar perills.

2. INSTRUCCIONS DE SEGURETAT

2.1 Instal·lació

AVÍS!

La instal·lació d'aquest aparell han d'anar a càrrec d'una persona qualificada.

- Retireu tot l'embalatge de l'aparell.
- No instal·leu ni utilitzeu aparells que estiguin avariats.
- Per motius de seguretat, no feu servir l'aparell abans d'instal·lar-lo a la seva estructura integrada.
- Seguiu les instruccions corresponents per a la instal·lació i el canvi de sentit d'obertura de la porta subministrades amb l'aparell o disponibles al nostre lloc web.
- Vigileu quan moveu l'aparell, ja que pesa molt. Feu servir sempre guants de seguretat i calçat tapat.
- Assegureu-vos que l'aire pugui circular per l'aparell.
- Després de la instal·lació inicial o d'haver canviat el sentit d'obertura de la porta, espereu un mínim de 4 hores abans d'endollar l'aparell al corrent elèctric. D'aquesta manera, l'oli tornarà al compressor.
- Abans de dur a terme cap manipulació de l'aparell (per exemple, invertir el sentit d'obertura de la porta), desendol·leu-lo del corrent elèctric.
- No instal·leu l'aparell a prop de radiadors o cuines, forns i fogons, tret que s'especifiqui una altra cosa a les instruccions d'instal·lació.
- No exposeu l'aparell a la pluja.
- No instal·leu l'aparell on hi hagi llum solar directa.
- No instal·leu aquest aparell en llocs molt humits o molts freds.
- Quan moveu l'aparell, aixequem-lo per la vora frontal per evitar ratllar el terra.
- Protegiu el terra per evitar ratllar-lo quan canvieu el sentit d'obertura de la porta de l'aparell.
- L'aparell conté una bossa dessecant. No és cap joguina. No és menjar. Desfeu-vos-en de seguida.

2.2 Connexió elèctrica

AVÍS!

Risc d'incendi i descàrrega elèctrica.

AVÍS!

Quan col·loqueu l'aparell, assegureu-vos que el cable d'alimentació no quedi en-ganxat enlloc ni es danyi.

AVÍS!

No utilitzeu adaptadors de connexió múltiple ni allargadors.

PRECAUCIÓ!

Qualsevol treball elèctric necessari per a instal·lar aquest aparell ha de ser dut a terme per un electricista competent.

- Assegureu-vos que els paràmetres de la placa de característiques siguin compatibles amb les classificacions elèctriques de la xarxa elèctrica.
- L'aparell ha d'estar connectat a la presa de terra.
- Utilitzeu sempre un endoll a prova de cops instal·lat correctament.
- Si la presa de la font d'alimentació domèstica no està connectada a terra, connecteu l'aparell a una presa de terra independent en compliment de la normativa vigent i consultant un electricista qualificat.
- Assegureu-vos de no causar danys als components elèctrics (per exemple, l'endoll, el cable de xarxa, el compressor). Poseu-vos en contacte amb el centre de servei tècnic autoritzat o amb un electricista per canviar els components elèctrics.
- El cable de xarxa ha de quedar per sota del nivell de l'endoll.
- No connecteu l'endoll a la xarxa elèctrica abans de finalitzar el procés d'instal·lació. Assegureu-vos que hi hagi un accés a l'endoll de la xarxa després de la instal·lació.
- No desconnecteu l'electrodomèstic estirant el cable d'alimentació. Desconnecteu-lo sempre traient l'endoll.
- Aquest aparell inclou un endoll de corrent de 13 A. Si heu de canviar el fusible de l'endoll, feu servir només un fusible de 13 A ASTA (BS 1362) (només al Regne Unit i Irlanda).

2.3 Utilització

⚠️ AVÍS!

Risc de lesions, cremades, descàrrega elèctrica o incendi.



L'aparell conté gas inflamable, isobutà (R600a), un gas natural amb una elevada compatibilitat mediambiental. Vigileu no fer malbé el circuit refrigerant, el qual conté isobutà.

- No canvieu les especificacions de l'electrodomèstic.
- Qualsevol ús del producte integrat com a aparell autònom està estrictament prohibit.
- Aquest aparell està dissenyat per utilitzar-se a una temperatura ambient d'entre 10°C a 38°C. Es garanteix el correcte funcionament de l'aparell sempre que es trobi dins de l'interval de temperatura especificat.
- No col·loqueu aparells elèctrics (com ara, gelateres) dins de l'aparell tret que el fabricant els consideri aptes.
- Si s'espatllés el circuit refrigerant, assegureu-vos que no hi ha flames ni fonts d'ignició dins l'habitació. Ventileu l'habitació.
- No deixeu que elements calents toquin les parts de plàstic de l'aparell.
- No deseu refrescos al congelador. Això crearia pressió a l'interior del recipient de la beguda.
- No emmagatzemeu gas ni líquid inflamable a l'aparell.
- No col·loqueu productes inflamables ni articles humits amb productes inflamables dins, a prop o damunt de l'aparell.
- No toqueu el compressor ni el condensador. Són calents.
- No tragueu ni toqueu articles del compartiment del congelador si teniu les mans molles o humides.
- No torneu a congelar aliments que s'hagin descongelat.
- Seguiu les instruccions de conservació indicades a l'envàs dels aliments congelats.
- Abans de desmar els aliments al congelador, envaseu-los amb algun material apta per a aliments.
- No deixeu que els aliments entrin en contacte amb les parets interiors dels compartiments.

2.4 Il·luminació interior

⚠️ AVÍS!

Risc de descàrregues elèctriques.

- Aquest producte incorpora una o més fonts de llum d'eficiència energètica classe F.
- Quant a les bombetes incloses amb aquest producte i les que es venen per separat: Aquests llums estan pensats per a suportar condicions físiques extremes en els electrodomèstics, com ara de temperatura, vibracions, humitat, o per a indicar informació sobre l'estat de funcionament de l'aparell. No estan dissenyades per a qualsevol altre ús i no són indicades per a la il·luminació d'habitacions domèstiques.

2.5 Cura i neteja

⚠️ AVÍS!

Risc de lesions o d'espatllar l'aparell.

- Abans de fer cap tasca de manteniment, apagueu l'aparell i desconnecteu el cable de l'endoll.
- L'aparell conté hidrocarburs a la unitat de refrigeració. El manteniment i la recàrrega de la unitat només l'ha de fer una persona qualificada.
- Comproveu el producte regularment per detectar signes de deteriorament que el puguin fer no apte per al contacte amb aliments, com ara esquerdes, bombolles, delaminació, contracció, adherència, corrosió o altres canvis visibles en la textura o l'aparença. Seguiu les instruccions de neteja i cura per prevenir-ne el deteriorament.
- Canvieu el filtre d'aire cada 6 mesos. Poseu-vos en contacte amb el vostre distribuïdor local per comprar un recanvi.

2.6 Manteniment i reparació

- Per reparar l'aparell, poseu-vos en contacte amb un centre tècnic autoritzat. Feu servir només recanvis originals.
- Tingueu present que si arregleu l'aparell vosaltres mateixos o el feu arreglar per alguna persona que no sigui professional pot tenir conseqüències per a la vostra seguretat i podria anul·lar la garantia.
- Les següents peces de recanvi estan disponibles almenys durant 7 anys després que es descatalogui el model: termòstats, sensors de temperatura,

circuits impresos, fonts de llum, nanses, frontisses de portes, safates i cistelles. Les juntes de les portes estan disponibles almenys durant 10 anys un cop descatalogat el model. La durada pot ser més llarga al vostre país. Visiteu el nostre lloc web per a més informació.

- Tingueu en compte que algunes d'aquestes peces només estan disponibles per a reparadors professionals i que no totes les peces afecten a tots els models.

2.7 Rebuig

⚠ AVÍS!

Risc de lesions o ofegament.

- Desconnecteu l'aparell de la xarxa elèctrica.
- Desconnecteu el cable d'alimentació i aparteu-lo.
- Traieu la porta per evitar que els nens i les mascotes quedin tancades a l'interior de l'aparell.
- El circuit de refrigeració i els materials d'aïllament d'aquest aparell no fan mal a la capa d'ozó.
- L'escuma aïllant conté gasos inflamables. Contacteu amb les vostres autoritats municipals per obtenir informació sobre com desfer-vos de l'aparell correctament.
- No feu malbé la part de la unitat de refrigeració que és a prop de l'intercanviador de calor.

3. TAULER DE CONTROL

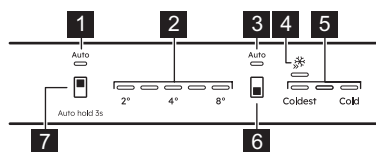

- 1 Indicador AI CoolAssist del frigorífic**
S'encén quan la funció està activa.
- 2 Indicadors de temperatura de la nevera**
- 3 Indicador AI CoolAssist del congelador**
S'encén quan la funció està activa.
- 4 Indicador Extra Freeze**
- 5 Indicadors de temperatura del congelador**
- 6 Botó del compartiment congelador / Botó de l'aparell ON/OFF**
Toqueu-lo per ajustar la temperatura entre Coldest i Cold.
Toqueu-lo fins que l'indicador Extra Freeze s'encén/apaga per activar/desactivar la funció.
- 7 Botó del compartiment de la nevera**
Toqueu-lo per ajustar la temperatura (2°C - 8°C; recomanada 4°C).
Toqueu-lo per activar/desactivar 3 s el ventilador AI CoolAssist.

① La temperatura programada s'assolirà al cap de 24 h.
Després d'un tall de llum, l'aparell restableix les temperatures establertes prèviament.

3.1 Botó ON/OFF

Inseriu l'endoll a la presa de corrent. Pitgeu i mantingueu pitjat el botó ON/OFF per encendre o apagar l'aparell. Després d'apagar-lo, desconnecteu l'endoll de la presa de la paret.

3.2 AI CoolAssist

Feu servir AI CoolAssist per activar automàticament els modes següents:

- gestió de la temperatura: optimitza la temperatura.
- Auto Shopping Mode: ajusta la temperatura del frigorífic per refredar ràpidament els articles acabats d'afegir.
- Auto Vacation Mode: redueix el consum d'energia si l'aparell no es fa servir durant tres o més dies seguits.

① AI CoolAssist i Extra Cool o Extra Freeze no poden estar actius al mateix temps. El botó de regulació de temperatura es desactiva si AI CoolAssist està activat. Apagueu-lo per ajustar la temperatura.

3.3 Funció Extra Freeze

Feu servir Extra Freeze per a precongelar i congelar ràpidament al congelador.

Activeu la funció almenys 24 h abans de posar els aliments. La funció s'atura després

d'un màxim de 52 h. La temperatura no es pot configurar quan la funció està activada.

3.4 Alarmes

❶ Els tipus d'alarma varien segons el model.

Toqueu qualsevol botó per desactivar tant l'alarma acústica com la visual.

Si no premeu cap botó, el so s'apagarà al cap de 1 h.

Alarma per porta oberta

Si deixeu oberta la porta del frigorífic durant uns 5 min, els indicadors led parpellegen i sona un avís.

Si deixeu el congelador obert durant uns 80 s, els indicadors parpellegen i sona un avís.

L'alarma s'aturarà si tanqueu la porta.

Alarma de temperatura alta

Quan la temperatura del compartiment congelador augmenta, el primer i el tercer indicadors de temperatura del congelador parpellegen i el so s'activa.

Per reconèixer l'alarma, toqueu qualsevol botó. El primer i el tercer indicadors de temperatura del congelador s'encenen durant 5 s abans d'indicar novament la temperatura del congelador.

Al cap de 1 h, l'alarma es reinicia fins que es restableixin les condicions normals.

4. ÚS DIARI

❶ L'equip varia segons el model.

4.1 Col·locar els prestatges

Prestatge flexible: La part del davant del prestatge es pot posar sota de la segona meitat. Traieu la meitat davantera amb cura i feu-la lliscar cap al carril inferior.

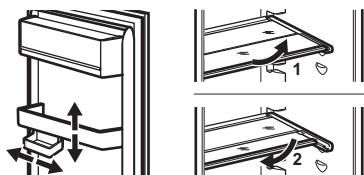

4.2 Treure els calaixos

Buideu sempre els calaixos abans de treure'ls.

Calaixos de verdures i congelador

1. Obriu el calaix al màxim.
2. Quan arribi al final de les guies, aixequeu lleugerament la part del davant del calaix i extraieu-lo.

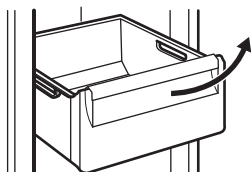

❶ En alguns models, cal treure primer el compartiment per a ampolles si es vol treure el calaix.

ExtraChill

Hi ha un calaix a sobre del calaix de verdures o del calaix GreenZone.

1. Traieu el calaix del frigorífic.

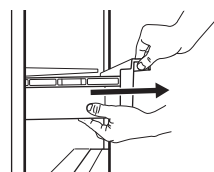

2. Aixequiu la part de davant del calaix.

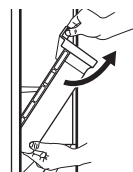

3. Aixequiu i gireu el calaix per extreure'l de l'aparell.



GreenZone

Es tracta d'un calaix extraïble marcat amb  i situat a la part inferior del compartiment del frigorífic.

1. Buideu el calaix.
2. Traieu el calaix del frigorífic.

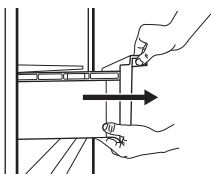

3. Aixequeu la part de davant del calaix.
4. Estireu el calaix cap enfora i aixequeu-lo.

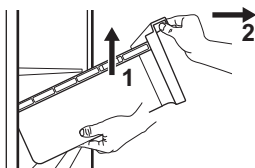

Per extreure el prestatge de vidre:

1. Desbloquegeu la subjecció lateral des dels dos costats.

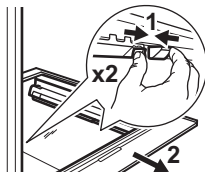

2. Estireu el suport del prestatge de vidre cap a vosaltres.

4.3 Control de la humitat

El prestatge de vidre del calaix GreenZone ve amb un dispositiu per regular la humitat al seu interior.

 No col·loqueu cap producte alimentari al dispositiu regulador d'humitat.

Control automàtic d'humitat

Per treure el dispositiu de control d'humitat:

1. Obriu el calaix de sota del prestatge de vidre i traieu la coberta.

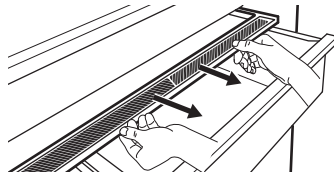

2. Per substituir la membrana blanca del dispositiu, agafeu-lo pel mig i separeu la membrana de la tapa estirant-la.

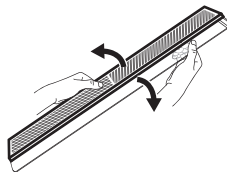

3. Munteu una nova membrana a la coberta prement la vora de la membrana a dins de la coberta.

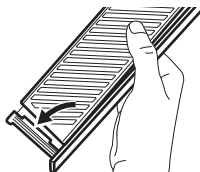

4. Torneu a muntar el control d'humitat al calaix.

 Pot aparèixer condensació al calaix GreenZone. Traieu-la amb un drap suau.

4.4 MULTIFLOW

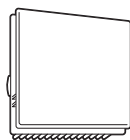

El ventilador MULTIFLOW s'activa automàticament i només funciona quan la porta està tancada.

 No bloquegeu les reixetes de ventilació.

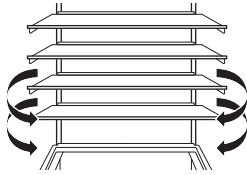

❗ No retireu el plafó MULTIFLOW. Per veure instruccions de neteja, consulteu el capítol "Cura i neteja".

4.5 Filtre CleanAir+

CleanAir+ purifica l'aire de les olors del frigorífic.

En el moment del lliurament, el filtre i la carcassa de plàstic es troben dins d'una bossa de plàstic. Vegeu el capítol "Instal·lació i substitució del filtre CleanAir+" per a més informació.

4.6 Accessoris per emmagatzemar ampolles

❗ Emmagatzemen un màxim de 10 kg només ampolles o llaunes tancades en dues files com a màxim.

❗ No poseu aliments sense envasar en contacte directe amb l'accessori.

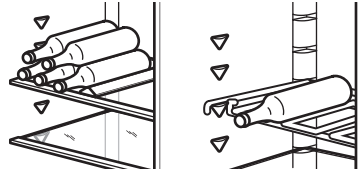

5. CONSELLS

5.1 Consells per a estalviar energia

- Congelador: La configuració original garanteix el consum d'energia més eficient.
- Nevera: El consum més eficient d'energia s'aconsegueix amb una distribució òptima dels calaixos inferiors i dels prestatges de l'aparell. La posició dels prestatges de la porta no afecta el consum energètic.
- No obriu la porta sovint ni la deixeu oberta més temps del necessari.
- Congelador: Com més freda sigui la temperatura, més alt serà el consum elèctric.
- Nevera: No programeu una temperatura massa elevada, tret que les característiques dels aliments desats així ho requereixin.
- Si la temperatura ambient és alta i reguleu la temperatura de l'aparell baixa o l'aparell és molt ple, el compressor pot ser que funcioni de manera continuada, i això pot provocar que es faci glaç a l'aparell o a l'evaporador. En aquest cas, programeu una temperatura més alta per activar el desglaç automàtic.
- No tapeu les reixetes ni les ranures de ventilació.
- Assegureu-vos que els aliments desats a l'aparell permeten una bona circulació pels orificis de ventilació a l'interior de l'aparell.

5.2 Consells per a la congelació

- No congeleu ampolles o llaunes amb líquids, sobretot begudes amb diòxid de carboni, ja que podrien explotar durant la congelació.
- No deseu aliments calents al congelador.
- No col·loqueu aliments que encara s'han de congelar al costat d'aliments ja congelats.
- No us mengeu els glaçons ni els gelats de pal tan bon punt surtin del congelador per evitar congelacions.
- No torneu a congelar aliments que ja heu descongelat.

5.3 Consells per a l'emmagatzematge d'aliments congelats

- El compartiment congelador és el que està marcat amb .
- Una temperatura de -18 °C o menys és bona per garantir la conservació dels aliments congelats.
- Si establiu una configuració més alta a l'interior de l'aparell, el temps de conservació es podria reduir.
- Tot l'espai del congelador és adequat per desar-hi aliments congelats.
- Deixeu una mica d'espai entre els aliments perquè l'aire pugui circular lliurement.

5.4 Temps de conservació en el compartiment del congelador

Tipus de menjar	Temps de conservació (en mesos)
Pa	3
Fruita (llevat dels crítics)	6 - 12
Verdures	8 - 10
Sobres sense carn	1 - 2
Làctics:	
Mantega	6 - 9
Formatge tendre (per exemple, mozzarella)	3 - 4
Formatge curat (per exemple, parmesà o cheddar)	6
Marisc:	
Peix blau (per exemple, salamó o verat)	2 - 3
Peix blanc (per exemple, bacallà o llenguado)	4 - 6
Gambes	12
Cloïsses i musclos sense conquilla	3 - 4
Peix cuït	1 - 2
Carn:	
Carn d'au	9 - 12
Carn de bou	6 - 12
Carn de porc	4 - 6
Carn de xai	6 - 9

Tipus de menjar	Temps de conservació (en mesos)
Salsitxa	1 - 2
Pernil	1 - 2
Sobres amb carn	2 - 3

5.5 Consells per a la refrigeració d'aliments

❗ El compartiment d'aliments frescos és l'espai que hi ha sobre el calaix GreenZone.

- Una temperatura de +4 °C o menys és bona per garantir la conservació dels aliments frescos.
- Feu servir recipients tancats per a líquids i aliments per evitar les barreges d'olors.
- Per evitar la contaminació creuada d'aliments cuïts i crus, tapeu els aliments cuïts i deseu-los separats dels aliments crus.
- Emboliqueu la carn i col·loqueu-la sobre la lleixa de vidre situada damunt el calaix de la verdura.
- Descongeleu els aliments a l'interior del frigorífic.
- No introduïu aliments calents a l'interior de l'aparell.
- Renteu les fruites i verdures, després col·loqueu-les al calaix corresponent (el de les verdures).
- No deseu les fruites exòtiques al frigorífic.
- Tampoc no hi deseu verdures com ara tomàquets, patates, cebes o alls.
- Recordeu tancar les ampolles abans de col·locar-les al frigorífic.

6. CURA I NETEJA

6.1 Neteja de l'interior

Abans del primer ús, netegeu l'interior i els accessoris amb aigua tèbia i sabó neutre. Finalment, deixeu-los assecar. Netegeu l'equip i les juntes de les portes regularment.

Netegeu el tauler de control amb un drap humit i eixugueu-lo amb un drap suau. No feu servir detergents.

❗ No renteu els accessoris ni les peces de l'electrodomèstic al rentaplats.

6.2 Descongelació de l'electrodomèstic

Nevera:

El compartiment de la nevera es descongela automàticament.

Congelador:

El congelador és sense gebre.

6.3 Instal·lació i substitució del filtre CleanAir+

ⓘ Tracteu el filtre d'aire amb cura per evitar que es ratlli la superfície.

Instal·leu el filtre d'aire abans d'activar l'aparell.

1. Obriu la carcassa de plàstic i col·loqueu la superfície plisada a la reixeta, fent encaixar el filtre dins de l'àrea marcada a la superfície amb la reixeta.

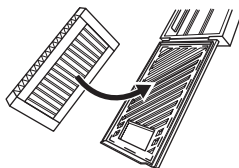

2. Mantingueu premut el filtre mentre tanqueu la carcassa de plàstic fins que sentiu un clic.

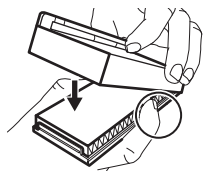

3. Traieu el prestatge superior de vidre del compartiment de la nevera. Feu lliscar la carcassa de plàstic amb el filtre d'aire al costat esquerre del prestatge de vidre.

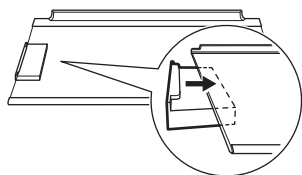

4. Torneu a introduir el prestatge de vidre al compartiment de la nevera. Mireu de no tocar el filtre.

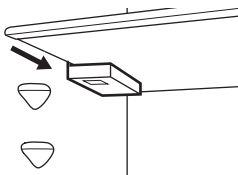

Substitució del filtre d'aire

1. Obriu la carcassa del filtre.

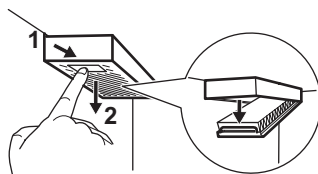

2. Retireu el filtre de l'aire usat.
3. Introduïu el nou filtre d'aire dins de la carcassa i tanqueu-la.

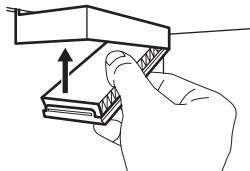

7. RESOLUCIÓ DE PROBLEMES

L'aparell no funciona.

- Connecteu correctament l'endoll a la presa de corrent.
- Engegueu l'aparell.
- Assegureu-vos que hi hagi tensió a la presa de corrent. Poseu-vos en contacte amb un electricista qualificat.

L'aparell és sorollós.

Comproveu si l'electrodomèstic està ben assestat.

L'alarma sonora o visual està activada.

Tanqueu la porta o premeu qualsevol botó per desactivar l'alarma acústica.

El compressor està constantment en marxa.

- Ajusteu la temperatura.
- Espereu que la temperatura s'estabilitzi.
- Deixeu que els aliments es refredin a temperatura ambient abans de desar-los.
- Tanqueu bé la porta.

La porta no està ben alineada o interfereix amb la reixeta de ventilació.

Consulteu les instruccions d'instal·lació.

La porta costa d'obrir.

Espereu uns segons després de tancar-la i abans de tornar-la a obrir.

Hi ha massa gel.

- Tanqueu bé la porta.
- Netegeu la junta o substituïu-la.
- Emboliqueu els aliments correctament.
- Ajusteu la temperatura.

Cau aigua per la placa posterior de la nevera.

És part del procés de descongelació.

Hi ha massa aigua condensada dins del frigorífic.

- Obriu la porta només quan sigui necessari i tanqueu-la completament.

- En època d'estiu i tardor, ajusteu la temperatura més càlida del frigorífic (aprox. 6-7°C).

Cau aigua al terra.

Connecteu la sortida de l'aigua descongelada a la safata evaporativa.

No es pot ajustar la temperatura.

Apagueu la funció Extra Freeze la .

El cinquè indicador de temperatura parpelleja.

Poseu-vos en contacte amb el Centre de servei autoritzat. El sistema de refrigeració manté els aliments freds. L'ajust de temperatura està desactivat.

El primer o segon indicador de temperatura parpelleja.

Poseu-vos en contacte amb el Centre de servei autoritzat. El sistema de refrigeració manté els aliments freds. L'ajust de temperatura està desactivat.

El llum no funciona o les juntes de les portes estan danyades.

Poseu-vos en contacte amb el Centre de servei autoritzat.

8. DADES TÈCNIQUES

La informació tècnica es troba a l'etiqueta energètica i a la placa de característiques de l'electrodomèstic, que pot estar situada a sobre o a dins de l'aparell.

El codi QR de les etiquetes energètiques de la UE i el Regne Unit subministrades amb l'aparell inclou un enllaç web a la informació del rendiment de l'aparell. Per a l'etiqueta energètica amb la bandera de la UE, també es

pot trobar la informació a la base de dades UE EPREL des de l'enllaç <https://eprel.ec.europa.eu>, cercant el nom del model i el número de producte que es pot trobar a la placa de característiques de l'aparell. Conserveu les etiquetes energètiques per a futures consultes, així com el manual de l'usuari i la resta de documentació subministrada amb l'aparell.

9. INFORMACIÓ PELS ORGANISMES DE PROVES I ASSAIGS

La instal·lació i la preparació de l'aparell per a la verificació Ecodesign han de complir amb EN 62552 (UE, Suïssa i Regne Unit). Consulteu l'instal·lació per als requisits de ven-

tilació, els espais de separació i les distàncies mínimes posteriors. Poseu-vos en contacte amb el Centre de Servei Autoritzat per a qualsevol informació addicional.

10. QÜESTIONS MEDIAMBIENTALS

Recicleu els materials amb el símbol . Poseu l'embalatge als contenidors adients al

posterior reciclatge. Ajudeu a protegir el medi ambient i la salut humana i a reciclar les dei-

xalles procedents d'aparells elèctrics i electrònics. No llenceu els aparells marcats amb el símbol  amb les deixalles domèstiques.

Porteu el producte a les instal·lacions de reciclatge locals o poseu-vos en contacte amb la vostra oficina municipal.

1. SAFETY INFORMATION.....	15	7. TROUBLESHOOTING.....	24
2. SAFETY INSTRUCTIONS.....	17	8. TECHNICAL DATA.....	25
3. CONTROL PANEL.....	19	9. INFORMATION FOR TEST INSTITUTES	
4. DAILY USE.....	20	25
5. HINTS AND TIPS.....	22	10. ENVIRONMENTAL CONCERNS.....	25
6. CARE AND CLEANING.....	23		

1. SAFETY INFORMATION

Before the installation and use of the appliance read the supplied instructions carefully. The manufacturer is not responsible for any injuries or damage that result from incorrect installation or usage. Always keep the instructions in a safe and accessible location for future reference.

1.1 Children and vulnerable people safety

- This appliance can be used by children aged from 8 years and above and persons with reduced physical, sensory or mental capabilities or lack of experience and knowledge if they have been given supervision or instruction concerning the use of the appliance in a safe way and understand the hazards involved. Children aged from 3 to 8 years and persons with very ex-

tensive and complex disabilities are allowed to load and unload the appliance provided that they have been properly instructed. Children of less than 3 years of age should be kept away from the appliance unless continuously supervised.

- Children should be supervised to ensure that they do not play with the appliance.
- Children shall not carry out cleaning and user maintenance of the appliance without supervision.
- Keep all packaging away from children and dispose of it appropriately.

1.2 General Safety

- This appliance is for storing food and beverages only.
- This appliance is designed for single household do-

- mestic use in an indoor environment.
- This appliance may be used in, offices, hotel guest rooms, bed & breakfast guest rooms, farm guest houses and other similar accommodation where such use does not exceed (average) domestic usage levels.
 - To avoid contamination of food respect the following instructions:
 - do not open the door for long periods;
 - clean regularly surfaces that can come in contact with food and accessible drainage systems;
 - store raw meat and fish in suitable containers in the refrigerator, so that it is not in contact with or drip onto other food.
 - **WARNING:** Keep ventilation openings, in the appliance enclosure or in the built-in structure, clear of obstruction.
 - **WARNING:** Do not use mechanical devices or other means to accelerate the defrosting process, other than those recommended by the manufacturer.
- **WARNING:** Do not damage the refrigerant circuit.
 - **WARNING:** Do not use electrical appliances inside the food storage compartments of the appliance, unless they are of the type recommended by the manufacturer.
 - Do not use water spray and steam to clean the appliance.
 - Clean the appliance with a moist soft cloth. Only use neutral detergents. Do not use abrasive products, abrasive cleaning pads, solvents or metal objects.
 - When the appliance is empty for long period, switch it off, defrost, clean, dry and leave the door open to prevent mould from developing within the appliance.
 - Do not store explosive substances such as aerosol cans with a flammable propellant in this appliance.
 - If the supply cord is damaged, it must be replaced by the manufacturer, its Authorised Service Centre or similarly qualified persons in order to avoid a hazard.

2. SAFETY INSTRUCTIONS

2.1 Installation

WARNING!

Only a qualified person must install this appliance.

- Remove all the packaging.
- Do not install or use a damaged appliance.
- Do not use the appliance before installing it in the built-in structure due to safety manner.
- Follow the separate instructions for the installation and door reversing supplied with the appliance or available on our website.
- Always take care when moving the appliance as it is heavy. Always use safety gloves and enclosed footwear.
- Make sure the air can circulate around the appliance.
- At first installation or after reversing the door, wait at least 4 hours before connecting the appliance to the power supply. This is to allow the oil to flow back in the compressor.
- Before carrying out any operations on the appliance (e.g. reversing the door), remove the plug from the power socket.
- Do not install the appliance close to radiators or cookers, ovens, or hobs, unless otherwise specified in the installation instructions.
- Do not expose the appliance to the rain.
- Do not install the appliance where there is direct sunlight.
- Do not install this appliance in areas that are too humid or too cold.
- When you move the appliance, lift it by the front edge to avoid scratching the floor.
- Protect the floor from scratches when reversing the appliance door.
- The appliance contains a bag of desiccant. This is not a toy. This is not food. Please dispose of it immediately.

2.2 Electrical connection

WARNING!

Risk of fire and electric shock.

WARNING!

When positioning the appliance, ensure the supply cord is not trapped or damaged.

WARNING!

Do not use multi-plug adapters and extension cables.

CAUTION!

Any electrical work required to install this appliance should be carried out by a qualified electrician.

- Make sure that the parameters on the rating plate are compatible with the electrical ratings of the mains power supply.
- The appliance must be earthed.
- Always use a correctly installed shockproof socket.
- If the domestic power supply socket is not earthed, connect the appliance to a separate earth in compliance with current regulations, consulting a qualified electrician.
- Make sure not to cause damage to the electrical components (e.g. mains plug, mains cable, compressor). Contact the Authorised Service Centre or an electrician to change the electrical components.
- The mains cable must stay below the level of the mains plug.
- Connect the mains plug to the mains socket only at the end of the installation. Make sure that there is access to the mains plug after the installation.
- Do not disconnect the appliance by pulling on the mains cable. Always pull on the mains plug.
- This appliance is fitted with a 13 A mains plug. If it is necessary to change the mains plug fuse, use only a 13 A ASTA (BS 1362) fuse (UK and Ireland only).

2.3 Use

WARNING!

Risk of injury, burns, electric shock or fire.



The appliance contains flammable gas, isobutane (R600a), a natural gas with a high level of environmental compatibility. Be careful not to cause damage to the refrigerant circuit containing isobutane.

- Do not change the specification of the appliance.
- Any use of the built-in product as free-standing is strictly prohibited.
- This appliance is intended to be used at ambient temperature ranging from 10°C to 38°C. The specified temperature range guarantees the correct operations of the appliance.
- Do not put electrical appliances (e.g. ice cream makers) in the appliance unless they are stated applicable by the manufacturer.
- If damage occurs to the refrigerant circuit, make sure that there are no flames and sources of ignition in the room. Ventilate the room.
- Do not let hot items to touch the plastic parts of the appliance.
- Do not put soft drinks in the freezer compartment. This will create pressure on the drink container.
- Do not store flammable gas and liquid in the appliance.
- Do not put flammable products or items that are wet with flammable products in, near or on the appliance.
- Do not touch the compressor or the condenser. They are hot.
- Do not remove or touch items from the freezer compartment if your hands are wet or damp.
- Do not freeze again food that has been thawed.
- Follow the storage instructions on the packaging of frozen food.
- Wrap the food in any food contact material before putting it in the freezer compartment.
- Do not allow food to come in contact with the inner walls of the appliance compartments.

2.4 Internal lighting

WARNING!

Risk of electric shock.

- This product contains one or more light sources of energy efficiency class F.
- Concerning the lamp(s) inside this product and spare part lamps sold separately:

These lamps are intended to withstand extreme physical conditions in household appliances, such as temperature, vibration, humidity, or are intended to signal information about the operational status of the appliance. They are not intended to be used in other applications and are not suitable for household room illumination.

2.5 Care and cleaning

WARNING!

Risk of injury or damage to the appliance.

- Before maintenance, deactivate the appliance and disconnect the mains plug from the mains socket.
- This appliance contains hydrocarbons in the cooling unit. Only a qualified person must do the maintenance and the recharging of the unit.
- Check the product regularly for signs of deterioration that may make it unsuitable for food contact, such as cracks, blisters, delamination, shrinkage, stickiness, corrosion, or other visible changes in texture or appearance. Follow cleaning and care instructions to prevent deterioration.
- Replace the air filter every 6 months. Contact your local dealer to purchase a replacement.

2.6 Service

- To repair the appliance contact the Authorised Service Centre. Use only original spare parts.
- Please note that self-repair or non-professional repair can have safety consequences and might void the guarantee.
- The following spare parts are available for at least 7 years after the model has been discontinued: thermostats, temperature sensors, printed circuit boards, light sources, door handles, door hinges, trays and baskets. Door gaskets are available for at least 10 years after the model has been discontinued. The duration may be longer in your country. For further information, please visit our website.
- Please note that some of these spare parts are only available to professional repairers, and that not all spare parts are relevant for all models.

2.7 Disposal

⚠ WARNING!

Risk of injury or suffocation.

- Disconnect the appliance from the mains supply.
- Cut off the mains cable and discard it.
- Remove the door to prevent children and pets to be closed inside of the appliance.

- The refrigerant circuit and the insulation materials of this appliance are ozone-friendly.
- The insulation foam contains flammable gas. Contact your municipal authority for information on how to discard the appliance correctly.
- Do not cause damage to the part of the cooling unit that is near the heat exchanger.

3. CONTROL PANEL

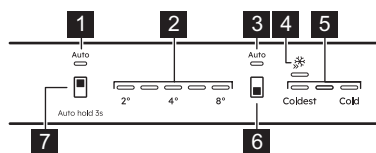

- 1 Fridge AI CoolAssist indicator**
Lights up when the function is on.
- 2 Fridge temperature indicators**
- 3 Freezer AI CoolAssist indicator**
Lights up when the function is on.
- 4 Extra Freeze indicator**
- 5 Freezer temperature indicators**
- 6 Freezer compartment button/
Appliance ON/OFF button**
Press to set the temperature between Coldest and Cold.
Press until the Extra Freeze indicator turns on/off to activate/deactivate the function.
- 7 Fridge compartment button**
Press to set the temperature (2°C- 8°C; recommended 4°C).
Press for 3 sec to activate/deactivate the AI CoolAssist.

i The set temperature will be reached within 24 h.
After a power failure, the appliance restores the previously set temperatures.

3.1 Switching on/off

Insert the plug into the power socket. Press and hold ON/OFF to switch on/off the appliance. After switching off, disconnect the mains plug from the power socket.

3.2 AI CoolAssist

Use AI CoolAssist to automatically enable the following modes:

- temperature management: optimizes the temperature.
- Auto Shopping Mode: adjusts temperature in the fridge to quickly cool newly added items.
- Auto Vacation Mode: reduces the energy consumption when the appliance is not in use for at least three consecutive days.

i AI CoolAssist and Extra Cool or Extra Freeze cannot be active at the same time. Temperature regulation button is disabled when AI CoolAssist is on. Turn it off to adjust the temperature.

3.3 Extra Freeze function

Use Extra Freeze to pre-freeze and fast freeze in the freezer.

Activate the function at least 24 h before placing the food. The function stops after a max. of 52 h. It is not possible to set the temperature when the function is on.

3.4 Alarms

i Alarm types vary by model.

Press any button to switch off the acoustic and visual alarm.

If you do not press any button, the sound switches off after 1 h.

Door open alarm

If the fridge door is left open for approx. 5 min, all LED indicators flash and the sound is on.

If the freezer door is left open for approx. 80 sec, all LED indicators flash and the sound is on.

The alarm deactivates after closing the door.

High temperature alarm

When the temperature in the freezer compartment increases, the first and third freezer temperature indicators flash and the sound is on.

To acknowledge the alarm, press any button. The first and third freezer temperature indicators light for 5 sec before indicating the freezer temperature again.

After 1 h the alarm restarts until normal conditions are restored.

4. DAILY USE

 The equipment varies by model.

4.1 Positioning the shelves

Flexible shelf: the front half of the shelf can be placed under the second half. Take out the front half carefully and slide it into the lower rail.

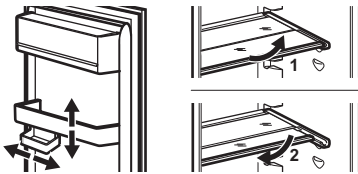



4.2 Removing drawers

Always empty the drawers before the removal.

Vegetable and freezer drawers

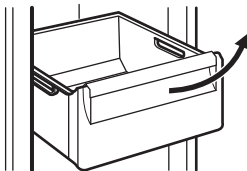
1. Pull the drawer out until it stops.
2. Once you reach the end of the runners, lift slightly the front of the drawer and remove it from the appliance.



 In some models, to remove the drawer, it is necessary to remove the bottle bin first.

ExtraChill

It is a drawer above the vegetable or Green-Zone drawer.

1. Pull out the drawer from the fridge.

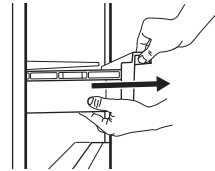

2. Lift up the front of the drawer.



3. Lift and turn the drawer to pull it out of the appliance.



GreenZone

It is a pull-out drawer marked with  and located at the bottom of the fridge compartment.

1. Empty the drawer.
2. Pull out the drawer from the fridge.

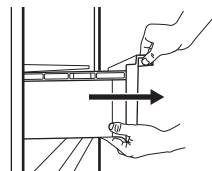

3. Lift up the front of the drawer.

4. Pull the drawer out while lifting it up.

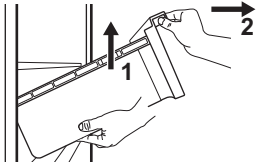

To remove the glass shelf:

1. Unlock lateral gripping from both sides.

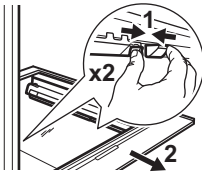

2. Pull the glass shelf support towards yourself.

4.3 Humidity control

The glass shelf of the GreenZone drawer is fitted with a device that manages the humidity inside the drawer.

- ⓘ Do not place any food products on the humidity control device.

Automatic humidity control

To remove the humidity control device:

1. Open the drawer below the glass shelf and pull out the cover.

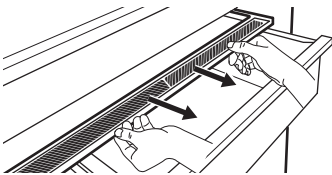

2. To replace the device's white membrane, grab the device in the middle and separate the membrane from the cover by pulling the cover.

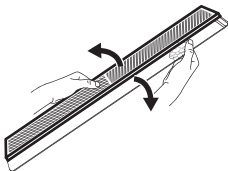

3. Assemble a new membrane into the cover by pressing the edge of the membrane into the cover.

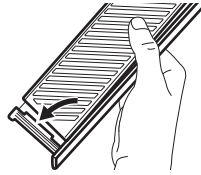

4. Reassemble the humidity control back on the drawer.

- ⓘ Condensation may occur in the GreenZone drawer. Remove it using a soft cloth.

4.4 MULTIFLOW

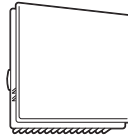

The MULTIFLOW fan activates automatically and operates only when the door is closed.

- ⓘ Do not block the air vents.

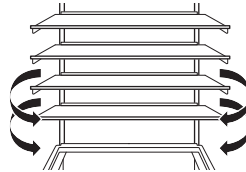

- ⓘ Do not remove the MULTIFLOW panel. For cleaning instructions, refer to the "Care and cleaning" chapter.

4.5 CleanAir+ filter

CleanAir+ purifies the air from odours in the fridge.

On delivery, the filter and its plastic housing are inside a plastic bag. For more details, refer to the "Installing and replacing the CleanAir+ filter".

4.6 Bottle storage accessories

- ⓘ Store a max. of 10 kg of only closed bottles or cans in up to two rows.

- ⓘ Do not put unpacked food in direct contact with the accessory.

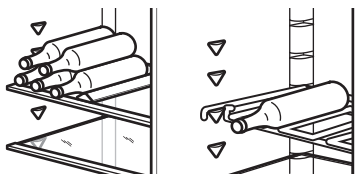

5. HINTS AND TIPS

5.1 Hints for energy saving

- Freezer: The original configuration ensures the most efficient use of energy.
- Fridge: The configuration with the drawers in the bottom part of the appliance and shelves evenly distributed ensures the most efficient use of energy. Position of the door bins does not affect energy consumption.
- Do not open the door frequently or leave it open longer than necessary.
- Freezer: The colder the temperature setting, the higher the energy consumption.
- Fridge: Do not set too high temperature unless it is required by the characteristics of the food.
- If the ambient temperature is high and the temperature control is set to low temperature and the appliance is fully loaded, the compressor may run continuously, causing frost or ice formation on the evaporator. In this case, set the temperature control toward higher temperature to allow automatic defrosting.
- Do not cover the ventilation grilles or holes.
- Ensure that food products inside the appliance allow air circulation through holes in the rear interior of the appliance.

5.2 Hints for freezing

- Do not freeze bottles or cans with liquids, in particular drinks containing carbon dioxide as they may explode during freezing.
- Do not put hot food in the freezer compartment.
- Do not place fresh unfrozen food directly next to already frozen food.
- Do not eat ice cubes, water ices or ice lollies immediately after taking them out of the freezer to avoid frostbites.
- Do not re-freeze defrosted food.

5.3 Hints for storage of frozen food

- Freezer compartment is marked with .
- Good temperature setting that ensures preservation of frozen food products is a temperature less than or equal to -18°C .
- Higher temperature setting inside the appliance may lead to shorter shelf life.
- The whole freezer compartment is suitable for storage of frozen food products.
- Leave enough space around the food to allow air to circulate freely.

5.4 Shelf life for freezer compartment

Type of food	Shelf life (months)
Bread	3
Fruits (except citrus)	6 - 12
Vegetables	8 - 10
Leftovers without meat	1 - 2
Dairy food:	
Butter	6 - 9
Soft cheese (e.g. mozzarella)	3 - 4
Hard cheese (e.g. parmesan, cheddar)	6
Seafood:	
Fatty fish (e.g. salmon, mackerel)	2 - 3
Lean fish (e.g. cod, flounder)	4 - 6
Shrimps	12
Shucked clams and mussels	3 - 4
Cooked fish	1 - 2
Meat:	
Poultry	9 - 12

Type of food	Shelf life (months)
Beef	6 - 12
Pork	4 - 6
Lamb	6 - 9
Sausage	1 - 2
Ham	1 - 2
Leftovers with meat	2 - 3

5.5 Hints for food refrigeration

i Fresh food compartment is the space above the GreenZone drawer.

- Good temperature setting that ensures preservation of fresh food is a temperature less than or equal to +4°C.

- Always use closed containers for liquids and for food, to avoid flavours or odours in the compartment.
- To avoid the cross-contamination between cooked and raw food, cover the cooked food and separate it from the raw one.
- Wrap and place meat on the glass shelf above the vegetable drawer.
- Defrost the food inside the fridge.
- Do not insert hot food inside the appliance.
- Clean fruit and vegetables and place in a dedicated drawer (vegetable drawer).
- Do not keep exotic fruits in the fridge.
- Do not keep vegetables like tomatoes, potatoes, onions, and garlic in the fridge.
- Close the bottles before you put them into the fridge.

6. CARE AND CLEANING

6.1 Cleaning the interior

Before first use clean the interior and accessories with lukewarm water and neutral soap, then dry. Clean the equipment and door gaskets regularly.

Clean the control panel with a damp cloth and dry it with a soft cloth. Do not use any detergents.

i Do not wash the accessories and appliance parts in a dishwasher.

6.2 Defrosting the appliance

Fridge:

Defrosting of the fridge compartment is automatic.

Freezer:

The freezer compartment is frost free.

6.3 Installing and replacing the CleanAir+ filter

i Handle the air filter carefully to avoid scratching its surface.

Install the air filter before activating the appliance.

1. Open the plastic housing and put the pleated surface on the grid, fitting the filter inside the marked area on the gridded surface.

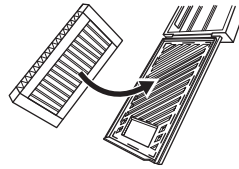

2. Hold the filter down while closing the plastic housing until you hear a click.

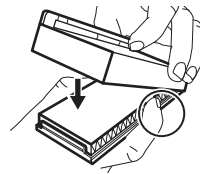

3. Remove the top glass shelf from the fridge compartment. Slip the plastic housing with the air filter on the left side of the glass shelf.

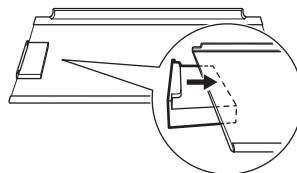

4. Insert the glass shelf back in the fridge compartment. Do not hit the filter.

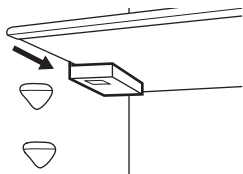

Replacing the air filter

1. Open the filter housing.

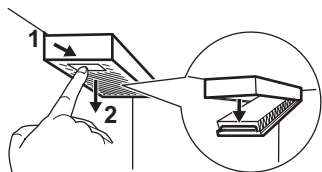

2. Remove the used air filter.
3. Insert the new air filter in the housing and close it.

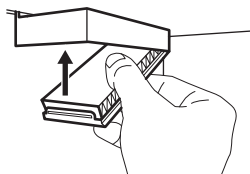

7. TROUBLESHOOTING

The appliance does not operate.

- Connect the mains plug to the mains socket correctly.
- Switch on the appliance.
- Ensure there is voltage in the mains socket. Contact a qualified electrician.

The appliance is noisy.

Check if the appliance is supported properly.

Acoustic or visual alarm is on.

Close the door or press any button to deactivate acoustic alarm.

The compressor operates continually.

- Adjust the temperature.
- Wait for the temperature to stabilize.
- Allow food to cool to room temperature before storing.
- Close the door correctly.

Door is misaligned or interferes with ventilation grill.

Refer to installation instructions.

Door does not open easily.

Wait a few seconds between closing and re-opening of the door.

There is too much frost and ice.

- Close the door correctly.
- Clean or replace the gasket.

- Wrap the food properly.
- Adjust the temperature.

Water flows on the rear plate of the refrigerator.

This is a part of defrosting process.

There is too much condensed water inside the fridge.

- Open the door only when necessary and close it completely.
- Set the warmer temperature in the refrigerator (approx. 6-7°C) in summer and autumn.

Water flows on the floor.

Attach the melting water outlet to the evaporative tray.

Temperature cannot be set.

Switch off Extra Freeze function.

Fifth temperature indicator blinks.

Contact the Authorised Service Centre. The cooling system keeps food cold. Temperature adjustment is disabled.

First or second temperature indicator blinks.

Contact the Authorised Service Centre. The cooling system keeps food cold. Temperature adjustment is disabled.

The lamp does not work or the door gaskets are damaged.

Contact the Authorised Service Centre.

8. TECHNICAL DATA

The technical information is on the energy label and on the appliance rating plate, which may be located on or inside the appliance.

The QR code on the EU and UK energy labels supplied with the appliance provide a web link to the information related to the performance of the appliance. For the energy label with the EU flag, it is also possible to find

the information in the EU EPREL database using the link <https://eprel.ec.europa.eu> and the model name and product number that you find on the rating plate of the appliance. Keep the energy labels for reference together with the user manual and all other documents provided with this appliance.

9. INFORMATION FOR TEST INSTITUTES

Installation and preparation of the appliance for Ecodesign verification must comply with EN 62552 (EU, Switzerland and UK). Refer to Installation for ventilation requirements, re-

cess dimensions, and minimum rear clearances. Contact the Authorised Service Centre for any further information.

10. ENVIRONMENTAL CONCERNS

Recycle materials with the symbol . Put the packaging in relevant containers to recycle it. Help protect the environment and human health by recycling waste of electrical and electronic appliances. Do not dispose of ap-

pliances marked with the symbol  with the household waste. Return the product to your local recycling facility or contact your municipal office.

1. უსაფრთხოების ინფორმაცია.....	26	7. ხარვეზების აღმოფხვრა.....	37
2. უსაფრთხოების ინსტრუქციები.....	29	8. ტექნიკური მონაცემები.....	38
3. კონტროლის პანელი.....	31	9. ინფორმაცია ტესტირების	
4. ყოველდღიური გამოყენება.....	33	დაწესებულებებისთვის.....	38
5. მინიმუმები და რჩევები.....	35	10. გარემოსდაცვითი საკითხები.....	39
6. მოვლა და დასუფთავება.....	36		

1. ⚠ უსაფრთხოების ინფორმაცია

მოწყობილობის დამონტაჟებამდე და გამოყენებამდე, ყურადღებით წაიკითხეთ მოწოდებული ინსტრუქციები. მწარმოებელი პასუხისმგებელი არ არის არასწორი მონტაჟის ან მოხმარების შედეგად მიყენებულ რაიმე ფიზიკურ ზიანზე ან ზარალზე. ყოველთვის იქონიეთ ინსტრუქციები უსაფრთხო და ხელმისაწვდომ ადგილზე სამომავლო გამოყენებისთვის.

1.1 ბავშვებისა და დაუცველი ადამიანების უსაფრთხოება

- ამ მოწყობილობის გამოყენება შეუძლიათ ბავშვებს 8 წლის ასაკიდან და შეზღუდული ფიზიკური,

გრძნობითი ან მენტალური შესაძლებლობის მქონე ან გამოუცდელ პიროვნებებს, თუ მათ მიეცემათ მითითებები მოწყობილობის გამოყენებასთან დაკავშირებით უსაფრთხო გზით და გაიაზრებენ დაკავშირებულ საფრთხეებს. სათანადო ინსტრუქტაჟის მიღების შემდეგ, 3-დან 8 წლამდე ასაკის ბავშვებისთვის და პირებისთვის, რომლებსაც აქვთ ფართოდ გავრცელებული და კომპლექსური შეზღუდული შესაძლებლობები, ნებადართულია მოწყობილობის ჩატვირთვა და გადმოტვირთვა. 3 წელზე ნაკლები ასაკის ბავშვები ინახება

მოწყობილობიდან, თუ უწყვეტი ზედამხედველობა არ იქნება.

- ბავშვები უნდა იყვნენ ზედამხედველობის ქვეშ, რომ არ ითამაშონ მოწყობილობით.
- ბავშვებმა არ უნდა დაასუფთაონ და მოიხმარონ მოწყობილობა უფროსების ზედამხედველობის გარეშე.
- იქონიეთ შეფუთვა ბავშვებისგან მოშორებით და განკარგეთ იგი სათანადოდ.

1.2 ზოგადი უსაფრთხოება

- ეს მოწყობილობა განკუთვნილია მხოლოდ საკვებისა და სასმლის შესანახად.
- ეს მოწყობილობა განკუთვნილია ერთი ოჯახის მიერ შინ გამოსაყენებლად დახურულ სივრცეში.
- ეს მოწყობილობა შეიძლება გამოიყენებოდეს ოფისებში, სასტუმროს ნომრებში, B&B-ს ნომრებში, საოჯახო ფერმის ტიპის

სასტუმროებსა და სხვა მსგავს საცხოვრებლებში, სადაც ასეთი გამოყენება არ სცდება (საშუალო) საყოფაცხოვრებო მოხმარების დონეებს.

- საკვების დაბინძურების თავიდან აცილების მიზნით, დაიცავით შემდეგი ინსტრუქციები:
 - არ დატოვოთ კარი ღია დიდი ხნის განმავლობაში;
 - რეგულარულად გაწმინდეთ ზედაპირები, რომლებიც კონტაქტში შედის საკვებთან და დრენაჟის ხელმისაწვდომი სისტემები;
 - შეინახეთ უმი ხორცი და თევზი შესაფერის კონტეინერებში მაცივარში იმისთვის, რომ ისინი არ შევიდნენ კონტაქტში ან არ წვეთავდნენ საკვებზე.
- გაფრთხილება: გქონდეთ ღია სავენტილაციო ღიობები მოწყობილობის დახურულ სივრცეში ან ჩაშენებულ სტრუქტურაში, ისე რომ ისინი არ იყოს დაბლოკილი.

- გაფრთხილება: გამოიყენეთ მხოლოდ მწარმოებლის მიერ რეკომენდებული მექანიკური მოწყობილობები ან სხვა საშუალებები დნობის პროცესის დასაჩქარებლად.
- გაფრთხილება: არ დააზიანოთ მაგრილებელი წრედი.
- გაფრთხილება: არ გამოიყენოთ ელექტრული ხელსაწყოები მოწყობილობის საკვების შესანახ განყოფილებებში, გარდა იმ ხელსაწყოებისა, რომლებიც რეკომენდებულია მწარმოებლის მიერ.
- არ გამოიყენოთ წყლის სპრეი და ორთქლი მოწყობილობის გასაწმენდად.
- გაწმინდეთ მოწყობილობა რბილი სველი ტილოთი. გამოიყენეთ მხოლოდ ნეიტრალური სარეცხი საშუალებები. არ გამოიყენოთ აბრაზიული

- პროდუქტები, აბრაზიული საწმენდი ბალიშები, გამხსნელები ან რკინის ნივთები.
- თუ მოწყობილობას დიდი ხნის განმავლობაში ცარიელს დატოვებთ, გათიშეთ ის, გააძნეთ, გაწმინდეთ, გაამშრალეთ და დატოვებთ კარი ღია, რათა მოწყობილობაში არ დაგროვდეს ობი.
 - არ შეინახოთ ფეთქებადი ნივთიერებები, როგორცაა აეროზოლიანი ქილები აალებად საწვავთან ერთად მოცემულ მოწყობილობაში.
 - თუ კვების სადენი დაზიანებულია, მისი შეცვლა უნდა მოხდეს მწარმოებლის, მისი ავტორიზებული სერვის ცენტრის ან მსგავსი კვალიფიკაციის მქონე პირების მიერ, რათა თავიდან იქნას აცილებული ელექტრობასთან დაკავშირებული საფრთხე.

2. უსაფრთხოების ინსტრუქციები

2.1 მონტაჟი

⚠ გარფთხილება!

ეს მოწყობილობა მხოლოდ კვალიფიცირებულმა სპეციალისტმა უნდა დააყენოს.

- მოხსენით ყველა შეფუთვა.
- არ დაამონტაჟოთ და არ გამოიყენოთ დაზიანებული მოწყობილობა.
- ნუ გამოიყენებთ მოწყობილობას ინსტალაციის ინსტალაციამდე.
- მიჰყევით მოწყობილობის ინსტალაციისა და კარის საპირისპირო მხარეს დაყენებისთვის ცალკეულ ინსტრუქციებს, რომლებიც მოწოდებულია მოწყობილობასთან ერთად ან ხელმისაწვდომი ჩვენს ვებგვერდზე.
- ყოველთვის იყავით ფრთხილად მოწყობილობის გადატანისას, რადგან მძიმეა. ყოველთვის გამოიყენეთ დამცავი ხელთათმანები და თანდართული ფეხსაცმელი.
- დარწმუნდით, რომ მოწყობილობაში ჰაერი მოძრაობს.
- პირველი მონტაჟის ან კარის საპირისპირო მხარეს გადაყენების შემთხვევაში, დაელოდეთ მინიმუმ 4 საათი დენის წყაროსთან შეერთებამდე. ეს ზეთის ნაკადს უკან კომპრესორში ჩადენის საშუალებას მისცემს.
- მოწყობილობაზე ნებისმიერი ოპერაციების შესრულებამდე (მაგ. კარის საპირისპირო მხარეს დაყენება), ამოიღეთ შტეკერი როზეტიდან.
- არ დაამონტაჟოთ მოწყობილობა რადიატორებთან ან ქურებთან, რადემლებთან ან ლუმენის სახურავებთან, თუ სხვაგვარად არ არის მითითებული მონტაჟის ინსტრუქციაში.
- მოარიდეთ მოწყობილობა წვიმას.
- არ დაამონტაჟოთ მოწყობილობა მზის პირდაპირი სხივების ზემოქმედების ქვეშ.
- არ დაამონტაჟოთ ეს მოწყობილობა ძალიან ნესტიან ან ცივ ადგილებში.
- მოწყობილობის გადაადგილებისას, აწიეთ წინა კიდიდან, რათა იატაკი არ გაიკაწროს.
- როდესაც მოწყობილობის კარს საპირისპირო მხარეს აყენებთ, დაიცავით იატაკი ნაკაწრებისგან.

- მოწყობილობა შეიცავს გამომშრობიან ჩანთას. ეს არ არის სათამაშო. ეს არ არის საკვები. გონივრთ, დაუყოვნებლივ გადააგდოთ.

2.2 ელექტრო კავშირი

⚠ გარფთხილება!

ხანძრისა და დენის დარტყმის რისკი.

⚠ გარფთხილება!

მოწყობილობის პოზიციამდე დაყენებისას, დარწმუნდით, რომ კვების კაბელი არ გაიჭედოს ან არ დაზიანდეს.

⚠ გარფთხილება!

არ გამოიყენოთ მარავალშესაერთებლიანი გადამყვანები და დამაგრძელებლები.

⚠ სიფრთხილე!

ნებისმიერი ელექტრული სამუშაოები, რომლებიც საჭიროა მოცემული მოწყობილობის დასაყენებლად, უნდა შეასრულოს კვალიფიცირმა ელექტრიკოსმა.

- დარწმუნდით, რომ სპეციფიკაციის იარაღიყვე მითითებული პარამეტრები თავსებადია ძირითადი დენის წყაროს ელექტრო სპეციფიკაციებთან.
- მოწყობილობა უნდა იქნას დამიწებული.
- ყოველთვის გამოიყენეთ სწორად დაყენებული დარტყმაგამძლე ბუდე.
- თუ სახლის დენის როზეტი დამიწებული არ არის, შეაერთეთ მოწყობილობა ცალკე დამიწებასთან მიმდინარე რეგულაციების შესაბამისად, კვალიფიცირებულ ელექტრიკოსთან კონსულტაციის საფუძველზე.
- დარწმუნდით, რომ არ აზიანებთ ელექტრულ კომპონენტებს (მაგ. კვების შტეკერს, კვების კაბელს, კომპრესორს). ელექტრული კომპონენტების გამოსაცვლელად დაუკავშირდით უფლებამოსილ სერვის ცენტრს ან ელექტრიკოსს.
- კვების კაბელი შტეკერთან შედარებით ქვემოთ უნდა რჩებოდეს.

- შტეფსელი როზეტთან დააკავშირეთ მხოლოდ მონტაჟის ბოლოს. დარწმუნდით, რომ როზეტთან წვდომა არის დამონტაჟების შემდეგ.
- არ მოქაჩოთ კაბელი მოწყობილობის გამოსართავად. ყოველთვის მოქაჩეთ შტეფსელით.
- ეს მოწყობილობა ერგება 13 A დენის როზეტს. თუ საჭიროა როზეტის მთავარი მცველის შეცვლა, გამოიყენეთ მხოლოდ 13 A ASTA (BS 1362) მცველი (მხოლოდ დიდი ბრიტანეთი და ირლანდია).

2.3 გამოყენება

⚠ გარფთხილება!

დაზიანების, დაწვის და დენის დარტყმის ან ხანძრის რისკი.



მოწყობილობა შეიცავს აალებად აირს, იზობუტანს (R600a), რომელიც არის ბუნებრივი აირი გარემოზე ინტენსიური ზემოქმედებით. გამოიჩინეთ სიფრთხილე, რათა არა დააზიანოთ იზობუტანის შემცველი მაგრილებელი წრედი.

- არ შეცვალოთ ამ მოწყობილობის სპეციფიკაცია.
- ნებისმიერი ჩაშენებული პროდუქტის ავტონომიური სახით გამოყენება დაუშვებელია.
- მოცემული მოწყობილობა გამოყენებული უნდა იყოს ოთახის ტემპერატურაზე 10°C - 38°C დიაპაზონში. მოწყობილობის გამართული მუშაობა გარანტირებულია მითითებული ტემპერატურული დიაპაზონის დაცვის შემთხვევაში.
- არ მოათავსოთ ელექტრული ხელსაწყოები (მაგ. ნაყინის დასამზადებელი აპარატები) მოწყობილობაში, გარდა იმ შემთხვევისა, თუ ისინი დასაშვებად მიიჩნევა მწარმოებლის მიერ.
- მაგრილებელ წრედში დაზიანების შემთხვევაში, დარწმუნდით, რომ ოთახში არ იყოს ალი და აალების წყაროები. გაანიავეთ ოთახი.
- არ დაუშვათ საგნების შეხება მოწყობილობის პლასტიკის ნაწილებთან.
- არ მოათავსოთ უაღკოპოლო სასმელები საყინულეში. ეს გამოიწვევს წნევის ზემოქმედებას სასმელების კონტინერებზე.
- არ შეინახოთ აალებადი აირი და სითხე მოწყობილობაში.

- არ დადოთ აალებადი პროდუქტი, ან სველი საგნები აალებად პროდუქტებთან ერთად მოწყობილობაში, მოწყობილობაზე ან მასთან ახლოს.
- არ შეეხოთ კომპრესორს ან კონდენსატორს. ისინი ცხელია.
- არ ამოიღოთ და არ შეეხოთ ელემენტებს საყინულიდან სველი ან ტენიანი ხელებით.
- არ გაყინოთ მეორედ უკვე დამდნარი საკვები.
- დაიცავით შენახვის ინსტრუქციები, რომლებიც მითითებულია გაყინული საკვების შეფუთვაზე.
- შეახვეთ საკვები ნებისმიერ საკვებთან საკონტაქტო მასალაში საყინულე განყოფილებაში მოთავსებამდე.
- არ დაუშვათ საკვების შეხება მოწყობილობის განყოფილებების შიდა კედლებთან.

2.4 შიდა განათება

⚠ გარფთხილება!

დენის დარტყმის რისკი.

- ეს პროდუქტი შეიცავს ენერგოეფექტურობის F კლასის სინათლის ერთ ან მეტ წყაროს.
- პროდუქტში არსებული ნათურა(ები) და სათადარიგო ნათურის ნაწილები დამოუკიდებლად უნდა შეიძინოთ: ეს ნათურები განკუთვნილია ექსტრემალური ფიზიკური პირობებისათვის საყოფაცხოვრებო დანადგარებში, როგორც არის ტემპერატურა, ვიბრაცია, ტენიანობა და ასევე იღებენ სასიგნალო ინფორმაციას დანადგარის საოპერაციო სტატუსის შესახებ. ისინი არ არის განკუთვნილი სხვა დანადგარებში გამოყენებისათვის და საყოფაცხოვრებო ოთახების გასანათებლად.

2.5 მოვლა და გაწმენდა

⚠ გარფთხილება!

დაზიანების ან მოწყობილობის გაფუჭების რისკი.

- ნებისმიერი მოვლის ოპერაციამდე, გათიშეთ მოწყობილობა და გამორთეთ შტეკერი როზეტიდან.
- მოცემული მოწყობილობა შეიცავს ნახშირწყალბადებს გამაგრილებელ ბლოკში. ტექნომსახურება და ბლოკის

ხელახლა დამუხტვა უნდა აწარმოოს მხოლოდ კვალიფიციულმა პირმა.

- რეგულარულად შეამოწმეთ პროდუქტი გაუარესების ნიშნების აღმოსაჩენად, რამაც შეიძლება ის საკვებ პროდუქტებთან კონტაქტისთვის უვარგისი გახადოს, როგორცაა ბზარები, ბუშტუკები, დელამინაცია, შეკუმშვა, წებოვნება, კოროზია ან ტექსტურის ან გარეგნობის სხვა თვალსაჩინო ცვლილებები. დაზიანების თავიდან ასაცილებლად, დაიცავით დასუფთავებისა და მოვლის ინსტრუქციები.
- ჰაერის ფილტრი გამოცვალეთ ყოველ 6 თვეში ერთხელ. ჩანაცვლების შესაძენად დაუკავშირდით თქვენს ადგილობრივ დილერს.

2.6 სერვისი

- მოწყობილობის შესაკეთებლად დაუკავშირდით ავტორიზებულ სერვის ცენტრს. გამოიყენეთ მხოლოდ ორიგინალი სათადარიგო ნაწილები.
- გაითვალისწინეთ, რომ თვით-შეკეთებას ან არაპროფესიონალურ რემონტს შეუძლია საფრთხის შემცველი შედეგების განპირობება და შესაძლოა გააუქმოს გარანტია.
- შემდეგი სათადარიგო ნაწილები ხელმისაწვდომი იქნება მოდელის გამოშვების შეწყვეტიდან 7 წლის განმავლობაში: თერმოსტატები, ტემპერატურის სენსორები, ნაბჭკვი პლატები, სინათლის წყაროები, კარის სახელურები, კარის ანჯამები, ლანგრები და კონტეინერები. კარის მამჭიდროებელი შუასადებები

ხელმისაწვდომი იქნება მოდელის გამოშვების შეწყვეტიდან 10 წლის განმავლობაში. თქვენს ქვეყანაში ეს პერიოდი შეიძლება უფრო ხანგრძლივი იყოს. დამატებითი ინფორმაციის მისაღებად ეწვიეთ ჩვენს ვებ-საიტს.

- გთხოვთ გაითვალისწინეთ, რომ ზოგიერთი მათგანი მხოლოდ ხელმისაწვდომია პროფესიონალ შემკეთებელთან და რომ ყველა სათადარიგო ნაწილი ყველა შესაბამისი მოდელისათვის არ არის განკუთვნილი.

2.7 განკარგვა

⚠ გარფთხილება!

დაზიანების ან დაზოთვის რისკი.

- გამორთეთ მოწყობილობა დენის მთავარი წყაროდან.
- მოჭერით კვების კაბელი და გადაადგეთ.
- მოაცილეთ კარი, იმისთვის, რომ მოწყობილობაში არ მოხდეს ბავშვების ან მინაური ცხოველების ჩაკეტვა.
- მოცემული მოწყობილობის მაგრილებელი აგენტის წრედი და საინჟინერო მასალა ოზონ-მეგობრულია.
- თბოსაინჟინერო პენოპლასტი შეიცავს აალუბად აირს. დაუკავშირდით თქვენს მუნიციპალურ უწყებას რათა მიიღოთ ინფორმაცია იმის შესახებ, თუ როგორ უნდა მოახდინოთ მოწყობილობის სწორი უტილიზაცია.
- არ დააზიანოთ მაგრილებელი ბლოკის ის ნაწილი, რომელიც ახლოსაა თბოგადამცემთან..

3. კონტროლის პანელი

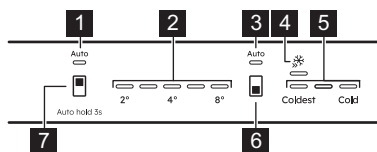

- 1** მაცივრის AI CoolAssist ინდიკატორი ის აინთება, როდესაც ფუნქცია აქტიურია.
- 2** მაცივრის ტემპერატურის ინდიკატორები
- 3** საყინულის AI CoolAssist ინდიკატორი

ის აინთება, როდესაც ფუნქცია აქტიურია.

- 4** Extra Freeze ინდიკატორი
- 5** საყინულის ტემპერატურის ინდიკატორები
- 6** საყინულის განყოფილების დილაკი/ მოწყობილობის ჩართვა/გამორთვის დილაკი
ტემპერატურის დასაყენებლად დააჭირეთ Coldst-ს და Cold-ს. ფუნქციის ჩასართავად/გამოსართავად დააჭირეთ სანამ Extra Freeze ინდიკატორი ჩაირთვება/გამორთვება.
- 7** მაცივრის განყოფილების დილაკი

დააჭირეთ ტემპერატურის დასაყენებლად (2°C- 8°C; რეკომენდებულია 4°C). AI CoolAssist-ის ჩასართავად/ გამოსართავად დააჭირეთ 3 წმ-ს განმავლობაში.

❗ დაყენებული ტემპერატურის მისაღწევად საჭიროა მაქსიმუმ 24 სთ. ელკვების შეფერხების შემდეგ მოწყობილობა აღადგენს ტემპერატურის დაყენებულ დონეებს.

3.1 ჩართვა/გამორთვა

ჩართეთ ჩანგალი როზეტში. მოწყობილობის ჩასართავად/ გამოსართავად ზანგრძლივად დააჭირეთ ON/OFF ლილავს. გამორთვის შემდეგ, გამორთეთ ჩანგალი დენის როზეტიდან.

3.2 AI CoolAssist

გამოიყენეთ AI CoolAssist შემდეგი რეჟიმების ავტომატურად გასააქტიურებლად:

- ტემპერატურის მართვა: ახორციელებს ტემპერატურის ოპტიმიზაციას.
- Auto Shopping Mode: არეგულირებს ტემპერატურას მაცივარში ახლად დამატებული საკვების სწრაფად გასაგრილებლად.
- Auto Vacation Mode: ამცირებს ენერგომოხმარებას, როდესაც მოწყობილობა არ გამოიყენება ზედიზედ მინიმუმ სამი დღის განმავლობაში.

❗ AI CoolAssist და Extra Cool ან Extra Freeze ვერ იქნება აქტიური ერთდროულად. როდესაც AI CoolAssist ჩართულია, ტემპერატურის რეგულირების ლილავი ითიშება. გამორთეთ იგი, რათა დაარეგულიროთ ტემპერატურა.

3.3 Extra Freeze ფუნქცია

გამოიყენეთ Extra Freeze წინასწარი გაყინვისა და სწრაფი გაყინვისთვის საყინულეში.

გააქტიურეთ ფუნქცია საკვების ჩადებამდე მინიმუმ 24 სთ-ით ადრე.

ფუნქცია შეწყვეტს მოქმედებას მაქს. 52 სთ-ის შემდეგ. ტემპერატურის დაყენება შეუძლებელია, როდესაც ფუნქცია ჩართულია.

3.4 გამაფრთხილებელი სიგნალები

❗ გამაფრთხილებელი სიგნალების ტიპები მოდელის მიხედვით განსხვავდება.

დააჭირეთ ნებისმიერ ლილავს აკუსტიკური და ვიზუალური გამაფრთხილებელი სიგნალის გამოსართავად.

თუ არცერთ ლილავს არ დააჭერთ, ხმა ავტომატურად გამოირთვება მას შემდეგ, რაც გავა 1 სთ.

ღია კარის შესახებ გამაფრთხილებელი სიგნალი

თუ მაცივრის კარი დარჩება ღია დაახ. 5 წთ, ყველა LED ინდიკატორი ციმციმს დაიწყებს და ამოქმედდება ხმოვანი სიგნალი.

თუ საყინულის კარი დარჩება ღია დაახ. 80 წმ, ყველა LED ინდიკატორი ციმციმს დაიწყებს და ამოქმედდება ხმოვანი სიგნალი.

ხმოვანი სიგნალი გამოირთვება კარის დახურვის შემდეგ.

მაღალი ტემპერატურის შესახებ გამაფრთხილებელი სიგნალი

როდესაც საყინულის განყოფილებაში ტემპერატურა მაღალია, საყინულის განყოფილების ტემპერატურის პირველი და მესამე ინდიკატორები აციმციმდება და ამოქმედდება ხმოვანი სიგნალი.

სიგნალის დეაქტივაციისთვის დააჭირეთ ნებისმიერ ლილავს. საყინულის ტემპერატურის პირველი და მესამე ინდიკატორები ინთება 5 წმ-ის განმავლობაში, სანამ ხელახლა არ აღნიშნავს საყინულის ტემპერატურას.

მას შემდეგ, რაც გავა 1 სთ, სიგნალი გადაიტვირთება, სანამ ნორმალური პირობები არ აღდგება.

4. ყოველდღიური გამოყენება

❗ მოწყობილობები განსხვავდება მოდელის მიხედვით.

4.1 თაროების განთავსება

მოქნილი თარო: თაროს წინა ნაწილის განთავსება მეორე ნახევრის ქვეშაა შესაძლებელი. ფრთხილად ამოიღეთ წინა ნაწილი და შეაცურეთ ქვედა ძელაკის ქვეშ.

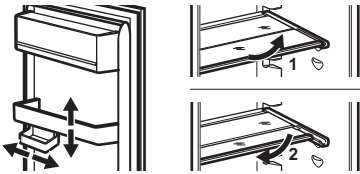

4.2 უჯრების ამოღება

ამოღებამდე ყოველთვის დაცალეთ უჯრები.

ბოსტნეულის და საყინულე უჯრები

1. მოქაჩეთ უჯრას მანამდე, სანამ არ გაჩერდება.
2. როდესაც მიაღწევთ ღეროების ბოლოს, ოდნავ აწიეთ უჯრის წინა მხარე და ამოიღეთ მოწყობილობიდან.

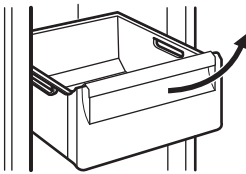

❗ ზოგიერთ მოდელში, უჯრის გამოსაღებად ჯერ საჭიროა ბოთლის სათავსოს გამოღება.

ExtraChill

ეს არის უჯრა ბოსტნეულიზ ან GreenZone უჯრის ზემოთ.

1. გამოსწიეთ უჯრა მაცივრიდან.

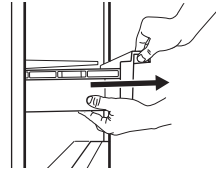

2. ასწიეთ უჯრის წინა ნაწილი.

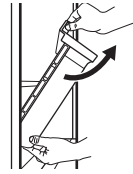

3. ასწიეთ და მოატრიალეთ უჯრა, რომ გამოსწიოთ მოწყობილობიდან.



GreenZone

ეს არის გამოსაწევი უჯრა, რომელიც აღნიშნულია  და განთავსებულია მაცივრის განყოფილების ქვედა ნაწილში.

1. დააცარიელეთ უჯრა.
2. გამოსწიეთ უჯრა მაცივრიდან.

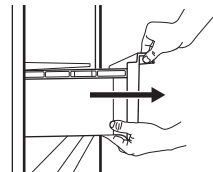

3. აწიეთ უჯრის წინა ნაწილი.
4. ერთდროულად გამოსწიეთ და ასწიეთ უჯრა.

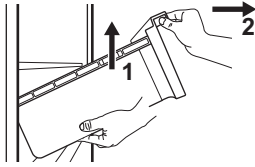

შუშის თაროს ამოსაღებად:

1. განბლოკეთ გვერდითი ჩამჭერი ერთდროულად ორივე მხარეს.

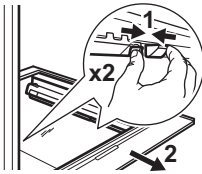

2. გამოსწიეთ თქვენკენ მინის თაროს დამჭერი.

4.3 ტენიანობის კონტროლი

GreenZone უჯრის შუშის თაროზე დამონტაჟებულია მოწყობილობა, რომლის გამოყენებითაც შესაძლებელია უჯრის შიგნით ტენიანობის დონის კონტროლი.

i არ მოათავსოთ საკვები პროდუქტები ტენიანობის მართვის მოწყობილობაზე.

ტენიანობის ავტომატური კონტროლი

ტენიანობის მაკონტროლებელი მოწყობილობის მოსასწავლად:

1. გამოაღეთ მინის თაროს ქვეშ არსებული უჯრა და ამოსწიეთ ხუფი.

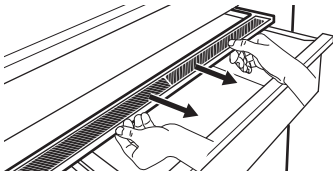

2. მოწყობილობის თეთრი მემბრანის გამოსაცვლელად, დაიჭირეთ მოწყობილობა შუა ნაწილით და ხუფიდან მემბრანის გამოსაცალკეებლად გამოსწიეთ ხუფი.

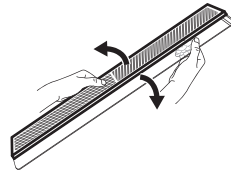

3. ხუფში ახალი მემბრანის ჩასასმელად დაჭერით ჩასვით მემბრანის კიდე ხუფში.

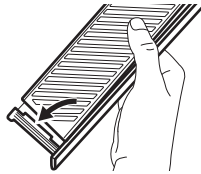

4. ხელახლა დაამაგრეთ ტენიანობის მაკონტროლებელი უჯრას.

i GreenZone შესაძლოა უჯრაში დაგროვდეს კონდენსატი. მოაცილეთ იგი რბილი ტილოს გამოყენებით.

4.4 MULTIFLOW

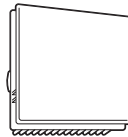

MULTIFLOW

ვენტილატორი ავტომატურად აქტიურდება და მუშაობს მხოლოდ მაშინ, როდესაც კარი დახურულია.

i არ დაბლოკოთ საჰაერო ხვრელები.

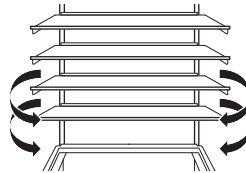

i არ მოხსნათ MULTIFLOW პანელი. გაწმენდის ინსტრუქციის გასაცნობად იხილეთ თავი „მოვლა და დასუფთავება“.

4.5 CleanAir+ ფილტრი

CleanAir+ ასუფთავებს ჰაერს მავიჯარში არსებული უსიამოვნო სუნისგან.

მიწოდებისას, ფილტრი და მისი პლასტმასის კორპუსი პლასტმასის

პარკშია მოთავსებული. მეტი დეტალებისთვის, იხილეთ თავი „CleanAir + ფილტრის ინსტალირება და გამოცვლა“.

4.6 ბოთლის შესანახი აქსესუარები

❗ მხოლოდ შეინახეთ მაქსიმუმ 10 კგ დახურული ბოთლები ან ქილა ორ რიგში.

❗ არ შეახოთ დაუფასოებელი საკვები აქსესუარს.

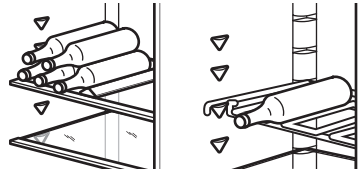

5. მინიშნებები და რჩევები

5.1 რჩევები ენერჯის ეკონომიასთან დაკავშირებით

- საყინულე თავდაპირველი კონფიგურაცია უზრუნველყოფს ყველაზე მაღალ ენერგოეფექტურობას.
- მაცივარი: კონფიგურაცია, რომლის დროსაც მოწყობილობის ქვედა ნაწილში განლაგებული უჯრები და თაროები თანაბრად განაწილებული, უზრუნველყოფს ყველაზე მაღალ ენერგოეფექტურობას. კარზე განლაგებული ჭურჭლის მდებარეობა არ ახდენს ზემოქმედებას ენერჯის ხარჯზე.
- არ განსნათ კარი ხშირად და არ დატოვოთ ღია საჭიროზე დიდ ხანს.
- საყინულე რაც უფრო დაბალზეა დაყენებული ტემპერატურული პარამეტრი, მით უფრო მაღალია ენერჯის მოხმარება.
- მაცივარი: არ დააყენოთ ზედმეტად მაღალი ტემპერატურა გარდა იმ შემთხვევისა, როდესაც ამას მოითხოვს საკვების მახასიათებლები.
- თუ გარემოს ტემპერატურა მაღალია და ტემპერატურის მართვა დაყენებულია დაბალ ტემპერატურაზე და მოწყობილობა სრულად დატვირთულია, კომპრესორი შეიძლება უწყვეტად მუშაობდეს, რაც გამოიწვევს ყინვას ან ყინულის წარმოქმნას ასეთ შემთხვევაში, დააყენეთ ტემპერატურის რეგულატორი უფრო მაღალ ტემპერატურაზე, რაც იძლევა ავტომატური გაღობის ფუნქციის გამოყენების საშუალებას.
- არაფერი დააფაროთ ვენტილაციის გისოსებს ან უჯრებს.

- დარწმუნდით, რომ მოწყობილობაში მოთავსებული საკვები პროდუქტები არ ბლოკავს მოწყობილობის შიგნით, უკანა ნაწილში არსებული ღიობებიდან გამომავალ ჰაერს.

5.2 გაყინვასთან დაკავშირებული რჩევები

- არ გაყინოთ სითხის შემცველი ბოთლები ან ქილები, კერძოდ, ნახშირბადის ორჟანგის შემცველი სასმელები, რადგან ისინი შეიძლება აფეთქდეს გაყინვის დროს.
- არ ჩადოთ ცხელი საკვები საყინულე განყოფილებაში.
- ნუ მოათავსებთ ახალ, გაუყინავ საკვებს უშუალოდ უკვე გაყინული საკვების გვერდით.
- მოყინვის თავიდან ასაცილებლად, არ ჭამოთ ყინულის კუბები, გაყინული წყალი ან ყინულის ლოლუები უშუალოდ საყინულიდან მათი ამოღების შემდეგ.
- დამდნარი საკვები ხელმეორედ არ გაყინოთ

5.3 რჩევები გაყინული საკვების შენახვასთან დაკავშირებით

- საყინულის განყოფილება მონიშნულია სიმბოლოთი ❄ ❄❄❄.
- კარგი ტემპერატურული პარამეტრი, რომელიც უზრუნველყოფს გაყინული საკვების შენახვას, არის ტემპერატურა, რომელიც -18°C-ის ტოლია ან მასზე ნაკლები.
- მოწყობილობაში უფრო მაღალი ტემპერატურის პარამეტრმა შეიძლება გამოიწვიოს საკვების შენახვის ვადის შემცირება.
- საყინულის მთელი განყოფილება შეიძლება გამოყენებული იყოს

გაყინული საკვები პროდუქტების შესანახად.

- დატოვებულ საკმარისი სივრცე საკვების გაწმენდა იმისათვის, რომ ჰაერი თავისუფლად მოძრაობდეს.

5.4 მაცივრის განყოფილებაში შენახვის ვადა

აკვების ტიპი	შენახვის ვადა (თვეები)
პური	3
ხილი (ციტრუსების გარეშე)	6 - 12
ბოსტნეული	8 - 10
დარჩენილი საჭმელი ხორცის გარეშე	1 - 2
რძის პროდუქტები	
კარაჭი	6 - 9
რბილი ყველი (მაგ. მოცარელა)	3 - 4
მაგარი ყველი (მაგ. პარმეზანი, ჩედარი)	6
ზღვის პროდუქტები	
ცნიმიანი თევზი (მაგ. ორაგული, სკუმბრია)	2 - 3
ნაკლებცნიმიანი თევზი (მაგ. ვირთევზა, ბრტყელი თევზი)	4 - 6
კრევეტი	12
გასუფთავებული მოლუსკები და მიდიები	3 - 4
მომზადებული თევზი	1 - 2
ხორცი	
შინაური ფრინველის ხორცი	9 - 12
საქონლის ხორცი	6 - 12
ღორის ხორცი	4 - 6
ბატკნის ხორცი	6 - 9

აკვების ტიპი	შენახვის ვადა (თვეები)
ძეხვი	1 - 2
ლორი	1 - 2
დარჩენილი საჭმელი ხორცი	2 - 3

5.5 რჩევები საკვების მაცივარში შენახვასთან დაკავშირებით

❗ ახალი საკვების განყოფილება არის სივრცე GreenZone უჯრის თავზე.

- კარგი ტემპერატურული პარამეტრი, რომელიც უზრუნველყოფს ახალი საკვების შენახვა, არის ტემპერატურა, რომელიც არის +4°C-ის ტოლი ან მასზე ნაკლები ტემპერატურა.
- ყოველთვის გამოიყენეთ დახურული კონტეინერები სითხეებისა და საკვებისთვის იმისთვის, რომ განყოფილებაში არ იყოს საკვების და არასასიამოვნო სუნის.
- მომზადებულ და უში საკვების ჯვარედინი დაბინძურების თავიდან ასაცილებლად, დააფარეთ მომზადებულ საკვებს და შეინახეთ უში საკვებისგან ცალკე.
- ხორცი შეფუთეთ და მოათავსეთ ბოსტნეულის უჯრის ზემოთ არსებულ შუშის თაროზე.
- გაალღვეთ საკვები მაცივარში.
- არ ჩადოთ ცხელი საკვები მოწყობილობაში.
- გაასუფთავეთ ხილი და ბოსტნეული და მოათავსეთ შესაბამის უჯრაში (ბოსტნეულის უჯრა).
- ეგზოტიკურ ხილს ნუ შეინახავთ მაცივარში.
- ნუ შეინახავთ მაცივარში ისეთ ბოსტნეულს, როგორცაა პომიდორი, კარტოფილი, ხახვი და ნიორი.
- მაცივარში მოათავსებამდე, ბოთლებს დაახურეთ თავსახური.

6. მოვლა და დასუფთავება

6.1 ინტერიერის გაწმენდა

პირველ გამოყენებამდე ინტერიერი და ყველა აქსესუარი გაწმინდეთ ნელოთბილი წყლითა და ნეიტრალური საპნით, შემდეგ გააშრალეთ. რეგულარულად გაწმინდეთ მოწყობილობა და კარის შუასადებები.

გაწმინდეთ მართვის პანელი ნამიანი ტილოთი და გამშრალეთ რბილი ტილოთი. არ გამოიყენოთ სარეცხი საშუალებები.

❗ არ გარეცხოთ აქსესუარები და მოწყობილობის ნაწილები ჭურჭლის სარეცნ მანქანაში.

6.2 მოწყობილობის გადნობა

მაცივარი:

მაცივრის განყოფილების გადნობა ავტომატურად ხდება.

საყინულე

საყინულე განყოფილება ყინულს არ შეიცავს.

6.3 CleanAir+ ფილტრის ინსტალირება და გამოცვლა

❗ გამოიჩინეთ სიფრთხილე ჰაერის ფილტრთან, რომ მისი ზედაპირი არ გაგეკაწროთ.

დაამონტაჟეთ ჰაერის ფილტრი მოწყობილობის გააქტიურებამდე.

1. გახსენით პლასტმასის ბუდე და მოათავსეთ გოფირებული ზედაპირი ცხაურაზე ისე, რომ ფილტრი ბადისებრი ზედაპირის მონიშნულ ადგილზე მოარგოთ.

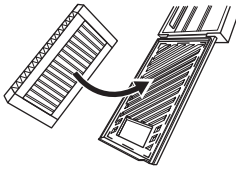

2. დააჭირეთ ფილტრს ქვემოთ პლასტმასის ბუდის დაკეტვისას, სანამ დაჩხაკუნების ხმა არ მოისმება.

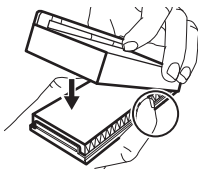

3. გამოიღეთ ზედა მინის თარო მაცივრის განყოფილებიდან. შეაცურეთ ჰაერისფილტრიანი პლასტმასის ბუდე მინის თაროს მარცხენა გვერდზე.

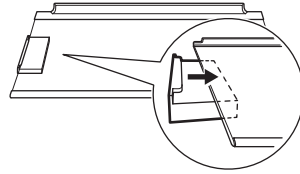

4. დააბრუნეთ მინის თარო მაცივრის განყოფილებაში. ფილტრს ნუ დაარტყამთ რაიმე საგანს.

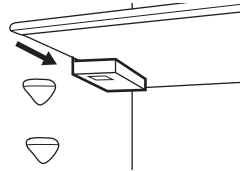

ჰაერის ფილტრის გამოცვლა

1. გახსენით ფილტრის ბუდე.

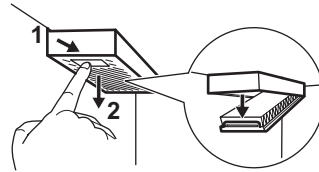

2. ამოიღეთ გამოყენებული ჰაერის ფილტრი.
3. მოათავსეთ ბუდეში ახალი ჰაერის ფილტრი და დახურეთ ის.

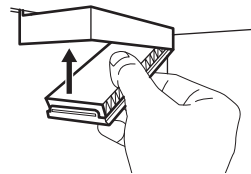

7. ხარვეზების აღმოფხვრა

მოწყობილობა არ მუშაობს.

- ჩასვით ქსელის შტეკერი როზეტში.
- ჩართეთ მოწყობილობა.
- დარწმუნდით, რომ როზეტში არის დენი. დაუკავშირდით კვალიფიცირებულ ელექტრიკოსს.

მოწყობილობა ხმაურიანია.

დარწმუნდით, რომ მოწყობილობა არის სათანადოდ დაყრდნობილი.

ჩართულია აკუსტიკური ან ვიზუალური გამაფრთხილებელი სიგნალი.

დახურეთ კარი ან დააჭირეთ ნებისმიერ ღილაკს აკუსტიკური სიგნალის გასათიშად.

კომპრესორი განუწყვეტლივ მუშაობს.

- დაარეგულირეთ ტემპერატურა.
- დაელოდეთ ტემპერატურის სტაბილიზაციას.
- მაცივარში შენახვამდე დაელოდეთ საკვების ოთახის ტემპერატურამდე გაგრილებას.
- კარი სწორად დახურეთ.

კარი არ არის გასწორებული ან ხელს უშლის ვენტილაციის გიოსს.

იხილეთ მონტაჟების ინსტრუქციები.

კარს უჭირს გაღება.

დაელოდეთ რამდენიმე წამი დახურვიდან ხელმეორედ გახსნამდე.

ზედმეტად დიდი ყინვა და ბევრი ყინულია.

- კარი სწორად დახურეთ.
- გაწმინდეთ ან გამოცვალეთ შუასადები.
- შეფუთეთ საკვები სწორად.
- დაარეგულირეთ ტემპერატურა.

წყალი წვეთავს მაცივრის უკანა ფირფიტაზე.

ეს არის გალდობის პროცესის ნაწილი.

მაცივრის შიგნით ზედმეტად ბევრი კონდენსირებული წყალია.

- გახსენით კარი მხოლოდ საჭიროების შემთხვევაში და ბოლომდე დახურეთ.
- ზაფხულსა და შემოდგომაზე, დააყენეთ მაცივრის უფრო თბილი შიდა ტემპერატურა(დაახლ. 6-7°C).

წყალი გაედინება იატაკზე.

მიამაგრეთ მდნარი წყლის გამოსაშვები ღიობი აორთქლებით ქვეშე.

ტემპერატურის დაყენება შეუძლებელია.

გამორთეთ Extra Freeze ფუნქცია.

ტემპერატურის მეხუთე ინდიკატორი აციმციმდება.

დაუკავშირდით ავტორიზებულ სერვის ცენტრს. გამაგრებული სისტემა საკვებს გრილად ინახავს. ტემპერატურის რეგულირება გამორთულია.

ტემპერატურის პირველი და მეორე ინდიკატორი აციმციმდება.

დაუკავშირდით ავტორიზებულ სერვის ცენტრს. გამაგრებული სისტემა საკვებს გრილად ინახავს. ტემპერატურის რეგულირება გამორთულია.

ნათურა არ მუშაობს ან კარის შუასადებები დაზიანებულია.

დაუკავშირდით ავტორიზებულ სერვის ცენტრს.

8. ტექნიკური მონაცემები

ტექნიკური ინფორმაცია ასახულია ენერჯის ეტიკეტსა და მოწყობილობის ქარხნულ პასპორტში, რომელიც შეიძლება განლაგებული იყოს მოწყობილობაზე ან მოწყობილობის შეგინით.

დანადგართან ერთად მოწოდებულ ევროკავშირის ან გაერთიანებული სამეფოს ენერგოეფექტურობის ეტიკეტებზე არსებული QR კოდი წარმოადგენს ვებ-ბმულს დანადგარის წარმადობასთან დაკავშირებულ ინფორმაციაზე. ევროკავშირის დროშით აღნიშნული ენერგოეფექტურობის

ეტიკეტის შემთხვევაში, ინფორმაციის ნახვა, ასევე, შესაძლებელია EU EPREL მონაცემთა ბაზაში შემდეგი ბმულის გამოყენებით: <https://eprel.ec.europa.eu>, მოდელის სახელითა და პროდუქტის ნომრით, რომლის ნახვაც შეგიძლიათ მოწყობილობის ტექნიკური მონაცემების ფირფიტაზე. შეინახეთ ენერგოეფექტურობის ეტიკეტები საცნობაროდ მომხმარებლის სახელმძღვანელოსთან და ყველა სხვა დოკუმენტთან ერთად, რომლებიც მოჰყვება ამ მოწყობილობას.

9. ინფორმაცია ტესტირების დაწესებულებებისთვის

მოწყობილობის ეკოდიზიანის ვერიფიკაციისთვის მონტაჟი და მომზადება უნდა შეესაბამებოდეს EN

62552-ს (EU, შვეიცარია და გაერთიანებული სამეფო). ვენტილაციის მოთხოვნების, ჩაღრმავების ზომებისა და

10. გარემოსდაცვითი საკითხები

საჭიროა მასალების გადამუშავება, თუ პროდუქტზე გამოსახულია სიმბოლო . გადამუშავებისთვის შესაფუთი მასალა მოათავსეთ შესაბამის კონტეინერში. დაგვეწმარეთ გარემოს და ადამიანის ჯანმრთელობის დაცვაში ელექტრონიკული და ელექტრონული მოწყობილობების ნარჩენების გადამუშავებით.

მოწყობილობა, რომელზეც გამოსახულია სიმბოლო  არ უნდა გადაგდოთ საყოფაცხოვრებო ნარჩენებთან ერთად. დააბრუნეთ პროდუქტი თქვენს ადგილობრივ გადასამუშავებელ ობიექტში ან დაუკავშირდით თქვენს მუნიციპალურ სამსახურს.

1. SICHERHEITSINFORMATIONEN	40	7. FEHLERBEHEBUNG.....	50
2. SICHERHEITSHINWEISE.....	42	8. TECHNISCHE DATEN.....	51
3. BEDIENFELD.....	44	9. INFORMATIONEN FÜR PRÜFINSTITUTE	51
4. TÄGLICHER GEBRAUCH.....	45	10. UMWELTBELANGE.....	51
5. HINWEISE UND TIPPS.....	48		
6. REINIGUNG UND PFLEGE.....	49		

1. SICHERHEITSINFORMATIONEN

Lesen Sie vor der Installation und Verwendung des Geräts sorgfältig die mitgelieferten Anweisungen durch. Bei Verletzungen oder Schäden infolge nicht ordnungsgemäßer Montage oder Verwendung übernimmt der Hersteller keine Haftung. Bewahren Sie die Anleitung zum Nachschlagen an einem sicheren und zugänglichen Ort auf.

1.1 Sicherheit von Kindern und schutzbedürftigen Personen

- Das Gerät kann von Kindern ab 8 Jahren und Personen mit eingeschränkten physischen, sensorischen oder geistigen Fähigkeiten oder mit mangelnder Erfahrung / mangelndem Wissen benutzt werden, wenn sie durch eine für ihre Sicherheit zuständige Person be-

aufsichtigt werden oder von dieser Person Anweisungen erhalten haben, wie das Gerät sicher zu bedienen ist und welche Gefahren bei nicht ordnungsgemäßer Bedienung bestehen. Kinder im Alter von 3 bis 8 Jahren und Personen mit sehr umfangreichen und komplexen Behinderungen dürfen das Gerät unter der Voraussetzung, dass sie ordnungsgemäß angewiesen wurden, be- und entladen. Halten Sie Kinder unter 3 Jahren vom Gerät fern, wenn sie nicht ständig beaufsichtigt werden.

- Kinder sollten beaufsichtigt werden, damit sie nicht mit dem Gerät spielen.
- Kinder dürfen keine Reinigung und Wartung des Geräts ohne Beaufsichtigung durchführen.

- Halten Sie sämtliches Verpackungsmaterial von Kindern fern und entsorgen Sie es ordnungsgemäß.

1.2 Allgemeine Sicherheit

- Dieses Gerät ist nur zur Lagerung von Lebensmitteln und Getränken bestimmt.
- Dieses Gerät ist für den häuslichen Gebrauch im Haushalt in Innenräumen konzipiert.
- Dieses Gerät darf in Büros, Hotelzimmern, Gästezimmern in Pensionen, Bauernhöfen und anderen ähnlichen Unterkünften verwendet werden, wenn diese Nutzung das (durchschnittliche) Nutzungsniveau im Haushalt nicht überschreitet.
- Um eine Kontaminierung von Lebensmitteln zu vermeiden, beachten Sie die folgenden Hinweise:
 - Öffnen Sie die Tür nicht über längere Zeit hinweg;
 - reinigen Sie regelmäßig Oberflächen, die mit Lebensmitteln in Kontakt kommen können, und zugängliche Ablaufsysteme;
- lagern Sie rohes Fleisch und Fisch in geeigneten Behältern im Kühlschrank, so dass sie nicht mit anderen Lebensmitteln in Berührung kommen oder auf diese tropfen.
- **ACHTUNG:** Halten Sie die Lüftungsöffnungen im Gerätegehäuse oder in der Einbaunische frei von Hindernissen.
- **ACHTUNG:** Versuchen Sie nicht, den Abtauvorgang durch andere als vom Hersteller empfohlene mechanische oder sonstige Hilfsmittel zu beschleunigen.
- **ACHTUNG:** Achten Sie darauf, den Kältekreislauf nicht zu beschädigen.
- **ACHTUNG:** Betreiben Sie in den Lebensmittelfächern des Geräts keine anderen als die vom Hersteller empfohlenen Elektrogeräte.
- Reinigen Sie das Gerät nicht mit Wasserspray oder Dampf.
- Reinigen Sie das Gerät mit einem weichen, feuchten Lappen. Verwenden Sie ausschließlich Neutralreiniger. Verwenden Sie keine Scheuermittel, Scheuerschwämme, scharfe Rei-

nigungsmittel oder Metallgegenstände.

- Wenn das Gerät längere Zeit leer steht, schalten Sie es aus, tauen Sie es ab, reinigen und trocknen Sie es und lassen Sie die Tür offen, um Schimmelbildung im Gerät zu vermeiden.
- Bewahren Sie keine explosiven Substanzen wie Ae-

rosoldosen mit brennbarem Treibgas in diesem Gerät auf.

- Wenn das Netzkabel beschädigt ist, muss es vom Hersteller, einem autorisierten Servicezentrum oder einer ähnlich qualifizierten Person zur Vermeidung einer Gefahrenquelle ersetzt werden.

2. SICHERHEITSHINWEISE

2.1 Installation

WARNUNG!

Nur eine qualifizierte Fachkraft darf die Montage des Geräts vornehmen.

- Entfernen Sie das gesamte Verpackungsmaterial.
- Montieren Sie ein beschädigtes Gerät nicht und benutzen Sie es nicht.
- Verwenden Sie das Gerät aus Sicherheitsgründen nicht, bevor es in den Einbauschrank gesetzt wird.
- Befolgen Sie die separaten Anweisungen für die Installation und den Wechsel des Türanschlags, die dem Gerät beiliegen oder auf unserer Website verfügbar sind.
- Seien Sie beim Umsetzen des Gerätes vorsichtig, da es sehr schwer ist. Tragen Sie stets Sicherheitshandschuhe und festes Schuhwerk.
- Stellen Sie sicher, dass die Luft um das Gerät zirkulieren kann.
- Warten Sie nach der ersten Inbetriebnahme oder dem Wechsel des Türanschlags mindestens 4 Stunden, bevor Sie das Gerät an die Stromversorgung anschließen. So kann das Öl in den Kompressor zurückfließen.
- Ziehen Sie den Stecker aus der Steckdose, bevor Sie am Gerät arbeiten (z. B. Wechsel des Türanschlags).
- Stellen Sie das Gerät nicht in der Nähe von Heizkörpern oder Herden, Backöfen oder Kochfeldern auf, es sei denn, in der Installationsanleitung ist etwas anderes angegeben.

- Setzen Sie das Gerät nicht dem Regen aus.
- Installieren Sie das Gerät nicht an einem Ort mit direkter Sonneneinstrahlung.
- Stellen Sie dieses Gerät nicht in Bereichen auf, die zu feucht oder kalt sind.
- Wenn Sie das Gerät verschieben, heben Sie es an der Vorderkante an, um den Fußboden nicht zu verkratzen.
- Schützen Sie den Boden beim Umkehren der Gerätetür vor Kratzern.
- Das Gerät enthält einen Beutel mit Trockenmittel. Dieser Beutel ist kein Spielzeug. Dieser Beutel ist kein Lebensmittel. Bitte entsorgen Sie ihn umgehend.

2.2 Elektrischer Anschluss

WARNUNG!

Brand- und Stromschlaggefahr.

WARNUNG!

Achten Sie bei der Montage des Geräts darauf, dass das Netzkabel nicht eingeklemmt oder beschädigt wird.

WARNUNG!

Verwenden Sie keine Mehrfachsteckdosen und Verlängerungskabel.

VORSICHT!

Alle elektrischen Arbeiten, die zur Installation dieses Geräts erforderlich sind, sollten von einem/einer qualifizierten Elektriker*in durchgeführt werden.

- Stellen Sie sicher, dass die Daten auf dem Typenschild mit den elektrischen Nennwerten der Netzspannung übereinstimmen.
- Das Gerät muss geerdet sein.
- Verwenden Sie immer eine korrekt installierte Schutzkontaktsteckdose.
- Wenn die Steckdose nicht geerdet ist, schließen Sie das Gerät gemäß den geltenden Vorschriften an eine separate Erdung an und wenden Sie sich an eine(n) qualifizierte(n) Elektriker*in.
- Achten Sie darauf, die elektrischen Bauteile nicht zu beschädigen (z. B. Netzstecker, Netzkabel, Kompressor). Wenden Sie sich zum Austausch elektrischer Bauteile an das autorisierte Servicezentrum oder eine(n) Elektriker*in.
- Das Netzkabel muss unterhalb des Netzsteckers liegen.
- Stecken Sie den Netzstecker erst nach Abschluss der Montage in die Steckdose. Stellen Sie sicher, dass der Netzstecker nach der Montage noch zugänglich ist.
- Trennen Sie das Gerät nicht, indem Sie am Netzkabel ziehen. Ziehen Sie immer am Netzstecker.
- Dieses Gerät ist mit einem 13 A-Netzstecker ausgestattet. Muss die Sicherung im Netzstecker ausgetauscht werden, setzen Sie nur eine 13 A ASTA (BS 1362) Sicherung ein (nur GB und Irland).

2.3 Gebrauch

WARNUNG!

Es besteht Verletzungs-, Verbrennungs-, Stromschlag- oder Brandgefahr.



Das Gerät enthält brennbares Gas, Isobutan (R600a), ein umweltfreundliches Erdgas. Achten Sie darauf, den Kältekreislauf, der Isobutan enthält, nicht zu beschädigen.

- Nehmen Sie keine technischen Änderungen am Gerät vor.
- Jegliche Verwendung des eingebauten Produkts als freistehendes Produkt ist strengstens untersagt.

- Dieses Gerät ist für den Einsatz bei einer Umgebungstemperatur von 10°C bis 38°C vorgesehen. Der korrekte Betrieb des Geräts kann nur innerhalb des angegebenen Temperaturbereichs garantiert werden.
- Stellen Sie keine elektrischen Geräte (z. B. Eisbereiter) in das Gerät, wenn solche Geräte nicht ausdrücklich vom Hersteller für diesen Zweck zugelassen sind.
- Wird der Kältekreislauf beschädigt, stellen Sie bitte sicher, dass keine Flammen und Zündquellen im Raum vorhanden sind. Lüften Sie den Raum.
- Achten Sie darauf, dass keine heißen Gegenstände auf die Kunststoffteile des Geräts gelangen.
- Geben Sie keine Softdrinks in das Gefrierfach. Dadurch entsteht Druck auf den Getränkebehälter.
- Lagern Sie keine brennbaren Gase und Flüssigkeiten im Gerät.
- Platzieren Sie keine entflammaren Produkte oder Gegenstände, die mit entflammaren Produkten benetzt sind, im Gerät, auf dem Gerät oder in der Nähe des Geräts.
- Berühren Sie nicht den Kompressor oder den Kondensator. Diese sind heiß.
- Nehmen Sie keine Gegenstände aus dem Gefrierfach und berühren Sie diese nicht, falls Ihre Hände nass oder feucht sind.
- Frieren Sie aufgetaute Lebensmittel nicht wieder ein.
- Befolgen Sie die Hinweise auf der Verpackung zur Aufbewahrung tiefgekühlter Lebensmittel.
- Wickeln Sie die Lebensmittel in Lebensmittelkontaktmaterial ein, bevor Sie sie in das Gefrierfach legen.
- Achten Sie darauf, dass keine Lebensmittel mit den Innenwänden der Gerätefächer in Berührung kommen.

2.4 Innenbeleuchtung

WARNUNG!

Stromschlaggefahr.

- Dieses Produkt enthält eine oder mehrere Lichtquellen der Energieeffizienzklasse F.
- Bezüglich der Lampe(n) in diesem Gerät und separat verkaufter Ersatzlampen: Diese Lampen müssen extremen physikalischen Bedingungen in Haushaltsgeräten standhalten, wie z. B. Temperatur, Vibration, Feuchtigkeit, oder sollen Informationen über den

Betriebszustand des Gerätes anzeigen. Sie sind nicht für den Einsatz in anderen Geräten vorgesehen und nicht für die Raumbeleuchtung geeignet.

2.5 Reinigung und Pflege

⚠️ WARNUNG!

Andernfalls besteht Verletzungsgefahr und das Gerät könnte beschädigt werden.

- Vor Wartungsarbeiten das Gerät deaktivieren und den Stecker des Anschlusskabels aus der Steckdose ziehen.
- Dieses Gerät enthält Kohlenwasserstoffe in der Kühleinheit. Das Gerät darf nur von einer qualifizierten Fachkraft gewartet werden.
- Überprüfen Sie das Produkt regelmäßig auf Anzeichen von Abnutzung, die es für den Kontakt mit Lebensmitteln ungeeignet machen könnten, wie z. B. Risse, Blasenbildung, Ablösung, Schrumpfung, Klebrigkeit, Korrosion oder andere sichtbare Veränderungen der Textur oder des Aussehens. Um Abnutzungen vorzubeugen, befolgen Sie bitte die Reinigungs- und Pflegehinweise.
- Wechseln Sie den Luftfilter alle 6 Monate aus. Wenden Sie sich an Ihren Händler vor Ort, um ein Ersatzteil zu erwerben.

2.6 Service

- Wenden Sie sich zur Reparatur des Geräts an das autorisierte Servicezentrum. Verwenden Sie nur Original-Ersatzteile.
- Bitte beachten Sie, dass eigene Reparaturen oder Reparaturen, die nicht von Fachkräften durchgeführt werden, die

Sicherheit des Geräts beeinträchtigen und zum Erlöschen der Garantie führen können.

- Die folgenden Ersatzteile werden auch nach der Einstellung des Modells 7 Jahre lang vorgehalten: Thermostate, Temperatursensoren, Platinen, Lichtquellen, Türgriffe, Türscharniere, Einsätze und Körbe. Türdichtungen sind mindestens 10 Jahre lang nach Einstellung des Modells erhältlich. Die Dauer kann in Ihrem Land länger sein. Für weitere Informationen besuchen Sie bitte unsere Website.
- Bitte beachten Sie, dass einige dieser Ersatzteile nur an Reparaturbetriebe geliefert werden können und nicht alle Ersatzteile für alle Modelle relevant sind.

2.7 Entsorgung

⚠️ WARNUNG!

Verletzungs- und Erstickungsgefahr.

- Trennen Sie das Gerät von der Stromversorgung.
- Schneiden Sie das Netzkabel ab, und entsorgen Sie es.
- Entfernen Sie die Tür, um zu verhindern, dass sich Kinder oder Haustiere in dem Gerät einschließen.
- Der Kältekreislauf und die Isolierungsmaterialien dieses Gerätes sind ozonfreundlich.
- Die Isolierung enthält entzündliches Gas. Für Informationen zur korrekten Entsorgung des Gerätes wenden Sie sich an Ihre kommunale Behörde.
- Achten Sie darauf, dass die Kühleinheit in der Nähe des Wärmetauschers nicht beschädigt wird.

3. BEDIENFELD

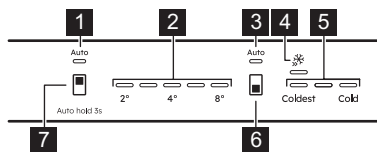

- 1 Kühlschrankschrank AI CoolAssist Anzeiger**
Leuchtet, wenn die Funktion aktiv ist.
- 2 Temperaturanzeiger im Kühlschrank**
- 3 Gefrierschrankschrank AI CoolAssist Anzeiger**

Leuchtet, wenn die Funktion aktiv ist.

- 4 Extra Freeze Anzeiger**
- 5 Temperaturanzeiger für den Gefrierschrank**
- 6 Knopf für das Gefrierfach/ EIN/AUS-Knopf des Geräts**
Drücken Sie, um die Temperatur zwischen Coldest und Cold einzustellen. Drücken Sie, bis die Extra Freeze Anzeiger aufleuchtet bzw. erlischt, um die Funktion zu aktivieren bzw. zu deaktivieren.
- 7 Knopf für das Kühlschrankfach**

Drücken Sie, um die Temperatur einzustellen (2°C – 8°C; empfohlen 4°C). Zum Ein- und Ausschalten des AI CoolAssist 3 Sek lang drücken.

Die eingestellte Temperatur wird innerhalb von 24 Std erreicht. Nach einem Stromausfall stellt das Gerät die eingestellten Temperaturen wieder her.

3.1 Ein-/Ausschalten

Stecken Sie den Stecker in die Steckdose. Halten Sie die EIN-/AUS-Taste gedrückt, um das Gerät ein- bzw. auszuschalten. Ziehen Sie nach dem Ausschalten den Netzstecker aus der Steckdose.

3.2 AI CoolAssist

AI CoolAssist verwenden, um die folgenden Modi automatisch zu aktivieren:

- Temperaturmanagement: optimiert die Temperatur.
- Auto Shopping Mode: passt die Temperatur im Kühlschrank an, um neu hinzugefügte Artikel schnell abzukühlen.
- Auto Vacation Mode: reduziert den Energieverbrauch, wenn das Gerät an drei oder mehr aufeinanderfolgenden Tagen nicht benutzt wird.

AI CoolAssist und Extra Cool oder Extra Freeze kann nicht gleichzeitig aktiv sein. Die Temperaturregulierungstaste ist deaktiviert, wenn AI CoolAssist eingeschaltet ist. Schalten Sie dies aus, um die Temperatur einzustellen.

3.3 Funktion Extra Freeze

Verwenden Sie Extra Freeze zum Vorkühlen und schnellen Einfrieren im Gefrierschrank.

Aktivieren Sie die Funktion mindestens 24 Std, bevor Sie die Lebensmittel hineinlegen. Die Funktion stoppt nach max. 52 Std. Es ist nicht möglich, die Temperatur einzustellen, wenn die Funktion eingeschaltet ist.

3.4 Alarme

Alarmtypen variieren je nach Modell.

Drücken Sie eine beliebige Taste, um das akustische sowie das optische Alarmsignal auszuschalten.

Wenn Sie keinen Knopf drücken, schaltet sich der Ton nach etwa 1 Std aus.

Alarm - Tür offen

Wenn die Kühlschranktür ca. 5 Min lang offen gelassen wird, blinken alle LED-Anzeigen und der Ton ist eingeschaltet.

Wenn die Gefrierfachtür ca. 80 Sek lang offen gelassen wird, blinken alle LED-Anzeigen und der Ton ist eingeschaltet.

Der Alarm schaltet sich aus, wenn die Tür geschlossen wird.

Hochtemperaturalarm

Wenn die Temperatur im Gefrierfach steigt, blinken die erste und dritte Temperaturanzeige des Gefrierschranks und der Ton ist eingeschaltet.

Um den Alarm zu bestätigen, drücken Sie eine beliebige Taste. Die erste und dritte Temperaturanzeige des Gefrierschranks leuchten 5 Sek lang, bevor die Temperatur des Gefrierschranks erneut angezeigt wird.

Nach 1 Std wird der Alarm erneut ausgelöst, bis die normalen Bedingungen wiederhergestellt sind.

4. TÄGLICHER GEBRAUCH

Die Ausstattung variiert je nach Modell.

4.1 Positionierung der Ablagen

Flexible Ablage: Die vordere Hälfte der Ablage kann unter der zweiten Hälfte platziert werden. Nehmen Sie die vordere Hälfte vorsichtig heraus und schieben Sie sie in die untere Schiene.

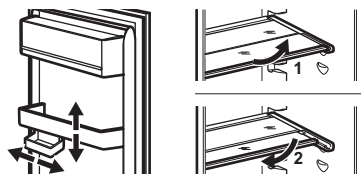

4.2 Entnehmen von Schubladen

Leeren Sie die Schubladen vor dem Entfernen stets vollständig.

Gemüse- und Gefrierschrankschubladen

1. Ziehen Sie die Schublade bis zum Anschlag heraus.
2. Heben Sie, wenn Sie am Ende der Auszüge angekommen sind, die Vorderseite der Schublade leicht an und nehmen Sie sie aus dem Gerät.

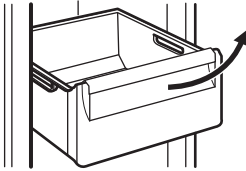

ⓘ Bei einigen Modellen ist es zum Herausnehmen der Schublade erforderlich, zuerst den Flaschenbehälter zu entfernen.

ExtraChill

Es ist eine Schublade über dem Gemüse- oder der GreenZone-Schublade.

1. Ziehen Sie die Schublade aus dem Kühlschrank.

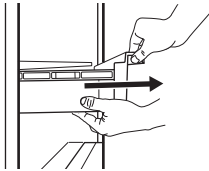

2. Heben Sie die Vorderseite der Schublade an.

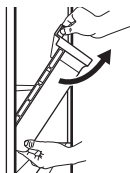

3. Heben und drehen Sie die Schublade, um sie aus dem Gerät zu ziehen.



GreenZone

Es handelt sich um eine herausziehbare Schublade, die mit dem  gekennzeichnet ist und sich im unteren Bereich des Kühlschrankfachs befindet.

1. Leeren Sie die Schublade.
2. Ziehen Sie die Schublade aus dem Kühlschrank.

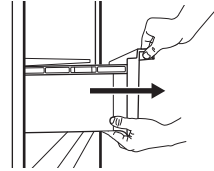

3. Heben Sie die Vorderseite der Schublade an.
4. Ziehen Sie die Schublade heraus, während Sie sie anheben.

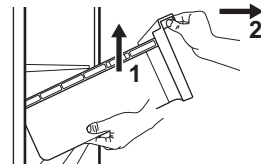

Um den Glasboden zu entfernen:

1. Entriegeln Sie die seitlichen Halterungen auf beiden Seiten.

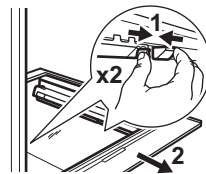

2. Ziehen Sie den Glasbodenträger zu sich heran.

4.3 Feuchtigkeitsregelung

Die Glasablage der GreenZone-Schublade ist mit einem Gerät ausgestattet, das zur Regelung der Luftfeuchtigkeit in der Schublade verwendet werden kann.

ⓘ Legen Sie keine Lebensmittel auf die Vorrichtung zur Feuchtigkeitskontrolle.

Automatische Feuchtigkeitsregelung

So entfernen Sie die Vorrichtung zur Feuchtigkeitskontrolle:

1. Öffnen Sie die Schublade unter der Glasablage und ziehen Sie die Abdeckung heraus.

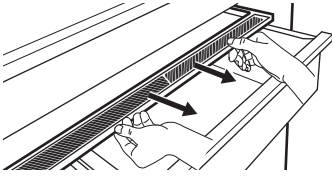

2. Um die weiße Membran des Geräts zu ersetzen, greifen Sie das Gerät in der Mitte und trennen Sie die Membran von der Abdeckung, indem Sie an der Abdeckung ziehen.

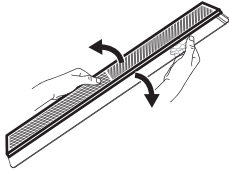

3. Setzen Sie eine neue Membran in die Abdeckung ein, indem Sie den Rand der Membran in die Abdeckung drücken.

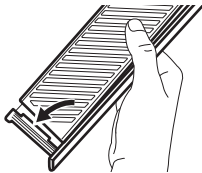

4. Setzen Sie die Feuchtigkeitsregelung wieder in die Schublade ein.

ⓘ Es kann zu Kondensation in der Green-Zone-Schublade kommen. Mit einem weichen Lappen entfernen.

4.4 MULTIFLOW

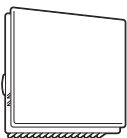

Der MULTIFLOW Ventilator wird automatisch aktiviert und ist nur bei geschlossener Tür in Betrieb.

ⓘ Die Lüftungsschlitze nicht blockieren.

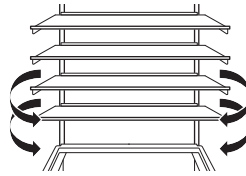

ⓘ Entfernen Sie das MULTIFLOW Panel nicht. Anweisungen zur Reinigung finden Sie im Kapitel „Reinigung und Pflege“.

4.5 CleanAir+ Filter

CleanAir+ reinigt die Luft im Kühlschrank von Gerüchen.

Bei der Lieferung befinden sich der Filter und sein Kunststoffgehäuse in einem Plastikbeutel. Weitere Informationen finden Sie im Kapitel „Einbau und Austausch des CleanAir+ -Filters“.

4.6 Flaschenlagerzubehör

ⓘ Lagern Sie maximal 10 kg nur geschlossene Flaschen oder Dosen in bis zu zwei Reihen.

ⓘ Bringen Sie unverpackte Lebensmittel nicht in direkten Kontakt mit dem Zubehör.

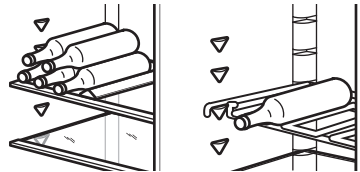

5. HINWEISE UND TIPPS

5.1 Tipps zum Energiesparen

- Gefriergerät: Die ursprüngliche Konfiguration gewährleistet die effizienteste Nutzung von Energie.
- Kühlschrank: Die effizienteste Energienutzung wird erreicht, wenn die Schubladen im unteren Teil des Geräts eingesetzt und die Ablagen gleichmäßig angeordnet sind. Die Position der Türablagen wirkt sich nicht auf den Energieverbrauch aus.
- Öffnen Sie die Tür nicht zu häufig, und lassen Sie diese nicht länger offen als notwendig.
- Gefriergerät: Je kälter die eingestellte Temperatur, desto höher der Energieverbrauch.
- Kühlschrank: Stellen Sie die Temperatur nicht zu hoch ein, es sei denn, dies ist wegen der Beschaffenheit der Lebensmittel erforderlich.
- Wenn die Umgebungstemperatur hoch ist, der Temperaturregler auf eine niedrige Temperatur eingestellt und das Gerät voll beladen ist, kann es zu andauerndem Betrieb des Kompressors und damit zu Reif- oder Eisbildung am Verdampfer kommen. Stellen Sie in diesem Fall den Temperaturregler auf eine höhere Temperatur, um das automatische Abtauen zu ermöglichen.
- Bedecken Sie die Belüftungsgitter oder -öffnungen nicht.
- Stellen Sie sicher, dass die Lebensmittel im Inneren des Geräts eine Luftzirkulation durch die Öffnungen im hinteren Teil des Geräts zulassen.

5.2 Tipps zum Einfrieren

- Frieren Sie keine Flaschen oder Dosen mit Flüssigkeiten, insbesondere kohlenensäurehaltige Getränke, ein: Die Gefäße können beim Einfrieren explodieren.
- Geben Sie keine heißen Lebensmittel in den Gefrierraum.
- Stellen Sie frische, nicht gefrorene Lebensmittel nicht direkt neben bereits gefrorene Lebensmittel.
- Essen Sie Eiswürfel, Wassereis oder Eislutscher nicht sofort, nachdem Sie sie aus dem Gefrierschrank genommen haben, um Erfrierungen zu vermeiden.

- Frieren Sie aufgetaute Lebensmittel nicht wieder ein.

5.3 Hinweise zur Lagerung von Tiefkühlgerichten

- Das Gefrierfach ist gekennzeichnet mit .
- Eine gute Temperatureinstellung, die die Konservierung von Tiefkühlgerichten sicherstellt, ist eine Temperatur von weniger oder gleich -18 °C.
- Eine höhere Temperatureinstellung im Gerät kann die Haltbarkeit verkürzen.
- Der gesamte Gefrierraum ist für die Lagerung von Tiefkühlprodukten geeignet.
- Lassen Sie ausreichend Platz um die Lebensmittel herum, damit die Luft frei zirkulieren kann.

5.4 Lagerdauer im Gefrierfach

Lebensmittelart	Lagerdauer (Monate)
Brot	3
Obst (außer Zitrusfrüchten)	6 - 12
Gemüse	8 - 10
Reste ohne Fleisch	1 - 2
Molkereiprodukte:	
Butter	6 - 9
Weichkäse (z. B. Mozzarella)	3 - 4
Hartkäse (z. B. Parmesan, Cheddar)	6
Meeresfrüchte:	
Fetthaltiger Fisch (z. B. Lachs, Makrele)	2 - 3
Fettarmer Fisch (z. B. Dorsch, Flunder)	4 - 6
Shrimps	12
Muscheln und Miesmuscheln ohne Schale	3 - 4
Gekochter Fisch	1 - 2
Fleisch:	
Geflügel	9 - 12
Rindfleisch	6 - 12

Lebensmittelart	Lagerdauer (Monate)
Schweinefleisch	4 - 6
Lamm	6 - 9
Wurst	1 - 2
Schinken	1 - 2
Reste mit Fleisch	2 - 3

5.5 Hinweise für die Kühlung von Lebensmitteln

① Das Fach für frische Lebensmittel ist der Raum über der GreenZone-Schublade.

- Eine gute Temperatureinstellung, die die Konservierung von frischen Lebensmitteln sicherstellt, ist eine Temperatur von weniger oder gleich +4 °C.
- Verwenden Sie immer geschlossene Behälter für Flüssigkeiten und

Lebensmittel, um Dünfte oder Gerüche im Fach zu vermeiden.

- Um eine Kreuzkontamination zwischen gekochten und rohen Lebensmitteln zu vermeiden, decken Sie die gekochten Lebensmittel ab und trennen Sie sie von den rohen.
- Wickeln Sie das Fleisch ein und legen Sie es auf die Glasablage über der Gemüseschublade.
- Tauen Sie die Lebensmittel im Kühlschrank auf.
- Stellen Sie keine warmen Lebensmittel in das Gerät.
- Reinigen Sie Obst und Gemüse und legen Sie sie in eine dafür vorgesehene Schublade (Gemüseschublade).
- Bewahren Sie exotische Früchte nicht im Kühlschrank auf.
- Bewahren Sie Gemüse wie Tomaten, Kartoffeln, Zwiebeln und Knoblauch nicht im Kühlschrank auf.
- Schließen Sie die Flaschen, bevor Sie sie in den Kühlschrank stellen.

6. REINIGUNG UND PFLEGE

6.1 Reinigung des Innenraums

Reinigen Sie das Innere sowie Zubehörteile vor dem ersten Gebrauch mit lauwarmem Wasser und neutraler Seife und trocknen Sie sie anschließend. Reinigen Sie die Ausstattung und die Türdichtungen regelmäßig.

Reinigen Sie das Bedienfeld mit einem feuchten Tuch und trocknen Sie es mit einem weichen Tuch. Verwenden Sie keine Reinigungsmittel.

① Waschen Sie die Zubehörteile und Geräteteile nicht in der Spülmaschine.

6.2 Das Gerät abtauen

Kühlschrank:

Die Abtauung des Kühlschrankfachs erfolgt automatisch.

Gefrierschrank:

Das Gefrierfach ist frostfrei.

6.3 Einbau und Austausch des CleanAir+ -Filters

① Gehen Sie vorsichtig mit dem Luftfilter um, um Kratzer auf der Oberfläche zu vermeiden.

Installieren Sie den Luftfilter, bevor Sie das Gerät einschalten.

1. Öffnen Sie das Kunststoffgehäuse und legen Sie die plissierte Oberfläche auf das Gitter, indem Sie den Filter in den markierten Bereich auf der gitterförmigen Oberfläche einsetzen.

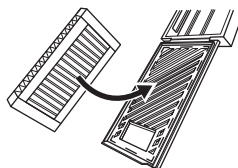

2. Halten Sie den Filter gedrückt, während Sie das Kunststoffgehäuse schließen, bis Sie ein Klicken hören.

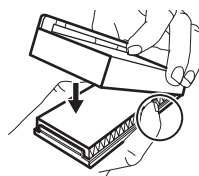

3. Nehmen Sie die obere Glasablage aus dem Kühlraum. Schieben Sie das

Kunststoffgehäuse mit dem Luftfilter auf die linke Seite der Glasablage.

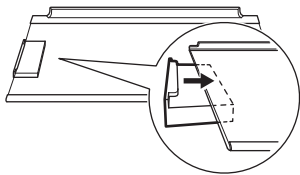

4. Setzen Sie die Glasablage wieder in den Kühlraum ein. Beschädigen Sie den Filter nicht.

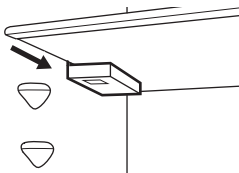

Austausch des Luftfilters

1. Öffnen Sie das Filtergehäuse.

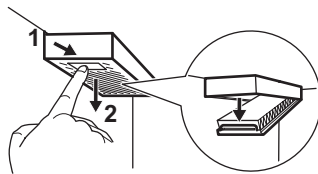

2. Entfernen Sie den gebrauchten Luftfilter.
3. Setzen Sie den neuen Luftfilter in das Gehäuse ein und schließen Sie es.

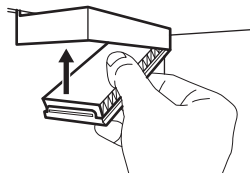

7. FEHLERBEHEBUNG

Das Gerät funktioniert nicht.

- Stecken Sie den Netzstecker richtig in die Netzsteckdose.
- Schalten Sie das Gerät ein.
- Stellen Sie sicher, dass die Netzsteckdose Spannung hat. Wenden Sie sich an eine qualifizierte Elektrofachkraft.

Das Gerät ist laut.

Überprüfen Sie, ob das Gerät ordnungsgemäß abgestützt wird.

Es wird ein akustisches oder optisches Alarmsignal ausgelöst.

Die Tür schließen oder einen beliebigen Knopf drücken, um den akustischen Alarm zu deaktivieren.

Der Kompressor arbeitet ständig.

- Passen Sie die Temperatur an.
- Warten Sie, bis sich die Temperatur stabilisiert hat.
- Lassen Sie die Lebensmittel vor deren Aufbewahrung auf Raumtemperatur abkühlen.
- Schließen Sie die Tür richtig.

Die Tür ist falsch ausgerichtet oder beeinträchtigt das Lüftungsgitter.

Siehe Montageanleitung.

Die Tür lässt sich nicht leicht öffnen.

Warten Sie einige Sekunden zwischen dem Schließen und erneutem Öffnen der Tür.

Zu viel Frost und Eis.

- Schließen Sie die Tür richtig.
- Reinigen oder ersetzen Sie die Dichtung.
- Verpacken Sie das Essen richtig.
- Passen Sie die Temperatur an.

Wasser fließt an der Rückwand des Kühlschranks herunter.

Dies ist Teil des Auftauvorgangs.

Im Kühlschrank befindet sich zu viel Kondenswasser.

- Öffnen Sie die Tür nur bei Bedarf und schließen Sie sie vollständig.
- Stellen Sie den Kühlschrank im Sommer und Herbst auf die wärmere Temperatur ein (ca. 6-7°C).

Wasser fließt auf den Boden.

Bringen Sie den Tauwasserablauf an der Verdampfungsschale an.

Die Temperatur kann nicht eingestellt werden.

Extra Freeze Funktion ausschalten.

Die fünfte Temperaturanzeige blinkt.

Wenden Sie sich an das autorisierte Servicezentrum. Das Kühlsystem hält Lebensmittel kalt. Die Temperaturanpassung ist deaktiviert.

Die erste oder zweite Temperaturanzeige blinkt.

Wenden Sie sich an das autorisierte Servicezentrum. Das Kühlsystem hält Lebensmittel

kalt. Die Temperaturanpassung ist deaktiviert.

Die Lampe funktioniert nicht oder die Dichtungen sind beschädigt.

Wenden Sie sich an das autorisierte Servicezentrum.

8. TECHNISCHE DATEN

Die technischen Informationen finden Sie auf der Energieplakette und auf dem Typenschild des Geräts, das sich am oder im Gerät befinden kann.

Der QR-Code auf der EU- und UK-Energieplakette des Geräts bietet einen Web-Link zu Informationen über die Geräteleistung. Für das Energieplakette mit EU-Flagge ist es auch möglich, die Informationen in der EU

EPREL-Datenbank über den Link <https://eprel.ec.europa.eu> sowie den Modellnamen und die Produktnummer auf dem Typenschild des Geräts zu finden. Bewahren Sie daher die Energieplaketten als Referenz zusammen mit dieser Bedienungsanleitung und allen anderen Unterlagen, die mit dem Gerät geliefert wurden, auf.

9. INFORMATIONEN FÜR PRÜFINSTITUTE

Die Installation und Vorbereitung des Geräts zur Überprüfung der Ökodesign-Vorgaben muss den Anforderungen von EN 62552 (EU, Schweiz und UK) entsprechen. Bitte beachten Sie Montage für die Anforderungen an die

Belüftung, die Einbaumaße und die Mindestabstände hinten. Kontaktieren Sie das autorisierte Servicezentrum für weitere Informationen.

10. UMWELTBELANGE

Recyceln Sie Materialien mit dem Symbol . Entsorgen Sie die Verpackung in entsprechenden Recyclingbehältern. Recyceln Sie zum Umwelt- und Gesundheitsschutz elektrische und elektronische Geräte. Entsorgen Sie Ge-

räte, die mit dem Symbol  gekennzeichnet sind, nicht mit dem Hausmüll. Bringen Sie das Gerät zu Ihrer örtlichen Sammelstelle oder wenden Sie sich an Ihr Gemeindeamt.

1. ÖRYGGISUPPLÝSINGAR.....	52	7. BILANALEIT.....	61
2. ÖRYGGISLEIÐBEININGAR.....	54	8. TÆKNILEGAR UPPLÝSINGAR.....	62
3. STJÓRNBOÐ.....	56	9. UPPLÝSINGAR FYRIR	
4. DAGLEG NOTKUN.....	57	PRÓFUNARSTOFNANIR.....	62
5. ÁBENDINGAR OG GÓÐ RÁÐ.....	59	10. UMHVERFISSJÓNARMÍÐ.....	62
6. UMHIRÐA OG HREINSUN.....	60		

1. ⚠ ÖRYGGISUPPLÝSINGAR

Fyrir uppsetningu og notkun heimilistækisins skal lesa meðfylgjandi leiðbeiningar vandlega. Framleiðandinn ber ekki ábyrgð á neinum meiðslum eða skemmdum sem leiða af rangri uppsetningu eða notkun. Geymdu alltaf leiðbeiningarnar á öruggum stað þar sem auðvelt er að nálgast þær til síðari notkunar.

1.1 Öryggi barna og viðkvæmra einstaklinga

- Börn, 8 ára og eldri og fólk með minnkaða líkamlega-, skyn- eða andlega getu, eða sem skortir reynslu og þekkingu, mega nota þetta tæki, ef þau eru undir eftirliti eða hafa verið veittar leiðbeiningar varðandi örugga notkun tækisins og ef þau skilja hættuna sem því fylgir. Börn á aldrinum 3 til 8 ára og einstaklingar með

mjög mikla og flókna fötlun er leyfilegt að setja í og taka úr heimilistækinu, að því tilskildu að þau hafi fengið almennilegar leiðbeiningar. Halda ætti börnum yngri en 3 ára frá heimilistækinu nema þau séu undir stöðugu eftirliti.

- Hafa ætti eftirlit með börnum til að tryggja að þau leiki sér ekki með heimilistækið.
- Börn eiga ekki að hreinsa eða framkvæma notandiaviðhald á heimilistækinu án eftirlits.
- Haltu öllum umbúðum frá börnum og fargaðu þeim á viðeigandi hátt.

1.2 Almennt öryggi

- Þetta heimilistæki er eingöngu fyrir geymslu á matvörum og drykkjum.

- Þetta heimilistæki er hannað til notkunar innanhúss á heimilum.
- Þetta heimilistæki má nota á skrifstofum, í herbergjum hótela, herbergjum gestahúsa, bændagistingum og öðrum sambærilegum gistirýmum þar sem notkun er ekki meiri en almenn heimilisnotkun.
- Til að forðast spillingu matvæla skal virða eftirfarandi leiðbeiningar:
 - Hafðu hurðina ekki opna um lengri tíma;
 - hreinsaðu reglubundið fleti sem geta komist í snertingu við matvæli og aðgengileg frárennsliskerfi;
 - geymdu hrátt kjöt og fisk í hentugum ílátum í kæli í skápnum þannig að það komist ekki í snertingu við eða leki niður á önnur matvæli.
- VIÐVÖRUN: Haltu loftræstingaropum, í afgirðingu heimilistækisins eða í innbyggðu rými, lausu við hindranir.
- VIÐVÖRUN: Notaðu ekki vélrænan búnað eða aðrar aðferðir til að hraða afísunarferli, annan en þann sem framleiðandinn mælir með.
- VIÐVÖRUN: Skemmdu ekki kælimiðilsrásina.
- VIÐVÖRUN: Notaðu ekki rafmagnstæki inni í geymsluhólfum matvæla í heimilistækinu, nema þau séu af þeirri tegund sem framleiðandinn mælir með.
- Notaðu ekki vatnsúða og gufu til að hreinsa heimilistækið.
- Hreinsaðu heimilistækið með mjúkum rökum klút. Notaðu aðeins hlutlaus þvottaefni. Notaðu ekki neinar vörur með svarfefnum, stálull, leysiefni eða málmhluti.
- Þegar heimilistækið er tómt um lengri tíma skal slökkva á því, afísa, hreinsa, þurrka og skilja hurðina eftir opna til að koma í veg fyrir að mygla myndist inni í tækinu.
- Geymdu ekki sprengifim efni eins og úðabrusa með eldfimu drifefni í þessu heimilistæki.
- Ef rafmagnssnúran er skemmd verður framleiðandi, viðurkennd þjónustumiðstöð, eða svipað hæfur aðili að endurnýja hana til að forðast hættu.

2. ÖRYGGISLEIÐBEININGAR

2.1 Upsetning

⚠ AÐVÖRUN!

Einungis til þess hæfur aðili má setja upp þetta heimilistæki.

- Fjarlægðu allar umbúðir.
- Ekki setja upp eða nota skemmt heimilistæki.
- Notaðu ekki heimilistækið áður en þú setur upp innbyggða virkið af öryggisástæðum.
- Fylgdu leiðbeiningum fyrir uppsetninguna og leiðbeiningum um hvernig á að víxla hurðum sem fylgja með heimilistækinu og finna má á vefsíðunni okkar.
- Alltaf skal sýna aðgát þegar heimilistækið er fært vegna þess að það er þungt. Notaðu alltaf öryggishanska og lokaðan skóbúnað.
- Gakktu úr skugga um að að loft geti flætt í kringum heimilistækið.
- Við fyrstu uppsetningu eða eftir að hurðinni hefur verið snúið við skaltu bíða í að minnsta kosti 4 klukkustundir áður en heimilistækið er tengt við rafmagn. Þetta er til að olían nái að flæða aftur í þjöppuna.
- Áður en þú framkvæmir einhverjar aðgerðir á heimilistækinu (t.d. snýrð við hurðinni) skaltu taka klóna úr rafmagnsinnstungunni.
- Ekki setja heimilistækið upp nálægt hitagjöfum (ofnum) eða eldavélum, bókunarfnum eða helluborðum, nema annað sé tekið fram í leiðbeiningum um uppsetningu.
- Ekki hafa heimilistækið berskjaldað gagnvart rigningu.
- Ekki setja heimilistækið upp þar sem það verður fyrir beinu sólarljósi.
- Ekki setja þetta heimilistæki upp á svæðum þar sem er of mikill raki eða of kalt.
- Þegar þú færir til heimilistækið, skaltu lyfta brúninni að framan til að koma í veg fyrir að þú rispir gólfíð.
- Verndaðu gólfíð gegn rispum þegar hurð heimilistækisins er snúið við.
- Heimilistækið inniheldur poka af þurrkefni. Þetta er ekki leikfang. Þetta er ekki matvara. Vinsamlegast fargaðu því samstundis.

2.2 Rafmagnstenging

⚠ AÐVÖRUN!

Hætta á eldi og raflosti.

⚠ AÐVÖRUN!

Þegar heimilistækið er staðsett skaltu tryggja að rafmagnssnúran sé hvorki klemmd né skemmd.

⚠ AÐVÖRUN!

Notaðu ekki fjöltengi eða framlengingar-snúrur.

⚠ VARÚÐ!

Fagmenntaðir rafvirkjar eiga að sinna allri raflagnavinnu í tengslum við uppsetningu þessa heimilistækis.

- Gakktu úr skugga um að færíbreytnar á merkiplötunni séu samhæfar við rafmagnsflokkun aðalæðar aflgjafa.
- Heimilistækið verður að vera jarðtengt.
- Notaðu alltaf rétt uppsettar einangraðar innstungur.
- Ef innstungan á heimilinu er ekki jarðtengt, þarf að jarðtengja heimilistækið í aðskilda jörð til að uppfylla nógildandi reglugerðir. Hafið samband við fagmenntaðan rafvirkja.
- Gakktu úr skugga um að rafmagnsihlutir verði ekki fyrir skemmdum (t.d. rafmagnsklóin, snúran, þjappan). Hafa skal samband við viðurkennda þjónustumiðstöð eða rafvirkja til að skipta um rafmagnsihluti.
- Rafmagnssnúran verður að liggja neðar en rafmagnsklóin.
- Aðeins skal tengja rafmagnsklóna við rafmagnsinnstunguna í lok uppsetningarferlisins. Gakktu úr skugga um að rafmagnsklóin sé aðgengileg eftir uppsetningu.
- Ekki aftengja tækið með því að toga í rafmagnssnúruna. Taktu alltaf í innstunguna sjálfa.
- Þetta heimilistæki er búið 13 A rafmagnskló. Ef nauðsynlegt er að skipta um öryggi í rafmagnsklónni skal nota 13 A ASTA (BS 1362) öryggi (aðeins Bretland og Írland).

2.3 Notkun

⚠ AÐVÖRUN!

Hætta á meiðslum, bruna, raflosti eða eldsvoða.



Heimilistækið inniheldur eldfimt gas, ísóbután (R600a), náttúrulegt gas, sem er mjög umhverfisvænt. Gættu þess að valda ekki skaða á kælrásinni sem inniheldur ísóbután.

- Breytið ekki eiginleikum heimilistækisins.
- Það er harðbannað að nota þessa innbyggðu vöru sem frístandandi tæki.
- Þetta heimilistæki er ætlað til notkunar við stofuhita á bilinu frá 10°C til 38°C. Þetta tilgreinda hitastigssvið tryggir rétta virkni heimilistækisins.
- Ekki láta rafmagnstæki (s.s. ísgerðarvélar) í tækið nema það sé tekið fram af framleiðanda að þau þoli það.
- Ef rafrásir kælibúnaðarins skemmast skal gæta þess að það sé enginn logi eða kveikjugjafar í herberginu. Loftræstu herbergið.
- Ekki láta heita hluti snerta þá hluta heimilistækisins sem eru úr plasti.
- Ekki setja gosdrykki í frystihólfíð. Við það myndast þrýstingur innan í drykkjarílátinu.
- Ekki nota heimilistækið til að geyma eldfimar lofttegundir eða vökva.
- Setjið ekki eldfim efni eða hluti bleytta með eldfimum efnum í, nálæg, eða á heimilistækið.
- Ekki snerta þjökkuna eða þéttinn. Þau eru heit.
- Ekki fjarlægja eða snerta hluti úr frystihólfinu ef hendur þínar eru rakar eða blautar.
- Ekki endurfrysta mat sem búið er að þíða.
- Fylgdu geymsluleiðbeiningunum á umbúðum frystra matvæla.
- Vefðu matnum inn áður en þú setur hann í frystihólfíð.
- Leyfið ekki matvælum að komast í snertingu við innri veggji heimilistækishólfanna.

2.4 Innri lýsing

⚠ AÐVÖRUN!

Hætta á raflosti.

- Þessi vara inniheldur einn eða fleiri ljósgjafa í orkunýtniflokknum F.

- Varðandi ljós inni í þessari vöru og varaljós sem eru seld sér: Þessum ljósum er ætlað að þola ófgafullar aðstæður í heimilistækjum á borð við hitastig, títning, raka eða er ætlað að senda upplýsingar um notkunarástand tækisins. Þau eru ekki ætluð til að nota í öðrum tækjum og henta ekki sem lýsing í herbergjum heimila.

2.5 Umhirða og hreinsun

⚠ AÐVÖRUN!

Hætta á meiðslum eða skemmdum á heimilistækinu.

- Áður en viðhald fer fram skal slökva á heimilistækinu og aftengja rafmagnsklóna frá rafmagnsinnstungunni.
- Þetta heimilistæki inniheldur vetniskolefni í kælibúnaðinum. Einungis hæfur aðili má sinna viðhaldi og endurhleðslu þessa tækis.
- Leitaðu reglulega að merkjum um slit á tækinu sem gera það óhentugt fyrir matarsnertingu, til að mynda sprungur, blöðrur, flögnun, rýrnun, klístur, tæringu eða aðrar sjáanlegar breytingar í áferð eða útliti. Farðu eftir leiðbeiningum er varða hreinsun og umhirðu til að koma í veg fyrir slit.
- Endurnýjaðu loftsíuna á 6 mánaða fresti. Hafðu samband við söluaðila á þínu svæði til að kaupa varahlut.

2.6 Þjónusta

- Hafðu samband við viðurkennda þjónustumiðstöð til að gera við heimilistækið. Nota skal eingöngu upprunalega varahluti.
- Vinsamlegast athugaðu að ef þú eða einhver sem ekki er fagmaður gerir við getur það haft afleiðingar varðandi öryggi og gæti ógilt ábyrgðina.
- Eftirfarandi varahlutir eru fánlegir í að minnsta kosti 7 ár eftir að framleiðslu gerðarinnar hefur verið hætt: hitastillar, hitaskynjarar, prentplötur, ljósgjafar, hurðahandföng, hurðalamir, bakkar og grindur. Hurðapéttingar eru fánlegar í að minnsta kosti 10 ár eftir að framleiðslu gerðarinnar hefur verið hætt. Verið gæti að tímalengdin sé ekki lengur fánleg í þínu landi. Farðu á vefsíðu okkar fyrir frekari upplýsingar.
- Vinsamlegast athugaðu að suma þessara varahluta geta aðeins atvinnuviðgerðaraðilar fengið og ekki eru allir varahlutir viðeigandi fyrir allar gerðir.

2.7 Förgun

⚠ AÐVÖRUN!

Hætta á meiðslum eða köfnun.

- Aftengið heimilistækið frá rafmagnsgjafanum.
- Klippa rafmagnssnúruna af og fleygið henni.
- Fjarlægið hurðina til að koma í veg fyrir að börn eða dýr geti lokast inni í tækinu.

- Kælirásin og einangrunarefnið á tækinu eru ósónvæn.
- Einangrunarfroðan inniheldur eldfimar lofttegundir. Hafið samband við sveitarfélagið til að fá upplýsingar um hvernig á að farga heimilistækinu á réttan hátt.
- Ekki valda skaða á hluta kælieiningarinnar sem er nálægt hitaskiptinum.

3. STJÓRNBORÐ

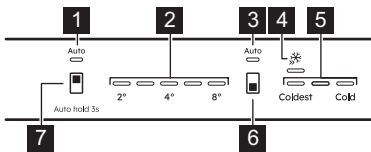

- 1 AI CoolAssist Kælivísir**
Ljós kviknar þegar aðgerðin er virk.
- 2 Hitastigsvísir fyrir kæli**
- 3 AI CoolAssist Frystivísir**
Ljós kviknar þegar aðgerðin er virk.
- 4 Extra Freeze gaumljós**
- 5 Hitastigsvísir fyrir frystihólf**
- 6 Hnappur fyrir frystihólf/
Hnappur til að KVEIKJA/SLÖKKVA á tæki**
Ýttu á hann til að stilla á hitastig á milli Coldest og Cold.
Ýttu á hann þangað til að það kviknar eða slökknar á Extra Freeze vísinum til að virkja/afvirkja aðgerðina.
- 7 Hnappur fyrir kælihlóf**
Ýttu á hann til að stilla hitastigið (2°C-8°C; mælt er með 4°C).
Ýttu á 3 sek til að virkja/afvirkja AI CoolAssist.

ⓘ Hitastillingunni þarf að ná innan 24 klst. Eftir rafmagnsleysi fer heimilistækið aftur á innstillt hitastig.

3.1 Kveikt / slökkt

Stingið klónni í samband við rafmagnsinnstungu. Ýttu og haltu inni ON/OFF hnappinum til að kveikja eða slökka á heimilistækinu. Taktu rafmagnsklóna í innstungunni úr sambandi eftir að slökkt er á tækinu.

3.2 AI CoolAssist

Notaðu AI CoolAssist til að virkja eftirfarandi stillingar sjálfkrafa:

- hitastýring: hagræðir hitastiginu.
- Auto Shopping Mode: aðlagar hitastig í ís-skápnum þannig að nýjar vörur kólna hraðar.
- Auto Vacation Mode: dregur úr orkunotkun þegar tækið er ekki í notkun í samfleytt þrjá daga eða lengur.

ⓘ AI CoolAssist og Extra Cool eða Extra Freeze geta ekki verið virk á sama tíma. Stilling á hitastigi er óvirk þegar kveikt er á AI CoolAssist. Slökktu á því til að stilla hitastigið.

3.3 Extra Freeze aðgerð

Notaðu Extra Freeze til að forfrysta og hraðfrysta í frystinum.

Virkja skal aðgerðina að minnsta kosti 24 klst áður en maturinn er settur inn. Aðgerðin stöðvast eftir að hámarki 52 klst. Ekki er mögulegt að stilla hitastigið þegar kveikt er á aðgerðinni.

3.4 Viðvaranir

ⓘ Tegundir viðvörunar eru mismunandi eftir gerðum.

Ýttu á hvaða hnapp sem er til að slökka á hljóð- og sjónrænu viðvöruninni.

Ef þú ýtir ekki á neinn hnapp slekkur hljóðið á sér eftir 1 klst.

Aðvörðun fyrir opna hurð

Ef hurð kælikápsins er kilin eftir opin í um 5 mín, blikka öll LED-ljós og hljóðmerki fer í gang.

Ef hurð frystihurðin er skilin eftir opin í um 80 sek, blikka öll LED-ljós og hljóðmerki fer í gang.

Aðvörunin hættir eftir að hurðinni hefur verið lokað.

Aðvörun um háan hita

Fyrsti og þriðji hitastigsvísir frystisins blikkar þegar hitastigið hækkar í frystihólfinu og hljóðmerkið heyrst.

Ýttu á hvaða hnapp sem er til að staðfesta viðvörunina. Fyrsti og þriðji hitastigsvísir frystisins logar í 5 sek áður en hitastigið í frystinum birtist á ný.

Eftir 1 klst endurræstist viðvörunin þangað til eðlilegar aðstæður hafa náðst.

4. DAGLEG NOTKUN

❗ Búnaðurinn er mismunandi eftir tegund.

4.1 Hillurnar staðsettar

Sveigjanleg hilla: Fremri helmingi hillunnar má renna undir aftari helminginn. Taktu fremri helminginn varlega út og renndu honum inn í neðri brautina.

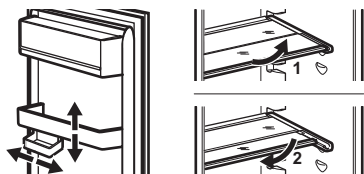

4.2 Skúffur fjarlægðar

Tæmdu alltaf skúffurnar áður en þær eru fjarlægðar.

Grænmetis- og frystiskúffur

1. Dragðu skúffuna út þangað til hún stöðvast.
2. Þegar komið er að endunum á rennunum skaltu lyfta framhluta skúffunar lítilllega og fjarlægja hana úr heimilistækinu.

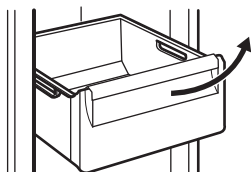

❗ Í sumum gerðum er nauðsynlegt að fjarlægja flöskuhólfið fyrst til að fjarlægja skúffuna.

ExtraChill

Það er skúffan fyrir ofan grænmetis- eða GreenZone drawer.

1. Dragðu skúffuna út úr kælikápnnum.

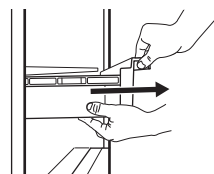

2. Lyftu upp framhluta skúffunnar.



3. Lyftu og snúðu skúffunni til að draga hana út úr heimilistækinu.



GreenZone

Það er útdraganlega skúffan sem er merkt með  og er staðsett neðst á kæliholfinu.

1. Tæmdu skúffuna.
2. Dragðu skúffuna út úr kælikápnnum.

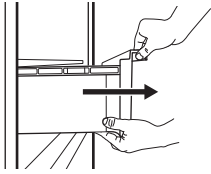

- Lyftu framhluta skúffunnar.
- Dragðu út skúffuna um leið og þú lyftir henni upp.

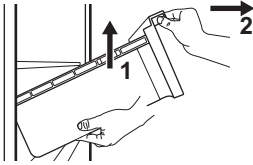

Til að fjarlægja glerhilluna:

- Aflæstu láréttu gripunum samtímis á báðum hliðum.

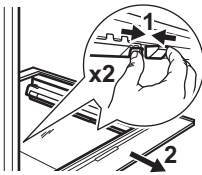

- Dragðu glerhillustöðimar í átt að þér.

4.3 Rakastýring

Glerhillan í GreenZone skúffunni er búin búnaði sem hægt er að nota til að stjórna rakastigi í skúffunni.

❗ Ekki setja neinar matvörur á rakastýringarbúnaðinn.

Sjálfvirk rakastýring

Til að fjarlægja rakastýringarbúnaðinn:

- Opnaðu skúffuna fyrir neðan glerhilluna og dragðu út lokið.

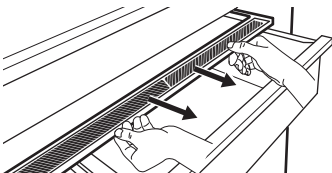

- Til að endurnýja hvítu himnu búnaðarins skaltu taka í miðjan búnaðinn og aðskilja

hinnuna frá lokinu með því að toga í lokið.

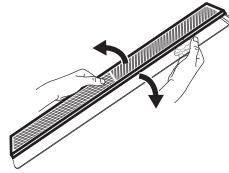

- Settu nýja himnu á lokið með því að þrýsta brúnum himnunnar á lokið.

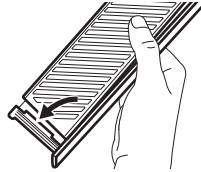

- Settu rakastýringuna aftur í skúffuna.

❗ Rakapétting getur myndast í GreenZone skúffunni. Þurrkaðu hana af með mjúkum klút.

4.4 MULTIFLOW

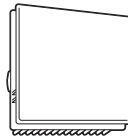

MULTIFLOW viftan fer sjálfkrafa í gang og er einungis í gangi þegar hurðin er lokuð.

❗ Lokaðu ekki fyrir loftunargöt.

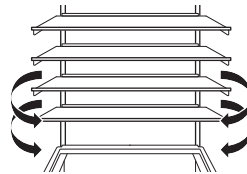

❗ Ekki fjarlægja MULTIFLOW spaldið. Fyrir upplýsingar um hreinsun, sjá kaflann „Umhíraða og hreinsun“.

4.5 CleanAir+ sía

CleanAir+ hreinsar öþef úr loftinu í ísskápnunum.

Sían og plasthólfið eru í plastpoka við afhendingu. Sjá kaflann „Að setja upp og skipta um CleanAir+ síuna“ fyrir frekari upplýsingar.

4.6 Aukabúnaður fyrir flöskugeymsluna

① Geymdu einungis og að hámarki 10 kg lokaðar flöskur eða óopnaðar dósir í allt að tveimur röðum.

① Ekki setja mat sem ekki er vel pakkaður í snertingu við aukabúnaðinn.

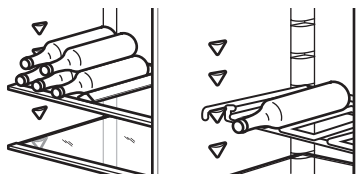

5. ÁBENDINGAR OG GÓÐ RÁÐ

5.1 Ábendingar um orkusparnað

- Frystir: Upprunalega uppsetningin tryggir hagkvæmstu orkunotkunina.
- Kælir: Hagkvæmasta orkunotkunin er tryggð í þeirri uppsetningu að skúffunum í neðri hluta heimilistækisins og hillunum sé dreift jafnt. Staðsetning kassa í hurð hefur ekki áhrif á orkunotkun.
- Ekki opna hurðina oft eða hafa hana opna lengur en nauðsyn krefur.
- Frystir: Því kaldari sem stillingin er, því meiri orku notar hún.
- Kælir: Ekki stilla á of háan hita nema eiginleikar matarins krefjist þess.
- Ef umhverfishitastigið er hátt, hitastýringin stillt á lágan hita og heimilistækið fullhlaðið, getur verið að þjappan sé stöðugt í gangi, en það getur valdið því að hrim eða ís hlaðist utan á eiminn. Í þessu tilfalli skaltu stilla hitastýringuna í átt að hærra hitastigi til að leyfa sjálfvirka affrystingu.
- Ekki hylja loftræstiristarnar eða götin.
- Gakktu úr skugga um að matvaran inni í heimilistækinu leyfi lofti að flæða út um göt aftan á innanverðu heimilistækinu.

5.2 Ábendingar um frystingu

- Ekki frysta dósir eða flöskur með vökva, sérstaklega kolsýrða drykki, því þær geta sprungið þegar þær frjósna.
- Ekki láta heitan mat í frystihólfíð.
- Ekki setja ferskan, ófrosinn mat beint við hliðina á matvælum sem þegar eru frosin.
- Ekki borða ísmola, vatnsis eða íspinna strax eftir að þeir hafa verið teknir úr frysti til að forðast að verða fyrir kala.
- Ekki endurfrysta þiðin matvæli.

5.3 Ábendingar um geymslu á frosnum mat

- Frystihólfíð er merkt með ❄️ ❄️❄️.

- Góð hitastilling sem varðveitir frosna matvöru er -18°C eða lægri.
- Sé hærrí hiti stilltur fyrir heimilistækið getur það leitt til styttri endingartíma fyrir vörurnar.
- Allt frystihólfíð hentar fyrir geymslu á frosnum vörum.
- Skildu eftir nægilegt pláss í kringum matvælin til að loft nái að flæða vel um þau.

5.4 Geymslupól í frystihólfí

Tegund matvæla	Endingartími (mínútur)
Brauð	3
Ávextir (fyrir utan sítrusávexti)	6 - 12
Grænmeti	8 - 10
Afgangar án kjöts	1 - 2
Mjólkurvörur:	
Smjör	6 - 9
Mjúkur ostur (t.d. mozzarella)	3 - 4
Harður ostur (t.d. parmesan, cheddar)	6
Sjávarfang:	
Feitur fiskur (t.d. lax, makrill)	2 - 3
Magur fiskur (t.d. þorskur, flundra)	4 - 6
Rækjur	12
Skelfiskur og kræklingur án skelja	3 - 4
Eldaður fiskur	1 - 2
Kjöt:	
Alifuglakjöt	9 - 12
Nautakjöt	6 - 12

Tegund matvæla	Endingar-tími (mán-uðir)
Svinakjöt	4 - 6
Lambakjöt	6 - 9
Pylsur	1 - 2
Skinka	1 - 2
Afgangar með kjöti	2 - 3

5.5 Ábendingar um góða kælingu

❗ Hólf fyrir fersk matvæli er rýmið fyrir ofan GreenZone skúffuna.

- Góð hitastilling sem varðveitir ferska matvöru er +4°C eða lægri.
- Notaðu alltaf lokuð ílát fyrir vökva og fyrir mat, til að forðast að lykt eða bragð safnist í hólfið.

- Til að forðast víxlmengun á milli eldaðrar og óeldaðrar matvöru, skal þekja eldaða matvöru og halda henni aðskildri frá hrárrí matvöru.
- Pakkaðu kjöti inn í hentugar umbúðir og settu það á glerhilluna fyrir ofan grænmetisskúffuna.
- Affrystu matinn sem er inni í kælinum.
- Ekki stinga heitri matvöru inn í heimilistækið.
- Hreinsaðu ávexti og grænmeti og settu í þar til gerða skúffu (grænmetisskúffu).
- Ekki geyma framandi ávexti í kælinum.
- Ekki geyma grænmeti, eins og tómata, kartöflur, lauk og hvítlauk, í kælinum.
- Lokaðu flöskunum áður en þú setur þær inn í kælinn.

6. UMHIRÐA OG HREINSUN

6.1 Innra byrði hreinsað

Fyrir fyrstu notkun skal hreinsa innanvert rýmið og alla fylgihluti með volgu vatni og hlutlausri sápu og þurrka síðan. Hreinsaðu búnaðinn og hurðarþéttingar reglulega.

Hreinsaðu stjórnborðið með rökum klút og þurrkaðu það með mjúkum klút. Ekki nota neitt þvottaefni.

❗ Ekki þvo fylgihluti eða hluta tækisins í uppþvottavél.

6.2 Afþíðing heimilistækisins

Kælir:

Afþíðing kælihólsins er sjálfvirk.

Frystir:

Frystihólfið er hrímlaust.

6.3 Að setja upp og skipta um CleanAir+ síuna

❗ Meðhöndlaðu loftsíuna af varkárni til að forðast að yfirborð hennar rispist.

Settu loftsíuna upp áður en heimilistækið er virkjað.

1. Opnaðu plasthólfið og settu hrjúft yfirborðið á grindina og komdu síunni fyrir á merktu svæði á grófu yfirborðinu.

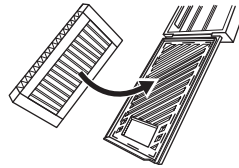

2. Haltu síunni niðri á meðan plasthólfinu er lokað þar til þú heyrir smell.

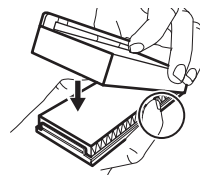

3. Fjarlægðu efstu glerhilluna úr kælikápnnum. Renndu plasthólfinu með loftstíunni á vinstri hlið glerhillunnar.

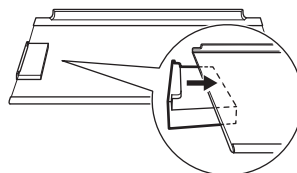

4. Settu glerhilluna aftur í kælikápin. Ekki slá síuna.

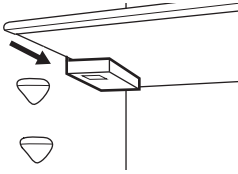

Skipt um loftsíuna

1. Opnaðu síuhúsið.

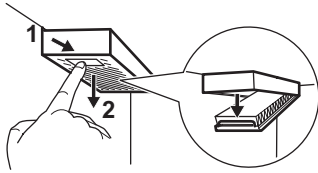

2. Fjarlægðu gömlu loftsíuna.
3. Settu nýja loftsíu inn í húsið og lokaðu því.

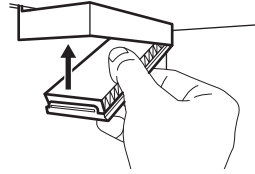

7. BILANALET

Heimilistækið virkar ekki.

- Tengdu klóna við rafmagnsinnstunguna með réttum hætti.
- Kveiktu á heimilistækinu.
- Gakktu úr skugga um að spenna sé í innstungunni. Hafðu samband við faglærðan rafvirkja.

Heimilistækið gefur frá sér mikinn hávaða.

Athugaðu hvort heimilistækið standi stöðugt.

Heyranleg eða sjónræn aðvörðun er í gangi.

Lokaðu hurðinni eða ýttu á hnapp til að afvirka hljóðviðvörðun.

Þjappan gengur samfelt.

- Stilltu hitastigið.
- Bíddu eftir að hitastigið nái stöðugleika.
- Leyfðu matvörunni að kólna að stofuhita áður en hún er sett inn til geymslu.
- Lokaðu hurðinni með réttum hætti.

Hurðin er skökk eða rekst í lofræstiristina.

Sjá leiðbeiningar um uppsetningu.

Hurð opnast ekki auðveldlega.

Bíddu í nokkrar sekúndur á milli þess að loka og opna hurðina aftur.

Það er of mikið hrím og klaki.

- Lokaðu hurðinni með réttum hætti.

- Hreinsaðu eða skiptu um þéttinguna.
- Pakkaðu matvælum rétt inn.
- Stilltu hitastigið.

Vatnið flæðir á afturplötu kælikápsins.

Þetta er hluti af afþiðingarferlinu.

Of mikið vatn þéttist innan í kælinum.

- Opnaðu hurðina aðeins þegar nauðsyn krefur og lokaðu henni alveg.
- Stilltu ísskápinn á hlýrra hitastig (um það bil 6-7°C) á sumrin og haustin.

Vatn flæðir á gólfinu.

Tengdu vatnsbræðsluúttakið við uppgufunarbakkan.

Ekki er hægt að stilla hitastigið.

Slökktu annaðhvort á Extra Freeze aðgerðinni.

Fimmti hitastigsvísirinn blikkar.

Hafðu samband við viðurkennda þjónustum-iðstöð. Kælikerfið tryggir að maturinn haldist kaldur. Ekki er hægt að stilla hitastigið.

Fyrsti eða annar hitastigsvísir blikkar.

Hafðu samband við viðurkennda þjónustum-iðstöð. Kælikerfið tryggir að maturinn haldist kaldur. Ekki er hægt að stilla hitastigið.

Ljósíð virkar ekki eða hurðarþéttingar eru skemmdar.

Hafðu samband við viðurkennda þjónustum-
iðstöð.

8. TÆKNILEGAR UPPLÝSINGAR

Tæknilegar upplýsingar eru á orkumerkingu og á merkiplötu tækisins, sem getur verið staðsett á tækinu eða inni í því.

QR-kóðinn á ESB og bresku orkumerkimiðun-
um sem fylgja þessu heimilistæki gefa upp
tengil á vefsíðu varðandi upplýsingar um af-
köst tækisins. Hvað orkumerkimiða með
ESB-fánanum varðar er einnig mögulegt að

nálgast sömu upplýsingar í ESB EPREL
gagnagrunninum með því að nota tengilinn
<https://eprel.ec.europa.eu> og gerðarheiti og
framleiðslunúmer sem finna má á merkiplötu
heimilistækisins. Geymdu orkumerkimiðana til
uppflettingar ásamt notkunarleiðbeiningar og
öllum öðrum skjölum sem fylgja með þessu
heimilistæki.

9. UPPLÝSINGAR FYRIR PRÓFUNARSTOFNANIR

Uppsetning og undirbúningur heimilistækisins
fyrir vistvæna vottun verður að samræmast
EN 62552 (ESB, Sviss og Bretland). Skoðaðu
kaflann Uppsetning um loftræstingarkröfur,

innfellingarmál, og lágmarksbil að aftan. Haf-
ðu samband við viðurkennda þjónustuaðila til
að fá frekari upplýsingar.

10. UMHVERFISSJÓNARMÍÐ

Settu efni með táknuinu í endurvinnslu 
Settu umbúðirnar í viðeigandi ílát til endur-
vinnslu. Verndið umhverfið og heilbrigði
manna með því að endurvinna raf- og rafein-
dabúnaðarúrgang heimilistækja. Fargaðu ekki

heimilistækjum sem merkt eru með táknuinu
 með heimilisúrgangi. Skilið vörinni á stað-
bundna endurvinnslustöð eða hafið samband
við staðaryfirvöld.

1. INFORMAZIONI PER LA SICUREZZA.....	63	7. RISOLUZIONE DEI PROBLEMI.....	73
2. ISTRUZIONI DI SICUREZZA.....	65	8. DATI TECNICI.....	74
3. PANNELLO DEI COMANDI.....	67	9. INFORMAZIONI PER GLI ISTITUTI DI TEST.....	74
4. USO QUOTIDIANO.....	68	10. CONSIDERAZIONI SULL'AMBIENTE... 74	
5. CONSIGLI E SUGGERIMENTI.....	70		
6. CURA E PULIZIA.....	72		

1. INFORMAZIONI PER LA SICUREZZA

Leggere attentamente le istruzioni fornite prima di installare e utilizzare l'apparecchiatura. I produttori non sono responsabili di eventuali lesioni o danni derivanti da un'installazione o un uso scorretti. Conservare sempre le istruzioni in un luogo sicuro e accessibile per poterle consultare in futuro.

1.1 Sicurezza dei bambini e delle persone vulnerabili

- Quest'apparecchiatura può essere usata da bambini a partire da 8 anni di età e da adulti con capacità fisiche, sensoriali o mentali limitate o con scarsa esperienza e conoscenza sull'uso dell'apparecchiatura, solamente se sorvegliati o se istruiti relativamente all'utilizzo in sicurezza dell'apparecchiatura e se hanno compreso i

rischi coinvolti. I bambini di età compresa tra i 3 e gli 8 anni e le persone con disabilità diffuse e complesse possono caricare e scaricare l'apparecchiatura a condizione che siano stati istruiti adeguatamente. Tenere i bambini al di sotto dei 3 anni lontani dall'apparecchiatura, a meno che non vi sia una supervisione continua.

- Sorvegliare i bambini per assicurarsi che non giochino con l'apparecchiatura.
- I bambini non devono eseguire interventi di pulizia e manutenzione sull'elettrodomestico senza essere supervisionati.
- Tenere gli imballaggi lontano dai bambini e smaltirli in modo adeguato.

1.2 Avvertenze di sicurezza generali

- Quest'apparecchiatura è destinata esclusivamente alla conservazione di alimenti e bevande.
- Quest'apparecchiatura è progettata per un uso domestico singolo in un ambiente interno.
- Quest'apparecchiatura può essere utilizzata in uffici, camere d'albergo, camere di bed & breakfast, alloggi in agriturismi e altre sistemazioni simili in cui tale utilizzo non superi i livelli di utilizzo domestico (medi).
- Per evitare la contaminazione degli alimenti rispettare le seguenti istruzioni:
 - non aprire la porta per lunghi periodi;
 - pulire regolarmente le superfici che possono venire a contatto con gli alimenti e i sistemi di drenaggio accessibili;
 - conservare la carne e il pesce crudo in contenitori adeguati in frigorifero, in modo che non venga a contatto con altri alimenti e non goccioli su altri alimenti.
- **AVVERTENZA:** Verificare che le aperture di ventilazione, sia sull'apparecchiatura che nella struttura da incasso, siano libere da ostruzioni.
- **AVVERTENZA:** Non usare dispositivi elettrici o altri mezzi artificiali non raccomandati dal produttore allo scopo di accelerare il processo di sbrinamento.
- **AVVERTENZA:** Non danneggiare il circuito refrigerante.
- **AVVERTENZA:** Non utilizzare apparecchiature elettriche all'interno dei comparti di conservazione degli alimenti, ad eccezione di quelli consigliati dal costruttore.
- Non nebulizzare acqua né utilizzare vapore per pulire l'apparecchiatura.
- Pulire l'apparecchiatura con un panno inumidito e morbido. Utilizzare solo detersivi neutri. Non usare prodotti abrasivi, spugnette abrasive, solventi od oggetti metallici.
- Quando l'apparecchiatura resta vuota per un lungo periodo di tempo, spegnerla, sbrinarla, pulirla, asciugarla e lasciare la porta aperta per evitare la forma-

zione di muffa al suo interno.

- Non conservare in questa apparecchiatura sostanze esplosive come bombolette spray contenenti un propellente infiammabile.

- Se il cavo di alimentazione è danneggiato, deve essere sostituito dal produttore, da un tecnico autorizzato o da una persona qualificata per evitare situazioni di pericolo.

2. ISTRUZIONI DI SICUREZZA

2.1 Installazione

AVVERTENZA!

L'installazione dell'apparecchiatura deve essere eseguita da personale qualificato.

- Rimuovere tutti i materiali di imballaggio.
- Non installare o utilizzare l'apparecchiatura se è danneggiata.
- Non usare l'apparecchiatura prima di installarla nella struttura a incasso date le misure di sicurezza.
- Seguire le istruzioni separate per l'installazione e l'inversione della porta a corredo dell'apparecchiatura oppure disponibili sul nostro sito web.
- Prestare sempre attenzione in fase di spostamento dell'apparecchiatura, dato che è pesante. Usare sempre i guanti di sicurezza e le calzature adeguate.
- Assicurarsi che l'aria possa circolare liberamente attorno all'apparecchiatura.
- In fase di prima installazione o dopo aver girato la porta, attendere almeno 4 ore prima di collegare l'apparecchiatura alla sorgente di alimentazione. Questo serve a consentire all'olio di fluire nuovamente nel compressore.
- Prima di eseguire eventuali operazioni sull'apparecchiatura (ad esempio invertire la porta), togliere la spina dalla presa di corrente.
- Non installare l'apparecchiatura vicino a radiatori o fornelli, forni o piani cottura, se non diversamente specificato nelle istruzioni di installazione.
- Non esporre l'apparecchiatura alla pioggia.
- Non installare l'apparecchiatura dove sia esposta alla luce solare diretta.
- Non installare questa apparecchiatura in aree troppo umide o troppo fredde.

- Quando si sposta l'apparecchiatura, sollevarla dal bordo anteriore, così da non graffiare il pavimento.
- Proteggere il pavimento dai graffi quando si inverte lo sportello dell'apparecchiatura.
- L'apparecchiatura contiene un sacchetto di essiccante. Questo prodotto non è un giocattolo. Questo prodotto non è un alimento. Smaltirlo immediatamente.

2.2 Collegamento elettrico

AVVERTENZA!

Rischio di incendio e scossa elettrica.

AVVERTENZA!

In fase di posizionamento dell'apparecchiatura, verificare che il cavo di alimentazione non sia intrappolato o danneggiato.

AVVERTENZA!

Non utilizzare prese multiple e prolunghe.

ATTENZIONE!

Il collegamento elettrico necessario per l'installazione dell'apparecchiatura deve essere eseguito da un elettricista qualificato.

- Assicurarsi che i parametri sulla targhetta siano compatibili con i valori nominali della rete elettrica.
- L'apparecchiatura deve essere collegata a terra.
- Utilizzare sempre una presa con contatto di protezione correttamente installata.
- Se la presa di alimentazione domestica non è collegata a terra, collegare l'apparecchiatura a una messa a terra separata in conformità alle normative

vigenti, consultando un elettricista qualificato.

- Accertarsi di non danneggiare i componenti elettrici (ad es. la spina di alimentazione, il cavo di alimentazione, il compressore). Contattare il centro di assistenza tecnica autorizzato o un elettricista per sostituire i componenti elettrici.
- Il cavo di alimentazione deve rimanere sotto il livello della spina di alimentazione.
- Inserire la spina di alimentazione nella presa solo al termine del processo di installazione. Verificare che la spina di alimentazione rimanga accessibile dopo l'installazione.
- Non scollegare l'apparecchiatura tirando il cavo di alimentazione. Staccare sempre la spina di alimentazione.
- L'apparecchiatura è dotata di una presa da 13 A. Se è necessario sostituire il fusibile della presa di corrente, utilizzare solo un fusibile da 13 A ASTA (BS 1362) (solo Regno Unito e Irlanda).

2.3 Utilizzo

AVVERTENZA!

Rischio di lesioni, scottature o scosse elettriche.



L'apparecchiatura contiene gas infiammabile, isobutano (R600a), un gas naturale con un alto livello di compatibilità ambientale. Fare attenzione a non danneggiare il circuito refrigerante che contiene isobutano.

- Non modificare le specifiche tecniche dell'apparecchiatura.
- È severamente vietato qualsiasi uso del prodotto a incasso come libera installazione.
- Questa apparecchiatura è destinata a un utilizzo a temperature ambiente comprese tra 10°C e 38°C. L'intervallo di temperature specificato garantisce il corretto funzionamento dell'apparecchiatura.
- Non introdurre apparecchiature elettriche (ad es. gelatiere) nell'apparecchiatura se non specificamente consentito dal produttore.
- Nel caso di danno al circuito refrigerante, assicurarsi che non si sviluppino fiamme libere e scintille nel locale. Aerare bene l'ambiente.
- Non appoggiare oggetti incandescenti sulle parti in plastica dell'apparecchiatura.

- Non introdurre bevande analcoliche nel vano congelatore. Si verrà a creare una pressione nel contenitore della bevanda.
- Non conservare gas e liquidi infiammabili nell'apparecchiatura.
- Non appoggiare o tenere liquidi o materiali infiammabili, né oggetti facilmente infiammabili sull'apparecchiatura, al suo interno o nelle immediate vicinanze.
- Non toccare il compressore o il condensatore. Sono incandescenti.
- Non togliere o toccare gli oggetti nel vano congelatore con le mani bagnate o umide.
- Non ricongelare del cibo precedentemente scongelato.
- Attenersi alle istruzioni per la conservazione riportate sulla confezione del cibo surgelato.
- Avvolgere gli alimenti con materiali per uso alimentare prima di metterli nello scomparto del congelatore.
- Evitare che gli alimenti vengano a contatto con le pareti interne degli scomparti dell'apparecchiatura.

2.4 Illuminazione interna

AVVERTENZA!

Pericolo di scossa elettrica.

- Questo prodotto contiene una o più sorgenti luminose di classe di efficienza energetica F.
- Informazioni relative alla lampadina (o lampadine) all'interno di questo prodotto e alle lampadine di ricambio vendute separatamente: queste lampadine sono progettate per resistere a condizioni fisiche estreme negli elettrodomestici, come temperatura, vibrazioni, umidità o sono destinate a segnalare informazioni sullo stato operativo dell'elettrodomestico. Non sono destinate all'uso in altre applicazioni e non sono idonee per l'illuminazione di ambienti domestici.

2.5 Cura e pulizia

AVVERTENZA!

Rischio di lesioni o danni all'apparecchiatura.

- Prima di eseguire qualunque intervento di manutenzione, spegnere l'apparecchiatura ed estrarre la spina dalla presa.
- L'unità refrigerante di questa apparecchiatura contiene idrocarburi. L'unità deve essere ricaricata ed

ispezionata esclusivamente da personale qualificato.

- Controllare regolarmente il prodotto alla ricerca di segni di deterioramento che potrebbero renderlo inadatto al contatto con gli alimenti, come crepe, bolle, delaminazione, restringimento, appiccicosità, corrosione o altri cambiamenti visibili nella consistenza o nell'aspetto. Seguire le istruzioni di pulizia e manutenzione per evitare il deterioramento.
- Sostituire il filtro dell'aria ogni 6 mesi. Contattare il rivenditore locale di fiducia per acquistare un pezzo di ricambio.

2.6 Assistenza tecnica

- Per far riparare l'apparecchiatura, rivolgersi a un Centro di Assistenza Autorizzato. Utilizzare solo ricambi originali.
- Tenere presente che la riparazione autonoma o non professionale possono avere conseguenze sulla sicurezza e potrebbero invalidare la garanzia.
- I pezzi di ricambio seguenti sono disponibili per almeno 7 anni dopo la cessazione della produzione del modello: termostati, sensori di temperatura, circuiti stampati, sorgenti luminose, maniglie delle porte, cerniere delle porte, vassoi e cestelli. Le guarnizioni per porte sono

disponibili per almeno 10 anni dopo la cessazione della produzione del modello. La durata potrebbe essere più lunga nel tuo Paese. Per ulteriori informazioni visita il nostro sito web.

- Si prega di notare che alcuni di questi pezzi di ricambio sono disponibili solo per i riparatori professionisti e che non tutti i pezzi di ricambio sono rilevanti per tutti i modelli.

2.7 Smaltimento

⚠ AVVERTENZA!

Rischio di lesioni o soffocamento.

- Staccare la spina dall'alimentazione elettrica.
- Tagliare il cavo di rete e smaltirlo.
- Rimuovere la porta per evitare che bambini e animali domestici rimangano chiusi all'interno dell'apparecchiatura.
- Il circuito refrigerante e i materiali di isolamento di questa apparecchiatura rispettano l'ozono.
- La schiuma isolante contiene gas infiammabili. Contattare le autorità locali per ricevere informazioni su come smaltire correttamente l'apparecchiatura.
- Non danneggiare i componenti dell'unità refrigerante che si trovano vicino allo scambiatore di calore.

3. PANNELLO DEI COMANDI

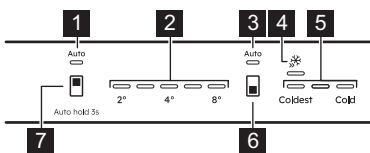

- 1 Indicatore AI CoolAssist frigorifero**
Si accende quando la funzione è attiva.
- 2 Spie della temperatura del frigorifero**
- 3 Indicatore AI CoolAssist congelatore**
Si accende quando la funzione è attiva.
- 4 Indicatore Extra Freeze**
- 5 Spie della temperatura del congelatore**
- 6 Tasto dello scomparto congelatore/
Pulsante ON/OFF dell'apparecchiatura**
Premere per impostare la temperatura tra Coldest e Cold.

Premere fino a quando l'indicatore Extra Freeze si accende/spegne per attivare/disattivare la funzione.

7 Pulsante del vano frigorifero

Premere per impostare la temperatura (2°C- 8°C; consigliata 4°C).

Premere per 3 sec per attivare/disattivare AI CoolAssist.

① La temperatura impostata verrà raggiunta entro 24 h.

In caso di interruzione di corrente, l'apparecchiatura ripristina le temperature impostate in precedenza.

3.1 Accensione/Spegnimento

Inserire la spina nella presa di corrente. Tenere premuto ON/OFF per accendere/spengere l'apparecchiatura. Dopo lo spegnimento, scollegare la spina di alimentazione dalla presa di corrente.

3.2 AI CoolAssist

Usare AI CoolAssist per abilitare automaticamente le seguenti modalità:

- gestione della temperatura: ottimizza la temperatura.
- Auto Shopping Mode: regola la temperatura del frigorifero per raffreddare rapidamente gli alimenti appena aggiunti.
- Auto Vacation Mode: riduce il consumo di energia quando l'apparecchiatura non viene utilizzata per almeno tre giorni consecutivi.

❗ AI CoolAssist e Extra Cool o Extra Freeze non possono essere attivi contemporaneamente.

Il tasto di regolazione della temperatura è disabilitato quando AI CoolAssist è acceso. Spegnerlo per regolare la temperatura.

3.3 Funzione Extra Freeze

Utilizzare Extra Freeze per il pre-congelamento e il congelamento rapido nel congelatore.

Attivare la funzione almeno 24 h prima di posizionare il cibo. La funzione si arresta dopo un massimo di 52 h. Non è possibile impostare la temperatura quando è attiva la funzione.

3.4 Allarmi

❗ Tipi di allarme in base al modello.

Premere un tasto qualsiasi per disattivare l'allarme acustico e visivo.

Se non si preme alcun tasto, il segnale acustico si spegne dopo 1 h.

Allarme di porta aperta

Se la porta del frigorifero viene lasciata aperta per circa 5 min, tutti gli indicatori LED lampeggeranno e verrà emesso un segnale acustico.

Se la porta del congelatore viene lasciata aperta per circa 80 sec, tutti gli indicatori LED lampeggeranno e verrà emesso un segnale acustico.

L'allarme si disattiva dopo la chiusura della porta.

Allarme temperatura elevata

Quando la temperatura dello scomparto congelatore aumenta, il primo e il terzo indicatore della temperatura del congelatore lampeggiano e il suono risulta attivo.

Per riconoscere l'allarme, premere un tasto qualsiasi. Il primo e il terzo indicatore della temperatura del congelatore rimangono accesi per 5 sec prima di indicare nuovamente la temperatura del congelatore.

L'allarme si riavvia 1 h fino al ripristino delle condizioni normali.

4. USO QUOTIDIANO

❗ Apparecchiatura in base al modello.

4.1 Posizionamento dei ripiani

Ripiano flessibile: la metà anteriore del ripiano flessibile può essere collocata sotto alla seconda metà. Estrarre con cautela la metà anteriore e farla scorrere nel binario inferiore.

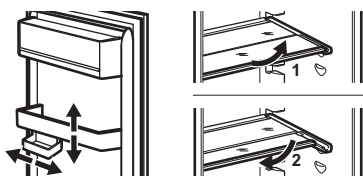

4.2 Rimozione dei cassetti

Svuotare sempre i cassetti prima della rimozione.

Cassetti per verdure e congelatore

1. Estrarre il cassetto fino all'arresto.
2. Una volta raggiunta l'estremità delle guide, sollevare leggermente la parte anteriore del cassetto e rimuoverlo dall'apparecchio.

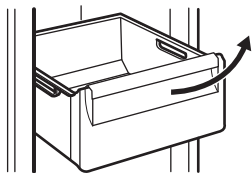

i In alcuni modelli per rimuovere il cassetto è necessario rimuovere prima il contenitore del flacone.

ExtraChill

È un cassetto sopra il cassetto delle verdure o il cassetto GreenZone.

1. Estrarre il cassetto dal frigorifero.

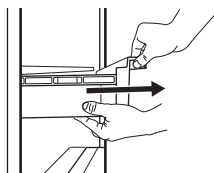

2. Sollevare la parte anteriore del cassetto.



3. Sollevare e ruotare il cassetto per estrarlo dall'apparecchiatura.



GreenZone

Si tratta di un cassetto estraibile contrassegnato dal simbolo  e situato nella parte inferiore dello scomparto frigorifero.

1. Svuotare il cassetto.
2. Estrarre il cassetto dal frigorifero.

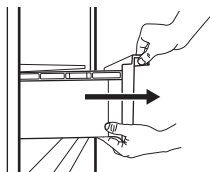

3. Sollevare la parte anteriore del cassetto.
4. Estrarre il cassetto sollevandolo.

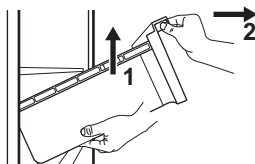

Per rimuovere il ripiano in vetro:

1. Sbloccare la presa laterale da entrambi i lati.

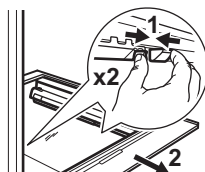

2. Tirare il supporto del ripiano in vetro verso di sé.

4.3 Controllo umidità

Il ripiano in vetro del cassetto GreenZone è dotato di un dispositivo che gestisce l'umidità all'interno del cassetto.

i Non collocare alimenti sul dispositivo di controllo dell'umidità.

Controllo automatico dell'umidità

Per rimuovere il dispositivo di controllo dell'umidità:

1. Apri il vano sotto il ripiano in vetro ed estrai il coperchio.

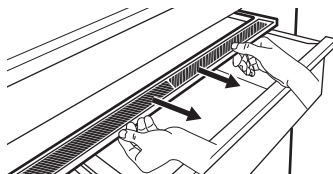

2. Per sostituire la membrana bianca del dispositivo, afferrare il dispositivo al centro e separare la membrana dal coperchio tirando il coperchio.

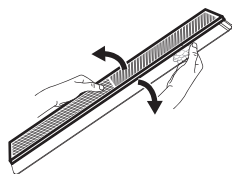

3. Monta una nuova membrana sul coperchio premendo il bordo della membrana sopra il coperchio.

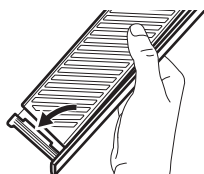

4. Rimonta il dispositivo di controllo dell'umidità sul vano.

i Nel cassetto GreenZone può presentarsi della condensa. Rimuoverlo con un panno morbido.

4.4 MULTIFLOW

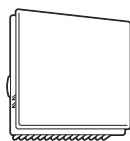

La ventola MULTIFLOW si attiva automaticamente e funziona solo quando la porta viene chiusa.

i Non ostruire le aperture di ventilazione.

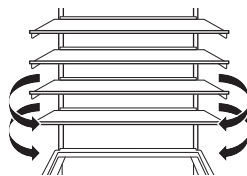

i Non rimuovere il pannello MULTIFLOW. Per le istruzioni di pulizia fare riferimento al capitolo "Cura e pulizia".

4.5 Filtro CleanAir+

CleanAir+ elimina gli odori dall'aria all'interno del frigorifero.

Alla consegna, il filtro e il suo alloggiamento in plastica si trovano all'interno di un sacchetto di plastica. Per ulteriori dettagli, fare riferimento alla sezione "Installazione e sostituzione del filtro CleanAir+".

4.6 Accessori per la conservazione delle bottiglie

i Memorizza un massimo di 10kg sole bottiglie o lattine chiuse, disposte su un massimo di due file.

i Non mettere alimenti non confezionati a diretto contatto con l'accessorio.

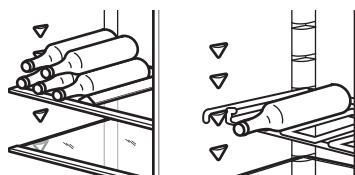

5. CONSIGLI E SUGGERIMENTI

5.1 Consigli per il risparmio energetico

- Congelatore: La configurazione originale garantisce l'uso più efficiente dell'energia.
- Frigorifero: La configurazione con i cassetti nella parte inferiore dell'apparecchiatura e i ripiani distribuiti uniformemente garantisce l'uso più efficiente dell'energia. La posizione degli scomparti sulla porta non influisce sul consumo energetico.

- Non aprire frequentemente la porta e limitare il più possibile i tempi di apertura.
- Congelatore: Più fredda è l'impostazione della temperatura, maggiore è il consumo di energia.
- Frigorifero: Non impostare una temperatura troppo alta, a meno che non sia richiesta dalle caratteristiche dell'alimento.
- Se la temperatura ambiente è elevata, il controllo della temperatura è impostato su un valore basso e l'apparecchiatura è a

pieno carico, il compressore può funzionare in maniera ininterrotta, causando la formazione di brina o di ghiaccio sull'evaporatore. In questo caso impostare il controllo della temperatura su una posizione più elevata per consentire lo sbrinamento automatico.

- Non coprire le griglie o i fori di ventilazione.
- Assicurarsi che i prodotti alimentari all'interno dell'apparecchiatura permettano la circolazione dell'aria attraverso i fori nella parte interna posteriore dell'apparecchio.

5.2 Consigli per il congelamento

- Non congelare bottiglie o lattine con liquidi, in particolare bevande contenenti anidride carbonica in quanto potrebbero esplodere durante il congelamento.
- Non mettere cibi caldi nel congelatore.
- Non collocare alimenti freschi non congelati direttamente accanto a quelli già congelati.
- Non mangiare i cubetti di ghiaccio, i ghiaccioli o le granite subito dopo averli tolti dal congelatore.
- Non congelare nuovamente il cibo scongelato.

5.3 Consigli per la conservazione di cibi congelati

- Scomparto congelatore contrassegnato con 
- Una buona impostazione della temperatura che garantisce la conservazione degli alimenti congelati è una temperatura inferiore o uguale a -18 °C.
- L'impostazione di una temperatura più elevata all'interno dell'apparecchiatura può portare a una minore durata di conservazione.
- L'intero scomparto del congelatore è adatto alla conservazione di prodotti alimentari surgelati.
- Lasciare abbastanza spazio intorno al cibo per permettere all'aria di circolare liberamente.

5.4 Periodo di conservazione per scomparto congelatore

Tipo di cibo	Periodo di conservazione (mesi)
Pane	3

Tipo di cibo	Periodo di conservazione (mesi)
Frutta (a eccezione degli agrumi)	6-12
Verdure	8-10
Avanzi senza carne	1-2
Latticini:	
Burro	6-9
Formaggio a pasta molle (ad es. mozzarella)	3 - 4
Formaggio a pasta dura (ad es. parmigiano, cheddar)	6
Frutti di mare:	
Pesci grassi (ad es. salmone, sgombro)	2-3
Pesci magri (ad es. merluzzo, platessa)	4-6
Gamberetti	12
Vongole e cozze sgusciate	3 - 4
Pesce cotto	1-2
Carne:	
Pollame	9-12
Manzo	6-12
Maiale	4-6
Agnello	6-9
Salsiccia	1-2
Prosciutto	1-2
Avanzi con carne	2-3

5.5 Consigli per la refrigerazione dei cibi

 Lo scomparto alimenti freschi è lo spazio sopra il cassetto GreenZone.

- Una buona impostazione della temperatura che garantisce la conservazione degli alimenti freschi è una temperatura inferiore o uguale a +4°C.
- Utilizzare sempre contenitori chiusi per liquidi e per alimenti, per evitare sapori o odori nello scomparto.
- Per evitare la contaminazione incrociata tra cibo cotto e crudo, coprire il cibo cotto e separarlo da quello crudo.

- Avvolgere la carne e posizionarla sul ripiano di vetro sopra il cassetto delle verdure.
- Sbrinare gli alimenti all'interno del frigorifero.
- Non inserire cibo caldo all'interno dell'apparecchiatura.
- Pulire frutta e verdura e collocarle in un cassetto apposito (cassetto verdura).

- Non conservare la frutta esotica nel frigorifero.
- Non conservare le verdure come pomodori, patate, cipolle e aglio nel frigorifero.
- Chiudere le bottiglie prima di metterle nel frigorifero.

6. CURA E PULIZIA

6.1 Pulizia dell'interno

Prima di utilizzarlo per la prima volta, pulire l'interno e gli accessori con acqua tiepida e sapone neutro, quindi asciugare. Pulire regolarmente l'apparecchiatura e le guarnizioni delle porte.

Pulire il pannello dei comandi con un panno umido e asciugarlo con un panno morbido. Non usare detersivi.

i Non lavare gli accessori e le parti dell'apparecchiatura in lavastoviglie.

6.2 Sbrinamento dell'apparecchiatura

Frigorifero:

Lo sbrinamento del vano frigorifero è automatico.

Congelatore:

Lo scomparto congelatore è privo di brina.

6.3 Installazione e sostituzione del filtro CleanAir+

i Maneggiare con cura il filtro dell'aria per evitare di graffiarne la superficie.

Installare il filtro dell'aria prima di attivare l'apparecchiatura.

1. Aprire l'alloggiamento in plastica e posizionare la superficie pieghettata sulla griglia, inserendo il filtro all'interno dell'area contrassegnata sulla superficie con la griglia.

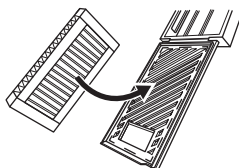

2. Tenere premuto il filtro mentre si chiude l'alloggiamento in plastica fino a quando non si sente uno scatto.

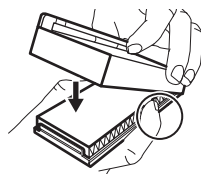

3. Togliere il ripiano in vetro superiore dal vano frigorifero. Far scorrere l'alloggiamento in plastica con il filtro dell'aria sul lato sinistro del ripiano in vetro.

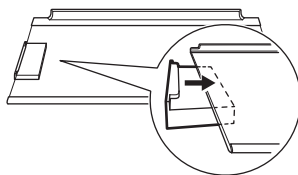

4. Riposizionare il ripiano in vetro nel vano frigorifero. Non colpire il filtro.

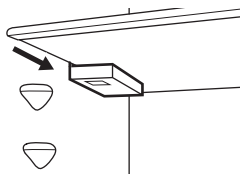

Sostituzione del filtro dell'aria

1. Aprire l'alloggiamento del filtro.

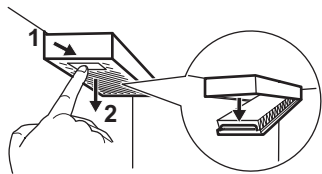

2. Rimuovere il filtro dell'aria usato.
3. Inserire il nuovo filtro dell'aria nell'alloggiamento e chiuderlo.

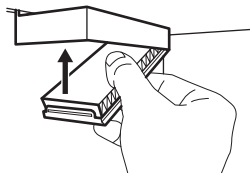

7. RISOLUZIONE DEI PROBLEMI

L'apparecchiatura non funziona.

- Collegare correttamente la spina alla presa elettrica.
- Accendere l'apparecchiatura.
- Verificare che ci sia tensione nella presa elettrica. Contattare un elettricista qualificato.

L'apparecchiatura è rumorosa.

Controllare che l'apparecchiatura sia supportata correttamente.

L'allarme acustico o visivo è attivo.

Chiudere lo sportello o premere un tasto qualsiasi per disattivare l'allarme acustico.

Il compressore funziona in modo continuo.

- Regolare la temperatura.
- Attendere che la temperatura si stabilizzi.
- Prima di introdurre gli alimenti, lasciarli raffreddare a temperatura ambiente.
- Chiudere correttamente la porta.

La porta non è allineata o interferisce con la griglia di ventilazione.

Fare riferimento alle istruzioni di installazione.

La porta non si apre facilmente.

Attendere alcuni secondi fra la chiusura della porta e la sua riapertura.

C'è una quantità eccessiva di brina e ghiaccio.

- Chiudere correttamente la porta.
- Pulire o sostituire la guarnizione.
- Avvolgere correttamente il cibo.

- Regolare la temperatura.

Sulla piastra posteriore del frigorifero scorre l'acqua.

Questo fa parte del processo di scongelamento.

Si è condensata troppa acqua all'interno del frigorifero.

- Aprire la porta solo quando necessario e chiuderla completamente.
- In estate e in autunno impostare la temperatura più calda nel frigorifero (circa 6-7°C).

L'acqua scorre sul pavimento.

Collegare lo scarico dell'acqua di sbrinamento alla vaschetta di evaporazione.

Non è possibile impostare la temperatura.

Spegnere la Extra Freeze funzione.

La quinta spia della temperatura lampeggia.

Contattare il Centro Assistenza Autorizzato. Sistema di raffredd. per cibo freddo. La regolazione della temperatura è disattivata.

La prima o la seconda spia della temperatura lampeggia.

Contattare il Centro Assistenza Autorizzato. Sistema di raffredd. per cibo freddo. La regolazione della temperatura è disattivata.

La lampada non funziona o le guarnizioni della porta sono danneggiate.

Contattare il Centro Assistenza Autorizzato.

8. DATI TECNICI

Le informazioni tecniche si trovano sull'etichetta energetica e sulla targhetta dei dati dell'apparecchiatura, che può trovarsi sopra o all'interno dell'apparecchiatura.

Il codice QR sull'etichetta energetica dell'Unione Europea del Regno Unito fornita con l'apparecchiatura riporta un link web alle informazioni correlate alle prestazioni dell'apparecchiatura. Per l'etichetta energetica con

la bandiera UE è anche possibile trovare le informazioni nel database EPREL UE utilizzando il link <https://eprel.ec.europa.eu> e il nome del modello e il numero di prodotto che si trovano sulla targhetta dell'apparecchiatura. Conservare l'le etichette energetiche come riferimento insieme al manuale d'uso e a tutti gli altri documenti forniti con questa apparecchiatura.

9. INFORMAZIONI PER GLI ISTITUTI DI TEST

L'installazione e la preparazione dell'apparecchiatura ai fini della verifica di Ecodesign devono essere conformi alla normativa EN 62552 (UE, Svizzera e Regno Unito). Consultare il documento Installazione per i requisiti

di ventilazione, le dimensioni del vano e le distanze minime posteriori. Per ulteriori informazioni, contattare il Centro Assistenza Autorizzato.

10. CONSIDERAZIONI SULL'AMBIENTE

Riciclare i materiali con il simbolo . Smaltire l'imballaggio negli appositi contenitori per il riciclaggio. Aiutare a proteggere l'ambiente e la salute umana riciclando rifiuti derivanti da apparecchiature elettriche ed elettroniche.

Non smaltire le apparecchiature che riportano il simbolo  con i rifiuti domestici. Portare il prodotto al punto di riciclaggio più vicino o contattare il comune di residenza.

1. INFORMAÇÕES DE SEGURANÇA.....	75	7. RESOLUÇÃO DE PROBLEMAS.....	85
2. INSTRUÇÕES DE SEGURANÇA.....	77	8. DADOS TÉCNICOS.....	85
3. PAINEL DE COMANDOS.....	79	9. INFORMAÇÃO PARA INSTITUTOS DE	
4. UTILIZAÇÃO DIÁRIA.....	80	TESTE.....	86
5. SUGESTÕES E DICAS.....	82	10. PREOCUPAÇÕES AMBIENTAIS.....	86
6. MANUTENÇÃO E LIMPEZA.....	84		

1. INFORMAÇÕES DE SEGURANÇA

Antes da instalação e utilização do aparelho, leia atentamente as instruções fornecidas. O fabricante não poderá ser responsabilizado por ferimentos ou danos resultantes de instalação ou utilização incorretas. Guarde sempre as instruções em local seguro e acessível para consultar no futuro.

1.1 Segurança de crianças e pessoas vulneráveis

- Este aparelho pode ser utilizado por crianças com 8 anos de idade ou mais velhas e por pessoas com capacidades físicas, sensoriais ou mentais reduzidas ou falta de experiência e conhecimento se forem supervisionadas ou instruídas no que respeita à utilização do aparelho de uma forma segura e compreenderem

os perigos envolvidos. É permitida a carga e a descarga do aparelho por crianças entre 3 e 8 anos de idade e pessoas com incapacidades muito extensas e complexas, desde que tenham sido instruídas corretamente. É necessário manter as crianças com menos de 3 anos de idade afastadas do aparelho, a menos que sejam constantemente vigiadas.

- As crianças devem ser vigiadas para garantir que não brincam com o aparelho.
- A limpeza e a manutenção básica do aparelho não devem ser efetuadas por crianças sem supervisão.
- Mantenha todos os materiais de embalagem fora do alcance das crianças e elimine-os de forma apropriada.

1.2 Segurança geral

- Este aparelho destina-se apenas a armazenar alimentos e bebidas.
- Este aparelho foi concebido unicamente para utilização doméstica num ambiente interior.
- Este aparelho pode ser utilizado em escritórios, quartos de hóspedes de hotéis, quartos de hóspedes de pousadas, casas de hóspedes de turismo rural e outros alojamentos semelhantes onde tal utilização não exceda os níveis de utilização doméstica (médios).
- Para evitar a contaminação dos alimentos, siga as instruções que se seguem:
 - não abra a porta durante longos períodos;
 - limpe regularmente superfícies que possam entrar em contacto com alimentos e sistemas de drenagem acessíveis;
 - guarde a carne e o peixe crús em recipientes adequados no frigorífico, para que não entrem em contacto ou pinguem sobre outros alimentos.
- AVISO: Mantenha desobstruídas as aberturas de ventilação do aparelho ou da estrutura onde ele se encontra encastrado.
- AVISO: Não utilize um dispositivo mecânico ou qualquer meio artificial para acelerar o processo de descongelação além daqueles recomendados pelo fabricante.
- AVISO: Não danifique o circuito de refrigeração.
- AVISO: Não utilize aparelhos elétricos dentro dos compartimentos do aparelho destinados a alimentos, a não ser que sejam do tipo recomendado pelo fabricante.
- Não utilize jatos de água ou vapor para limpar o aparelho.
- Limpe o aparelho com um pano macio e húmido. Utilize apenas detergentes neutros. Não utilize produtos abrasivos, esfregões abrasivos, solventes ou objetos metálicos.
- Quando o aparelho estiver vazio durante um longo período, desligue-o, descongele, limpe, seque e deixe a porta aberta para prevenir o desenvolvimento de bolor no interior do aparelho.

- Não guarde substâncias explosivas, como latas de aerossóis com agente de pressão inflamável, dentro do aparelho.
- Se o cabo de alimentação estiver danificado, deve ser

substituído pelo fabricante, por um Centro de Assistência Técnica Autorizado ou por uma pessoa igualmente qualificada, para evitar perigos.

2. INSTRUÇÕES DE SEGURANÇA

2.1 Instalação

AVISO!

A instalação deste aparelho tem de ser efetuada por uma pessoa qualificada.

- Retire a embalagem toda.
- Não instale nem utilize o aparelho se estiver danificado.
- Não utilize o aparelho antes de o instalar na estrutura embutida de uma forma segura.
- Siga as instruções separadas para a instalação e inversão da porta fornecidas com o aparelho ou disponíveis no nosso website.
- Tenha sempre cuidado quando deslocar o aparelho porque ele é pesado. Utilize sempre luvas de proteção e calçado fechado.
- Certifique-se de que o ar pode circular em torno do aparelho.
- Após a instalação ou após uma inversão da porta, aguarde pelo menos 4 horas antes de ligar o aparelho à alimentação elétrica. Isto permite que o óleo regresse ao compressor.
- Antes de efetuar qualquer operação no aparelho (por exemplo, inverter a porta), retire a ficha da tomada elétrica.
- Não instale o aparelho próximo de radiadores ou fogões, fornos ou placas, salvo especificação em contrário nas instruções de instalação.
- Não exponha o aparelho à chuva.
- Não instale o aparelho em locais com luz solar direta.
- Não instale este aparelho em locais demasiado húmidos ou frios.
- Quando deslocar o aparelho, eleve-o na parte da frente para evitar riscar o chão.
- Proteja o chão contra riscos ao inverter a porta do aparelho.

- O aparelho contém um saco de dessecador. Não é um brinquedo. Não é um alimento. Deite-o fora imediatamente.

2.2 Ligação elétrica

AVISO!

Risco de incêndio e choque elétrico.

AVISO!

Ao posicionar o aparelho, certifique-se de que o cabo de alimentação não está preso nem danificado.

AVISO!

Não utilize adaptadores de tomadas duplas ou triplas, nem cabos de extensão.

CUIDADO!

Quaisquer trabalhos elétricos necessários para a instalação deste aparelho devem ser efetuados por um electricista qualificado.

- Certifique-se de que os parâmetros indicados na placa de características são compatíveis com as características da alimentação elétrica.
- O aparelho tem estar ligado à terra.
- Utilize sempre uma tomada devidamente instalada e à prova de choques elétricos.
- Se a tomada de alimentação doméstica não estiver ligada à terra, ligue o aparelho a uma ligação à terra separada, em conformidade com os regulamentos em vigor, consultando um electricista qualificado.
- Certifique-se de que não danifica os componentes elétricos (ficha e cabo de alimentação elétrica, compressor, etc.). Contacte o centro de assistência técnica

autorizada ou um electricista se for necessário substituir componentes eléctricos.

- O cabo de alimentação eléctrica deve ficar abaixo do nível da ficha.
- Ligue a ficha à tomada eléctrica apenas no final da instalação. Certifique-se de que a ficha fica acessível após a instalação.
- Não desligue o aparelho puxando o cabo de alimentação. Puxe sempre a ficha.
- Este aparelho está equipado com uma ficha de alimentação de 13 A. Se for necessário substituir o fusível da ficha de alimentação, utilize apenas um fusível de 13 A ASTA (BS 1362) (apenas Reino Unido e Irlanda).

2.3 Utilização

AVISO!

Risco de ferimentos, queimaduras, choque eléctrico ou incêndio.



O aparelho contém gás inflamável, isobutano (R600a), um gás natural com um elevado nível de compatibilidade ambiental. Tenha cuidado para não provocar danos no circuito de refrigeração que contém isobutano.

- Não altere as especificações do aparelho.
- É estritamente proibida qualquer utilização do produto de encastrar como produto independente.
- Este aparelho destina-se a ser utilizado à temperatura ambiente entre 10°C e 38°C. O funcionamento correto do aparelho pode apenas ser garantido dentro do intervalo de temperatura especificado.
- Não coloque dispositivos eléctricos (por ex., máquinas de fazer gelados) no interior do aparelho, exceto se forem autorizados pelo fabricante.
- Se ocorrerem danos no circuito de refrigeração, certifique-se de que não existem chamas e fontes de ignição na divisão. Ventile bem a divisão.
- Não permita que objetos quentes toquem nas peças de plástico do aparelho.
- Não coloque bebidas gaseificadas dentro do congelador. Isto irá criar pressão no recipiente da bebida.
- Não guarde gases e líquidos inflamáveis no aparelho.
- Não coloque produtos inflamáveis, nem objetos molhados com produtos inflamáveis, no interior, perto ou em cima do aparelho.

- Não toque no compressor ou no condensador. Estão quentes.
- Não remova nem toque em peças do compartimento de congelação com as mãos húmidas ou molhadas.
- Não volte a congelar alimentos que já foram descongelados.
- Cumpra as instruções de armazenamento das embalagens dos alimentos congelados.
- Embrulhe os alimentos em qualquer material adequado para entrar em contacto com alimentos antes de os colocar no compartimento do congelador.
- Não permita que os alimentos entrem em contacto com as paredes internas dos compartimentos do aparelho.

2.4 Iluminação interna

AVISO!

Risco de choque eléctrico.

- Este produto contém uma ou mais fontes de luz da classe de eficiência energética F.
- Relativamente à(s) lâmpada(s) que está(ão) acesa(s) no interior deste produto e as lâmpadas de substituição, vendidas em separado: Estas lâmpadas destinam-se a suportar condições físicas extremas em eletrodomésticos, tais como temperatura, vibração, humidade, ou destinam-se a sinalizar informação relativamente ao estado operacional do aparelho. Não se destinam a ser utilizadas em outras aplicações e não se adequam à iluminação de espaços domésticos.

2.5 Manutenção e limpeza

AVISO!

Risco de ferimentos ou danos no aparelho.

- Antes de qualquer ação de manutenção, desative o aparelho e desligue a ficha da tomada eléctrica.
- Este aparelho contém hidrocarbonetos na sua unidade de arrefecimento A manutenção e o recarregamento só devem ser efetuados por uma pessoa qualificada.
- Verifique regularmente o produto para detetar sinais de deterioração que possam torná-lo inadequado para o contacto com alimentos, tais como fissuras, bolhas, delaminação, encolhimento, viscosidade, corrosão ou outras alterações visíveis na

textura ou no aspeto. Siga as instruções de limpeza e manutenção para evitar a deterioração.

- Substitua o filtro de ar a cada 6 meses. Contacte o seu revendedor local para adquirir um filtro de substituição.

2.6 Assistência técnica

- Para reparar o aparelho, contacte o Centro de Assistência Técnica Autorizado. Utilize apenas peças sobressalentes originais.
- Note que uma reparação própria ou não profissional pode ter consequências para a segurança e anular a garantia.
- As seguintes peças de reposição estão disponíveis durante, pelo menos, 7 anos após a descontinuação do modelo: termóstatos, sensores de temperatura, placas de circuito impressas, fontes de luz, pegas de porta, dobradiças de porta, tabuleiros e cestos. As juntas das portas estão disponíveis durante, pelo menos, 10 anos após a descontinuação do modelo. A duração pode ser mais longa no seu país. Para saber mais informações, visite o nosso website.
- Note que algumas destas peças de reposição só estão disponíveis para

reparadores profissionais e que nem todas as peças de reposição são relevantes para todos os modelos.

2.7 Eliminação

⚠ AVISO!

Risco de ferimentos ou asfixia.

- Desligue o aparelho da alimentação eléctrica.
- Corte o cabo de alimentação eléctrica e elimine-o.
- Remova a porta para evitar que crianças ou animais de estimação fiquem fechados no interior do aparelho.
- O circuito de refrigeração e os materiais de isolamento deste aparelho não prejudicam a camada de ozono.
- A espuma de isolamento contém gás inflamável. Contacte a sua autoridade municipal para saber como eliminar o aparelho correctamente.
- Não provoque danos na parte da unidade de arrefecimento que está próxima do permutador de calor.

3. PAINEL DE COMANDOS

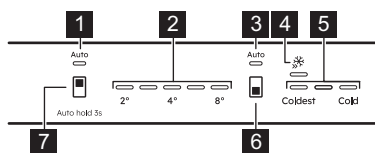

- 1** **Indicador do AI CoolAssist frigorífico**
Acende-se quando a função está ativa.
- 2** **Indicadores da temperatura do frigorífico**
- 3** **Indicador do AI CoolAssist congelador**
Acende-se quando a função está ativa.
- 4** **Indicador Extra Freeze**
- 5** **Indicadores de temperatura do congelador**
- 6** **Botão do compartimento do congelador / Botão LIGAR/DESLIGAR do aparelho**
Prima para definir a temperatura entre Coldest e Cold.

Para ativar/desativar a função, prima até o indicador Extra Freeze se ligar/desligar.

- 7** **Botão do compartimento do frigorífico**
Prima para definir a temperatura (2°C-8°C; recomendado 4°C).
Prima durante 3 seg para ativar/desativar o AI CoolAssist.

① A temperatura definida será atingida em 24 h.
Após uma falha de energia, o aparelho restaura as temperaturas previamente definidas.

3.1 Ligar/desligar

Insira a ficha na tomada eléctrica. Prima continuamente ON/OFF para ligar/desligar o aparelho. Depois de desligar o aparelho, desligue a ficha da tomada.

3.2 AI CoolAssist

Utilize AI CoolAssist para ativar automaticamente os seguintes modos:

- gestão da temperatura: otimiza a temperatura.
- Auto Shopping Mode: ajusta a temperatura do frigorífico para arrefecer rapidamente os itens recém-adicionados.
- Auto Vacation Mode: reduz o consumo de energia quando o aparelho não está a ser utilizado durante, pelo menos, três dias consecutivos.

i AI CoolAssist e Extra Cool ou Extra Freeze não podem estar ativos em simultâneo.

O botão de regulação da temperatura está desativado quando AI CoolAssist está ligado. Desligue-o para ajustar a temperatura.

3.3 Função Extra Freeze

Utilize a função Extra Freeze para pré-congelar e congelar rapidamente no congelador.

Ative a função pelo menos 24 h antes de colocar os alimentos. A função para após um máximo de 52 h. Não é possível definir a temperatura quando a função está ativa.

3.4 Alarmes

i Os tipos de alarme variam consoante o modelo.

Prima qualquer botão para desligar o alarme sonoro e visual.

Se não premir qualquer botão, o som desliga-se após 1 h.

Alarme de porta aberta

Se a porta do frigorífico for deixada aberta durante aprox. 5 min, todos os indicadores LED piscam e o som é ativado.

Se a porta do congelador for deixada aberta durante aprox. 80 seg, todos os indicadores LED piscam e o som é ativado.

O alarme é desativado depois de a porta ser fechada

Alarme de temperatura alta

Quando a temperatura no compartimento do congelador aumenta, o primeiro e o terceiro indicadores de temperatura do congelador piscam e som é ativado.

Para confirmar o alarme, prima qualquer botão. O primeiro e terceiro indicadores de temperatura do congelador acendem-se durante 5 seg antes de indicarem novamente a temperatura do congelador.

Após 1 h, o alarme reinicia uma hora após a desativação, até que as condições normais sejam restauradas.

4. UTILIZAÇÃO DIÁRIA

i O equipamento varia consoante o modelo.

4.1 Posicionar as prateleiras

Prateleira flexível: a metade frontal da prateleira pode ser colocada por baixo da segunda metade. Retire cuidadosamente a metade frontal e deslize-a para a calha inferior.

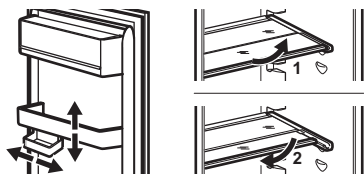

4.2 Remover as gavetas

Esvazie sempre as gavetas antes da remoção.

Gavetas de legumes e do congelador

1. Puxe a gaveta para fora até parar.
2. Depois de atingir o fim das calhas, eleve ligeiramente a parte da frente da gaveta e retire-a do aparelho.

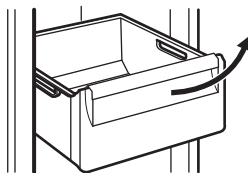

i Em alguns modelos, para retirar a gaveta, é necessário retirar primeiro o compartimento para garrafas.

ExtraChill

Existe uma gaveta por cima da gaveta de legumes ou GreenZone.

1. Retire a gaveta do frigorífico.

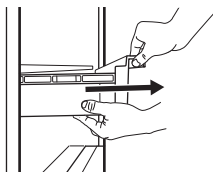

2. Levante a parte frontal da gaveta.



3. Levante e rode a gaveta para a puxar para fora do aparelho.



GreenZone

É uma gaveta extraível marcada com  e localizada na parte inferior do compartimento do frigorífico.

1. Esvazie a gaveta.
2. Retire a gaveta do frigorífico.

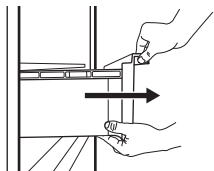

3. Levante a parte frontal da gaveta.
4. Puxe a gaveta para fora enquanto a levanta.

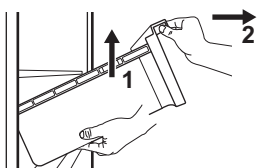

Para remover a prateleira de vidro:

1. Desbloqueie a fixação lateral de ambos os lados.

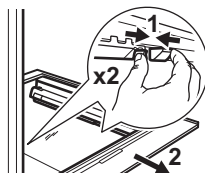

2. Puxe o suporte da prateleira de vidro para si.

4.3 Controlo de humidade

A prateleira de vidro da gaveta GreenZone está equipada com um dispositivo que gere a humidade no interior da gaveta.

ⓘ Não coloque quaisquer alimentos no dispositivo de controlo de humidade.

Controlo automático de humidade

Para remover o dispositivo de controlo de humidade:

1. Abra a gaveta por baixo da prateleira de vidro e puxe a tampa para fora.

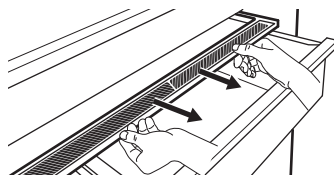

2. Para substituir a membrana branca do dispositivo, agarre o dispositivo no meio e separe a membrana da tampa puxando a tampa.

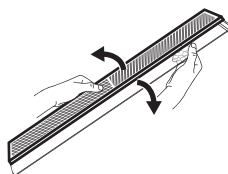

3. Monte uma nova membrana na tampa pressionando a extremidade da membrana na tampa.

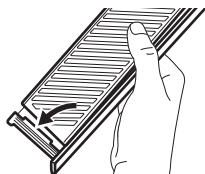

- Volte a montar o controlo de humidade na gaveta.

ⓘ Pode ocorrer condensação na gaveta GreenZone. Remova com um pano macio.

4.4 MULTIFLOW

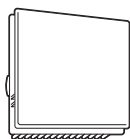

A ventoinha MULTIFLOW é ativada automaticamente e funciona apenas quando a porta é fechada.

ⓘ Não bloqueie as aberturas de ventilação.

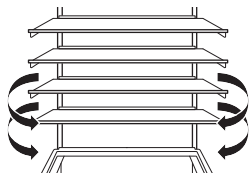

ⓘ Não remova o painel MULTIFLOW. Para ler instruções de limpeza, consulte o capítulo "Manutenção e limpeza".

4.5 Filtro CleanAir+

CleanAir+ elimina os odores do ar no frigorífico.

Na entrega, o filtro e a sua caixa de plástico vêm dentro de um saco de plástico. Para mais detalhes, consulte "Instalação e substituição do filtro CleanAir+".

4.6 Acessórios para armazenamento de garrafas

ⓘ Armazene, no máximo, 10 kg garrafas ou latas fechadas, em até duas filas.

ⓘ Não coloque alimentos não embalados em contacto direto com o acessório.

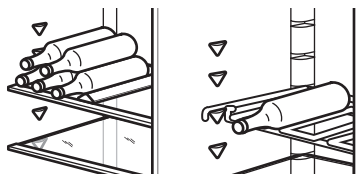

5. SUGESTÕES E DICAS

5.1 Sugestões para poupar energia

- Congelador: A configuração original garante o uso mais eficiente da energia.
- Frigorífico: A utilização mais eficiente da energia é garantida na configuração com as gavetas na parte inferior do aparelho e nas prateleiras distribuídas uniformemente. O posicionamento das caixas da porta não afeta o consumo de energia.
- Não abra a porta muitas vezes nem a deixe aberta mais tempo do que o necessário.
- Congelador: Quanto mais fria for a regulação da temperatura, mais alto é o consumo de energia.
- Frigorífico: Não regule a temperatura demasiado alta para poupar energia, a

menos que seja exigido pelas características dos alimentos.

- Se a temperatura ambiente for alta e o controlo de temperatura se encontrar na regulação de temperatura baixa com o aparelho completamente cheio, o compressor pode funcionar continuamente, causando a formação de gelo no evaporador. Neste caso, regule o controlo de temperatura para uma temperatura mais alta para permitir a descongelação automática.
- Não tape as grelhas ou orifícios de ventilação.
- Certifique-se de que os produtos alimentares no interior do aparelho permitam a circulação do ar através de orifícios na parte interior traseira do aparelho.

5.2 Sugestões para congelar

- Não congele garrafas ou latas com líquidos, em particular bebidas que contenham dióxido de carbono, pois podem explodir durante a congelação.
- Não coloque alimentos quentes no congelador.
- Não coloque alimentos frescos não congelados diretamente junto a alimentos já congelados.
- Não coma cubos de gelo, gelados com água ou gelados de gelo imediatamente após tirá-los do congelador para evitar queimaduras causadas pelo frio.
- Não volte a congelar alimentos descongelados.

5.3 Sugestões para armazenamento de alimentos congelados

- O compartimento do congelador está marcado com .
- A regulação de uma boa temperatura que assegura a preservação de produtos alimentares congelados é uma temperatura igual ou inferior a -18 °C.
- A regulação de uma temperatura mais alta no interior do aparelho pode levar a uma duração mais curta.
- Todo o compartimento do congelador é adequado ao armazenamento de produtos alimentares congelados.
- Deixe espaço suficiente em torno dos alimentos para permitir que o ar circule livremente.

5.4 Validade para o compartimento do congelador

Tipo de alimento	Validade (meses)
Pão	3
Fruta (exceto citrinos)	6 - 12
Legumes	8 - 10
Restos sem carne	1 - 2
Laticínios:	
Manteiga	6 - 9
Queijo mole (por exemplo, mozzarella)	3 - 4
Queijo duro (por exemplo, parmesão, cheddar)	6
Marisco:	

Tipo de alimento	Validade (meses)
Peixe gordo (por exemplo, salmão, cavala)	2 - 3
Peixe magro (por exemplo, bacalhau, linguado)	4 - 6
Camarão	12
Amêijoas e mexilhões sem casca	3 - 4
Peixe cozinhado	1 - 2
Carne:	
Aves	9 - 12
Vaca	6 - 12
Porco	4 - 6
Borrego	6 - 9
Salsichas	1 - 2
Presunto	1 - 2
Restos com carne	2 - 3

5.5 Conselhos para a refrigeração de alimentos

 O compartimento de alimentos frescos é o espaço por cima da gaveta GreenZone.

- A regulação de uma boa temperatura que assegura a preservação de alimentos frescos é uma temperatura igual ou inferior a +4°C.
- Utilize sempre recipientes fechados para líquidos e alimentos, para evitar sabores ou aromas no compartimento.
- Para evitar a contaminação cruzada entre alimentos cozinhados e crus, cubra os alimentos cozinhados e separe-os dos crus.
- Envolva e coloque a carne na prateleira de vidro acima da gaveta de legumes.
- Descongele os alimentos no interior do frigorífico.
- Não coloque alimentos quentes no interior do aparelho.
- Limpe a fruta e os legumes e coloque-os numa gaveta dedicada (gaveta de legumes).
- Não mantenha fruta exótica no frigorífico.
- Não guarde legumes como tomate, batatas, cebolas e alho no frigorífico.
- Feche as garrafas antes de as colocar dentro do frigorífico.

6. MANUTENÇÃO E LIMPEZA

6.1 Como limpar o interior

Antes da primeira utilização, limpe o interior e os acessórios com água morna e sabão neutro e, em seguida, seque. Limpe o equipamento e as juntas da porta regularmente.

Limpe o painel de comandos com um pano húmido e seque-o com um pano macio. Não utilize detergentes.

i Não lave os acessórios nem as peças do aparelho na máquina de lavar louça.

6.2 Descongelo do aparelho

Frigorífico:

A descongelação do compartimento do frigorífico é automática.

Congelador:

O compartimento do congelador não tem gelo.

6.3 Instalação e substituição do filtro CleanAir+

i Manuseie o filtro de ar com cuidado, para evitar riscar a sua superfície.

Instale o filtro de ar antes de ativar o aparelho.

1. Abra a caixa de plástico e coloque a superfície pregueada na grelha, encaixando o filtro dentro da área marcada na superfície da grelha.

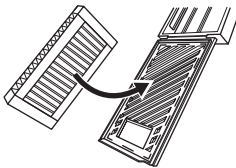

2. Segure o filtro enquanto fecha a caixa de plástico até ouvir um clique.

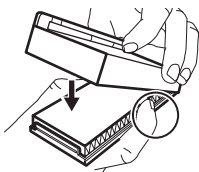

3. Retire a prateleira de vidro superior do compartimento do frigorífico. Deslize a caixa de plástico com o filtro de ar no lado esquerdo da prateleira de vidro.

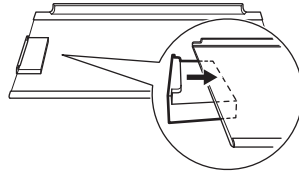

4. Volte a colocar a prateleira de vidro no compartimento do frigorífico. Não bata no filtro.

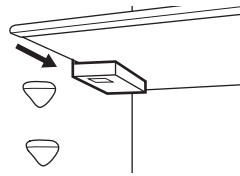

Substituir o filtro de ar

1. Abra o compartimento do filtro.

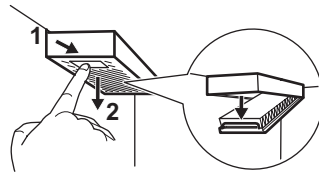

2. Retire o filtro de ar usado.
3. Insira o novo filtro de ar no compartimento e feche-o.

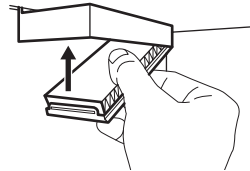

7. RESOLUÇÃO DE PROBLEMAS

O aparelho não funciona.

- Inserir corretamente a ficha na tomada elétrica.
- Ligar o aparelho.
- Certifique-se de que há tensão na tomada elétrica. Contacte um electricista qualificado.

O aparelho emite demasiado ruído.

Verifique se o aparelho está devidamente apoiado.

O aviso acústico ou visual está ligado.

Feche a porta ou prima qualquer botão para desativar o alarme sonoro.

O compressor funciona continuamente.

- Ajuste a temperatura.
- Aguarde até que a temperatura estabilize.
- Deixe os alimentos arrefecerem até à temperatura ambiente antes de os guardar.
- Feche a porta corretamente.

A porta está desnivelada ou interfere com a grelha de ventilação.

Consulte as instruções de instalação.

A porta não abre facilmente.

Aguardar alguns segundos depois de fechar antes de reabrir a porta.

Demasiado gelo.

- Feche a porta corretamente.
- Limpe ou substitua a junta.
- Embale os alimentos adequadamente.
- Ajuste a temperatura.

Há água a escorrer na placa traseira do frigorífico.

Isto faz parte do processo de descongelação.

Existe demasiada água condensada no interior do frigorífico.

- Abra a porta apenas quando necessário e feche-a totalmente.
- Defina a temperatura mais quente no frigorífico (aprox. 6-7°C) no verão e no outono.

Há água a escorrer para o chão.

Encaixe a saída de água descongelada no tabuleiro de evaporação.

Não é possível definir a temperatura.

Desative a Extra Freeze função.

O quinto indicador de temperatura pisca.

Contactar um Centro de Assistência Técnica autorizado. O sistema de refrigeração mantém os alimentos frios. A regulação de temperatura está desativada.

O primeiro ou segundo indicador de temperatura pisca.

Contactar um Centro de Assistência Técnica autorizado. O sistema de refrigeração mantém os alimentos frios. A regulação de temperatura está desativada.

A lâmpada não funciona ou as juntas da porta estão danificadas.

Contactar um Centro de Assistência Técnica autorizado.

8. DADOS TÉCNICOS

As informações técnicas encontram-se na etiqueta energética e na placa de classificação do aparelho, que pode estar localizada no aparelho ou no seu interior.

O código QR nas etiquetas de energia da UE e Reino Unido fornecidas com o aparelho disponibiliza-lhe uma ligação da web para a informação relacionada com o desempenho do aparelho. Para a etiqueta de energia com a bandeira da UE, também é possível encontrar

a informação na base de dados da EPREL UE utilizando a ligação <https://eprel.ec.europa.eu> e o nome do modelo e o número do produto que encontra na placa de características do aparelho. Mantenha as etiquetas de energia para consulta juntamente com o manual do utilizador e todos os outros documentos disponibilizados com este aparelho.

9. INFORMAÇÃO PARA INSTITUTOS DE TESTE

A instalação e preparação do aparelho para a verificação EcoDesign deve estar em conformidade com EN 62552 (UE, Suíça e Reino Unido). Consulte os requisitos de ventilação,

as dimensões de encaixe e as folgas mínimas traseiras em Instalação. Para obter mais informações, contacte o Centro de Assistência Técnica Autorizado.

10. PREOCUPAÇÕES AMBIENTAIS

Recicle os materiais que apresentem o símbolo . Coloque a embalagem nos contentores indicados para reciclagem. Ajude a proteger o ambiente e a saúde pública através da reciclagem dos aparelhos elétricos e ele-

trónicos. Não elimine aparelhos marcados com o símbolo  com o lixo doméstico. Coloque o produto num ponto de recolha para reciclagem local ou contacte as suas autoridades municipais.

1. ИНСТРУКЦИИ ПО БЕЗОПАСНОСТИ... 87	7. ПОИСК И УСТРАНЕНИЕ НЕИСПРАВНОСТЕЙ..... 98
2. УКАЗАНИЯ ПО БЕЗОПАСНОСТИ..... 89	8. ТЕХНИЧЕСКИЕ ДАННЫЕ..... 98
3. ПАНЕЛЬ УПРАВЛЕНИЯ..... 92	9. ИНФОРМАЦИЯ ДЛЯ ИСПЫТАТЕЛЬНЫХ ОРГАНИЗАЦИЙ..... 99
4. ЕЖЕДНЕВНОЕ ИСПОЛЬЗОВАНИЕ..... 93	10. ОХРАНА ОКРУЖАЮЩЕЙ СРЕДЫ..... 99
5. УКАЗАНИЯ И РЕКОМЕНДАЦИИ..... 95	
6. УХОД И ОЧИСТКА..... 97	

1. ИНСТРУКЦИИ ПО БЕЗОПАСНОСТИ

Перед установкой и эксплуатацией прибора внимательно ознакомьтесь с прилагаемой к нему инструкцией. Изготовитель не несет ответственности за любые травмы или ущерб, возникшие вследствие неправильной установки или эксплуатации. Всегда храните эту инструкцию в безопасном и доступном месте для последующего использования.

1.1 Безопасность детей и лиц с ограниченными возможностями

- Этот прибор может использоваться детьми старше 8 лет и лицами с ограниченными физическими, сенсорными или умственными способностями и с недостаточным опытом или знаниями только при условии нахо-

ждения под присмотром лица, отвечающего за их безопасность, или после получения соответствующих инструкций, позволяющих им безопасно эксплуатировать изделие и дающих им представление об опасности, связанной с его эксплуатацией. Детям в возрасте от трех до восьми лет, а также лицам с ярко выраженными и комплексными нарушениями здоровья разрешается загружать и разгружать прибор при условии надлежащего инструктажа. Детям младше трех лет запрещается находиться рядом с прибором, если только за ними не обеспечивается постоянный надзор взрослых.

- Дети должны находиться под присмотром для не-

допущения игр с прибором.

- Очистка и доступное пользователю техническое обслуживание прибора не должны выполняться детьми без присмотра.
- Храните все упаковочные материалы вне досягаемости детей и утилизируйте их надлежащим образом.

1.2 Общая безопасность

- Этот прибор предназначен только для хранения продуктов питания и напитков.
- Данный прибор предназначен для бытового применения в отдельном домохозяйстве.
- Данный прибор можно использовать в офисах, гостиничных номерах, мини-гостиницах типа «ночлег и завтрак», сельских жилых домах и других аналогичных жилых помещениях, где такое использование не превышает (среднего) уровня бытового использования.
- Во избежание загрязнения продуктов соблюдайте следующие инструкции:

- не оставляйте дверцу открытой на долгое время;
- регулярно очищайте поверхности, которые могут контактировать с пищей и доступными частями систем слива;
- при хранении в холодильнике сырых мяса и рыбы подбирайте им подходящие контейнеры так, чтобы они не касались других продуктов и не закапывали их.

- **ВНИМАНИЕ!** Не перекрывайте вентиляционные отверстия в корпусе прибора или во встроенной конструкции.
- **ВНИМАНИЕ!** Не используйте механические устройства или другие средства для ускорения процесса размораживания, кроме рекомендованных производителем.
- **ВНИМАНИЕ!** Не повреждайте контур холодильника.
- **ВНИМАНИЕ!** Не используйте электроприборы в отделениях для хранения продуктов, если они не рекомендованы производителем.

- Не используйте для очистки прибора подаваемую под давлением воду и пар.
 - Протрите прибор мягкой влажной тканью. Используйте только нейтральные моющие средства. Не используйте абразивные средства, абразивные губки, растворители или металлические предметы.
 - При оставлении прибора пустым в течение длительного времени выключите его, разморозьте, очистите, вытрите и оставьте дверцу открытой
- во избежание образования плесени внутри прибора.
 - Не используйте прибор для хранения взрывоопасных веществ, таких как аэрозольные баллоны с взрывоопасным газом-вытеснителем.
 - В случае повреждения шнура питания во избежание несчастного случая он должен быть заменен изготовителем, авторизованным сервисным центром или специалистом с аналогичной квалификацией.

2. УКАЗАНИЯ ПО БЕЗОПАСНОСТИ

2.1 Установка

ВНИМАНИЕ!

Установка прибора должна осуществляться только квалифицированным специалистом.

- Удалите всю упаковку.
 - Не устанавливайте и не подключайте прибор, имеющий повреждения.
 - Не эксплуатируйте прибор до его установки в мебель, в которую он должен быть встроен, в целях соблюдения мер безопасности.
 - Следуйте отдельным инструкциям по установке прибора и перевешиванию дверцы, которые прилагаются к прибору или размещены на нашем веб-сайте.
 - Всегда будьте осторожны при перемещении прибора, поскольку он тяжелый. Всегда используйте защитные перчатки и закрытую обувь.
 - Убедитесь, что вокруг прибора имеется циркуляция воздуха.
- При первом запуске или после перевешивания дверцы подождите не менее 4 часов, прежде чем подключать прибор к сети электропитания. Это позволит маслу стекать обратно в компрессор.
 - Перед выполнением любой операции с прибором (например, перевешивание дверцы) выньте вилку из сетевой розетки.
 - Не устанавливайте прибор рядом с радиаторами или плитами, духовыми шкафами или варочными панелями, если иное не указано в инструкциях по установке.
 - Не подвергайте прибор воздействию дождя.
 - Не устанавливайте прибор под прямые солнечные лучи.
 - Не устанавливайте прибор в слишком влажных или холодных местах.
 - При перемещении прибора поднимите его передний край, чтобы не поцарапать пол.
 - При перевешивании дверцы прибора обеспечьте защиту пола от царапин.

- В приборе находится пакет с влагопоглотителем. Это не игрушка. Это не продукт питания. Просьба немедленно его утилизировать.

2.2 Подключение к электросети

ВНИМАНИЕ!

Существует риск пожара и поражения электрическим током.

ВНИМАНИЕ!

При выборе места установки прибора убедитесь, что шнур электропитания не зажат и не поврежден.

ВНИМАНИЕ!

Не используйте разветвители и удлинители кабелей.

ПРЕДУПРЕЖДЕНИЕ

Любые электромонтажные работы, необходимые для установки этого прибора, должны выполняться квалифицированным электриком.

- Убедитесь, что параметры, указанные на табличке с техническими данными, соответствуют электрическим параметрам сети электропитания.
- Прибор необходимо заземлить.
- Включайте прибор только в установленную надлежащим образом электророзетку с защитным контактом.
- Если розетка электрической сети не заземлена, выполните отдельное заземление прибора в соответствии с действующими нормами, поручив эту операцию квалифицированному электрику.
- Следите за тем, чтобы не повредить электрические компоненты (например, вилку сетевого шнура, сетевой кабель, компрессор). Обратитесь в авторизованный сервисный центр или к электрику для замены электрических компонентов.
- Сетевой кабель должен оставаться ниже уровня сетевого штекера.
- Вставляйте вилку кабеля питания в розетку только в конце установки прибора. Убедитесь, что после установки прибора к вилке сетевого кабеля имеется свободный доступ.
- При отключении прибора не тяните за кабель питания. Тяните только за вилку.

- Данный прибор оснащен сетевой вилкой 13 А. При замене предохранителя в сетевой вилке следует использовать только предохранитель 13 А ASTA (BS 1362) (только для Великобритании и Ирландии).

2.3 Использование

ВНИМАНИЕ!

Существует риск получения травмы, ожога, поражения электрическим током или пожара.



Прибор содержит горючий газ изобутан (R600a). Это природный газ, безвредный для окружающей среды. Следите за тем, чтобы не повредить контур холодильника, содержащий изобутан.

- Не вносите изменения в конструкцию данного прибора.
- Любое использование встраиваемого изделия в качестве отдельно стоящего строго запрещено.
- Прибор предназначен для эксплуатации при температуре окружающей среды в диапазоне от 10°C до 38°C. Надлежащая работа прибора может быть гарантирована только в пределах указанного диапазона температур.
- Не помещайте в прибор электроприборы (например, морозильницы), если их производителем не указано, что подобное применение допустимо.
- При повреждении контура холодильника убедитесь, что в помещении нет пламени и источников возгорания. Проветрите помещение.
- Не допускайте контакта горячих предметов с пластмассовыми частями прибора.
- Не кладите в морозильное отделение напитки. Это создаст давление на контейнер для напитков.
- Не храните в приборе горючие газы и жидкости.
- Не ставьте на прибор или рядом с ним легковоспламеняющиеся материалы или пропитанные ими предметы.
- Не касайтесь компрессора или конденсатора. Они горячие.
- Не доставайте предметы из морозильной камеры и не прикасайтесь с ним, если ваши руки мокрые или влажные.

- Не замораживайте продукты, которые уже были разморожены.
- Выполняйте инструкции по хранению, приведенные на упаковке замороженных продуктов.
- Перед укладкой продуктов в морозильное отделение оберните их в любую пищевую упаковку.
- Не допускайте контакта пищевых продуктов с внутренними стенками отделений прибора.

2.4 Внутреннее освещение

ВНИМАНИЕ!

Существует опасность поражения электрическим током.

- Данный продукт содержит один или несколько источников света класса энергоэффективности F.
- О лампах внутри прибора и лампах, продаваемых отдельно в качестве запасных частей: эти лампы рассчитаны на работу в бытовых приборах в условиях экстремально высокой температуры, вибрации и влажности или предназначены для отображения информации о рабочем состоянии прибора. Они не предназначены для использования в других приборах и не подходят для освещения бытовых помещений.

2.5 Уход и очистка

ВНИМАНИЕ!

Существует риск повреждения прибора или получения травмы.

- Перед выполнением операций по очистке и уходу выключите прибор и извлеките вилку сетевого шнура из розетки.
- В блоке охлаждения содержатся углеводороды. Техническое обслуживание и зарядку блока может выполнять только квалифицированный специалист.
- Регулярно проверяйте прибор на наличие признаков ухудшения характеристик, которые могут сделать его непригодным для контакта с пищевыми продуктами, в частности трещин, вздутий, расслоения, усадки, липкости, коррозии или других видимых изменений текстуры или внешнего вида. Соблюдайте инструкции по

очистке и уходу, чтобы избежать ухудшения характеристик.

- Замену воздушного фильтра следует производить каждые 6 месяцев. По вопросу приобретения компонентов для замены обратитесь к местному дилеру.

2.6 Сервис

- Для ремонта прибора обратитесь в авторизованный сервисный центр. Используйте только оригинальные запасные части.
- Обратите внимание, что самостоятельный ремонт или ремонт, произведенный не на профессиональном уровне может сказаться на безопасности прибора, а гарантийные обязательства могут потерять силу.
- Следующие запасные части доступны в течение не менее 7 лет после снятия модели с производства: термостаты, термодатчики, печатные платы, источники света, дверные ручки, дверные петли, поддоны, противни и корзины. Дверные уплотнители доступны в течение не менее 10 лет после снятия модели с производства. Продолжительность может быть больше в вашей стране. Для получения дополнительной информации посетите наш веб-сайт.
- Обратите внимание, что ряд данных запасных частей доступен только для профессиональных бюро ремонта, и что не все запасные части подходят ко всем моделям.

2.7 Утилизация

ВНИМАНИЕ!

Существует опасность получения травм или удушья.

- Отключите прибор от электросети.
- Отрежьте и утилизируйте кабель электропитания.
- Удалите дверцу, чтобы предотвратить риск ее загибания при попадании внутрь прибора детей и домашних животных.
- Содержимое холодильного контура и изоляционные материалы данного прибора не вредят озоновому слою.
- Изоляционный пенопласт содержит горючий газ. Для получения информации о том, как надлежит утилизировать данный прибор,

обратитесь в местные муниципальные органы власти.

- Не повреждайте часть узла охлаждения, которая находится рядом с теплообменником.

3. ПАНЕЛЬ УПРАВЛЕНИЯ

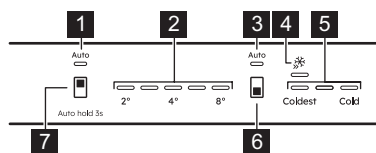

1 Индикатор холодильного отделения AI CoolAssist

Загорается, когда функция включена.

2 Индикаторы температуры холодильного отделения

3 Индикатор морозильного отделения AI CoolAssist

Загорается, когда функция включена.

4 Индикатор Extra Freeze

5 Индикаторы температуры морозильного отделения

6 Кнопка морозильного отделения / Кнопка включения/выключения прибора

Нажмите, чтобы установить температуру в диапазоне от Coldest до Cold.

Нажмите и удерживайте кнопку, пока индикатор Extra Freeze не загорится/не погаснет, чтобы включить/выключить функцию.

7 Кнопка холодильного отделения

Нажмите, чтобы установить температуру (2°C–8°C; рекомендуется 4°C).

Нажмите и удерживайте в течение 3 сек, чтобы включить/выключить AI CoolAssist.

❗ Заданная температура будет достигнута в течение 24 ч. После сбоя электропитания прибор возвращается к заданному значению температуры.

3.1 Включение и выключение

Вставьте вилку шнура питания в розетку. Нажмите и удержите кнопку включения/выключения, чтобы включить/выключить

прибор. После выключения выньте сетевую вилку из розетки.

3.2 AI CoolAssist

Используйте AI CoolAssist для автоматического включения следующих режимов:

- управление температурой: оптимизирует температуру.
- Auto Shopping Mode: настраивает температуру в холодильном отделении для быстрого охлаждения недавно добавленных продуктов.
- Auto Vacation Mode: снижает энергопотребление, когда прибор не используется в течение трех или более дней подряд.

❗ AI CoolAssist и Extra Cool или Extra Freeze нельзя включить одновременно. Кнопка регулировки температуры отключена, когда включена функция AI CoolAssist. Выключите ее, чтобы отрегулировать температуру.

3.3 Функция Extra Freeze

Используйте функцию Extra Freeze для предварительной и быстрой заморозки в морозильном отделении.

Функцию необходимо включить как минимум за 24 ч до размещения продуктов в приборе. Работа функции прекращается через максимум 52 ч. Пока функция включена, настройка температуры не работает.

3.4 Сигналы

❗ Типы сигнализации различаются в зависимости от модели.

Чтобы выключить звуковую и визуальную сигнализацию, нажмите любую кнопку.

При отсутствии нажатий на любую из кнопок звуковой сигнал автоматически выключается приблизительно через 1 ч.

Предупреждение об открытой двери

Если дверь холодильного отделения остается открытой приблизительно в течение 5 мин, светодиодные индикаторы начинают мигать и подается звуковой сигнал.

Если дверь морозильного отделения остается открытой приблизительно в течение 80 сек, светодиодные индикаторы начинают мигать и подается звуковой сигнал.

После закрытия дверцы сигнализация выключается.

Сигнал повышения температуры

При повышении температуры в морозильном отделении первый и третий индикаторы температуры в нем начинают мигать и подается звуковой сигнал.

Чтобы отключить сигнал, нажмите любую кнопку. Первый и третий индикаторы температуры морозильного отделения светятся еще 5 сек перед тем, как снова будет отображаться температура в морозильном отделении.

По истечении 1 ч сигнализация продолжит работу до восстановления нормальных рабочих условий.

4. ЕЖЕДНЕВНОЕ ИСПОЛЬЗОВАНИЕ

❗ Оборудование различается в зависимости от модели.

4.1 Размещение полок

Складная полка: переднюю половину полки можно расположить под второй половиной. Осторожно вытяните переднюю половину и вставьте ее в нижнюю направляющую.

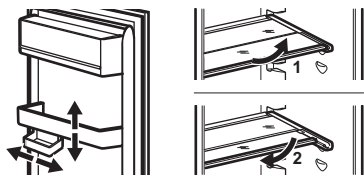

4.2 Снятие выдвижных ящиков

Перед снятием всегда опорожняйте ящики.

Ящик для овощей и ящики морозильного отделения

1. Полностью выдвиньте ящик.
2. Полностью выдвинув направляющие, слегка приподнимите переднюю часть ящика и извлеките его из прибора.

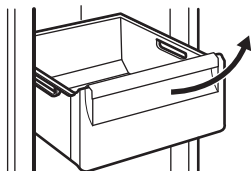

❗ В некоторых моделях для извлечения ящика необходимо сначала снять контейнер для бутылок.

ExtraChill

Над отделением имеется ящик для овощей или ящик GreenZone.

1. Выньте ящик из холодильного отделения.

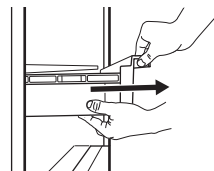

2. Приподнимите переднюю часть ящика.



3. Поднимите и поверните ящик, чтобы вынуть его из прибора.



GreenZone

Это выдвижной ящик, обозначенный символом , который находится в нижней части холодильного отделения.

1. Выньте из ящика все предметы.
2. Выньте ящик из холодильного отделения.

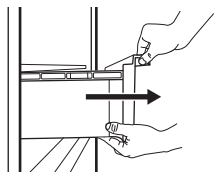

3. Приподнимите переднюю часть ящика.
4. Вытяните ящик, поднимая его вверх.

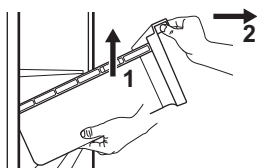

Чтобы снять стеклянную полку:

1. Разблокируйте боковые фиксаторы с обеих сторон.

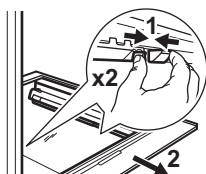

2. Потяните опору стеклянной полки на себя.

4.3 Контроль влажности

Стеклянная полка ящика GreenZone оснащена устройством для поддержания необходимого уровня влажности внутри ящика.

- i** Не кладите продукты на устройство контроля влажности.

Автоматический контроль влажности

Чтобы снять устройство контроля влажности:

1. Откройте ящик под стеклянной полкой и вытяните крышку.

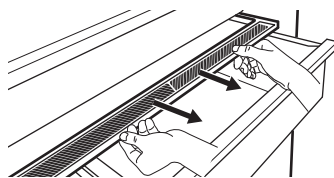

2. Чтобы заменить белую мембрану устройства, возьмитесь за устройство посередине и отделите мембрану от крышки, потянув за крышку.

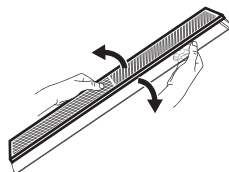

3. Установите новую мембрану в крышку, вдавив край мембраны в крышку.

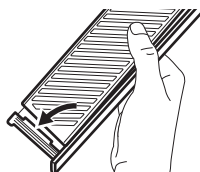

4. Установите регулятор влажности обратно на ящик.

- i** В ящике GreenZone может образоваться конденсат. Удалите его мягкой тканью.

4.4 MULTIFLOW

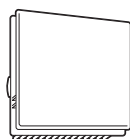

Вентилятор MULTIFLOW включается автоматически и работает только при закрытой дверце.

- i** Не закрывайте вентиляционные отверстия.

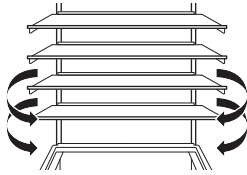

❗ Не снимайте панель MULTIFLOW. Инструкции по очистке см. в главе «Уход и очистка».

4.5 Фильтр CleanAir+

CleanAir+ очищает воздух в холодильном отделении от неприятных запахов.

При доставке фильтр и его пластиковый корпус находятся в пластиковом пакете. Подробнее в разделе «Установка и замена фильтра CleanAir+».

4.6 Аксессуары для хранения бутылок

❗ Храните не более 10 кг закупоренных бутылок или банок максимум в два ряда.

❗ Не помещайте неупакованные продукты рядом с аксессуаром.

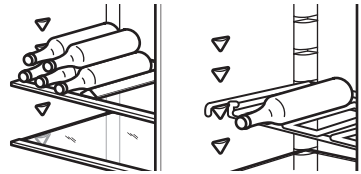

5. УКАЗАНИЯ И РЕКОМЕНДАЦИИ

5.1 Рекомендации по экономии электроэнергии

- Морозильник. Оригинальная конфигурация обеспечивает наиболее эффективное использование электроэнергии.
- Холодильник: Конфигурация, предусматривающая установку выдвижных ящиков в нижнюю часть прибора и равномерное распределение полок, обеспечивает наиболее эффективный расход энергии. Расположение дверных полок не влияет на энергопотребление.
- Не открывайте дверцу слишком часто и не держите ее открытой дольше необходимого.
- Морозильник. Чем ниже значение температуры, тем выше энергопотребление.
- Холодильник: Не устанавливайте слишком высокую температуру, если только этого не требуют свойства хранящихся продуктов.
- Если температура окружающей среды высока, регулятор температуры установлен на высокий уровень охлаждения, а холодильник полностью загружен, компрессор может работать постоянно, что приводит к образованию инея или льда на испарителе. В этом случае следует задать более высокую температуру, чтобы сделать

возможным автоматическое размораживание.

- Не закрывайте вентиляционные прорези или отверстия.
- Убедитесь, что размещенные внутри прибора продукты не препятствуют циркуляции воздуха сквозь специальные отверстия в задней части прибора.

5.2 Рекомендации по замораживанию

- Не замораживайте бутылки или банки с крышками, особенно напитки, содержащие двуокись углерода: они могут взорваться во время замораживания.
- Не кладите в морозильное отделение горячие продукты.
- Не размещайте свежие незамороженные продукты непосредственно рядом с уже замороженными продуктами.
- Не употребляйте кубики льда, фруктовое мороженое на воде или фруктовый лед сразу после извлечения из морозильной камеры во избежание обморожения.
- Не замораживайте размороженные продукты повторно.

5.3 Рекомендации по хранению замороженных продуктов

- Морозильное отделение помечено символом .
- Оптимальная настройка температуры, обеспечивающая сохранение замороженных продуктов — это температура, равная или не превышающая -18°C .
- Высокая настройка температуры внутри прибора может привести к уменьшению срока годности продуктов.
- Для хранения замороженных пищевых продуктов подходит все пространство морозильного отделения.
- Оставьте достаточно места вокруг продуктов, чтобы обеспечить вокруг них свободную циркуляцию воздуха.

5.4 Срок хранения в морозильном отделении

Тип продукта	Срок хранения (в месяцах)
Хлеб	3
Фрукты (кроме цитрусовых)	6–12
Овощи	8–10
Остатки пищи без мяса	1–2
Молочные продукты:	
Сливочное масло	6–9
Мягкий сыр (например, моцарелла)	3–4
Твердый сыр (например, пармезан, чеддер)	6
Морепродукты:	
Жирная рыба (например, лосось, скумбрия)	2–3
Постная рыба (например, треска, камбала)	4–6
Креветки	12
Очищенные ракушки и мидии	3–4
Приготовленная рыба	1–2
Мясо:	

Тип продукта	Срок хранения (в месяцах)
Птица	9–12
Говядина	6–12
Свинина	4–6
Баранина	6–9
Сосиски	1–2
Ветчина	1–2
Остатки пищи с мясом	2–3

5.5 Рекомендации по охлаждению продуктов

 Отделение для свежих продуктов — это пространство над ящиком GreenZone.

- Оптимальная настройка температуры, обеспечивающая сохранение свежих продуктов — это температура, равная или не превышающая $+4^{\circ}\text{C}$.
- Всегда храните жидкости и продукты в закрытых контейнерах во избежание появления в отделении сильных или неприятных запахов.
- Во избежание загрязнения приготовленных и сырых продуктов накрывайте приготовленные продукты и отделяйте их от сырых.
- Мясо следует упаковать и хранить на стеклянной полке, расположенной над ящиком для овощей.
- Размораживайте продукты внутри холодильника.
- Не помещайте в прибор горячие продукты.
- Очистите фрукты и овощи и выложите их в специальный ящик (ящик для овощей).
- Не храните экзотические фрукты в холодильнике.
- Не храните в холодильнике такие овощи, как помидоры, картофель, лук и чеснок.
- Закрывайте бутылки, прежде чем поместить их в холодильник.

6. УХОД И ОЧИСТКА

6.1 Очистка внутренней камеры

Перед первым использованием очистите внутреннюю камеру прибора и аксессуары теплой водой с добавлением нейтрального моющего средства, а затем вытрите их насухо. Регулярно очищайте прибор и уплотнители дверцы.

Очистите панель управления влажной тканевой салфеткой и вытрите ее насухо мягкой салфеткой. Не используйте моющие средства.

! Не мойте аксессуары и детали прибора в посудомоечной машине.

6.2 Размораживание прибора

Холодильник:

Размораживание холодильного отделения выполняется автоматически.

Морозильник.

Морозильное отделение оснащено системой Frost free.

6.3 Установка и замена фильтра CleanAir+

! Воздушный фильтр требует осторожного обращения во избежание образования царапин на его поверхности.

Установку воздушного фильтра следует выполнять перед включением прибора.

1. Откройте пластиковый корпус и поместите гофрированную поверхность на решетку, разместите фильтр внутри отмеченной области на решетчатой поверхности.

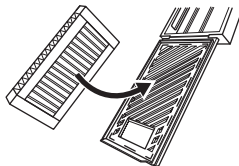

2. Удерживая фильтр, закройте пластиковый корпус до щелчка.

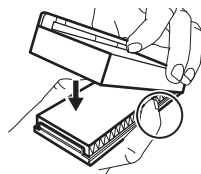

3. Извлеките верхнюю стеклянную полку из холодильного отделения. Сдвиньте пластиковый корпус с воздушным фильтром влево от стеклянной полки.

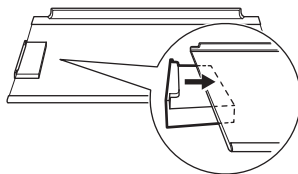

4. Вставьте стеклянную полку обратно в холодильное отделение. Не ударяйте по фильтру.

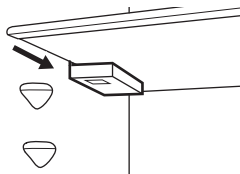

Замена воздушного фильтра

1. Откройте корпус фильтра.

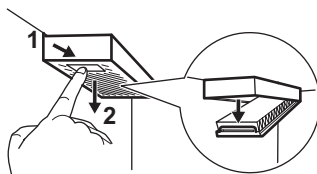

2. Извлеките использованный воздушный фильтр.
3. Установите новый воздушный фильтр в корпус и закройте его.

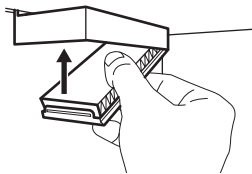

7. ПОИСК И УСТРАНЕНИЕ НЕИСПРАВНОСТЕЙ

Прибор не работает.

- Вставьте вилку сетевого кабеля в розетку надлежащим образом.
- Включите прибор.
- Убедитесь, что в сетевой розетке есть напряжение. Обратитесь к квалифицированному электрику.

Прибор издает шум.

Проверьте, устойчиво ли установлен прибор.

Включена звуковая или визуальная сигнализация.

Закройте дверцу или нажмите любую кнопку, чтобы отключить звуковую сигнализацию.

Постоянно работает компрессор.

- Отрегулируйте температуру.
- Дождитесь стабилизации температуры.
- Прежде чем положить продукты на хранение, дайте им остыть до комнатной температуры.
- Закрывайте дверцу правильно.

Дверца установлена неровно или мешает вентиляционной решетке.

См. главу «Инструкции по установке».

Дверца открывается с трудом.

Делайте паузу в несколько секунд между закрыванием и повторным открыванием дверцы.

Слишком много инея и льда.

- Закрывайте дверцу правильно.
- Очистите или замените уплотнение.
- Упакуйте продукты надлежащим образом.

- Отрегулируйте температуру.

Вода стекает по задней стенке холодильника.

Это часть процесса размораживания.

Внутри холодильного отделения конденсируется слишком много влаги.

- Открывайте дверцу только при необходимости и полностью закрывайте ее.
- В летний и осенний периоды рекомендуется устанавливать в холодильнике более высокую температуру (около 6–7°C).

Вода стекает на пол.

Подсоедините отверстие слива талой воды к поддону испарителя.

Невозможно установить температуру.

Выключите функцию Extra Freeze.

Замигает пятый индикатор температуры.

Обратитесь в авторизованный сервисный центр. Система охлаждения сохраняет продукты холодными. Регулировка температуры отключена.

Замигает первый или второй индикатор температуры.

Обратитесь в авторизованный сервисный центр. Система охлаждения сохраняет продукты холодными. Регулировка температуры отключена.

Лампа не работает или уплотнители дверцы повреждены.

Обратитесь в авторизованный сервисный центр.

8. ТЕХНИЧЕСКИЕ ДАННЫЕ

Техническая информация указана на этикетке энергоэффективности и на табличке

с техническими данными прибора, которая может быть расположена на приборе или внутри него.

QR-код на этикетках с маркировкой энергоэффективности ЕС или Великобритании, идущих в комплекте с прибором, содержит веб-ссылку на страницу с информацией о производительности прибора. Информацию, доступную по ссылке на этикетке энергоэффективности с флагом ЕС, также можно найти в базе данных EU EPREL.

Для этого перейдите по ссылке <https://eprel.ec.europa.eu> и введите название модели и номер изделия, которые указаны на табличке с техническими данными прибора. Сохраните этикетки с маркировкой энергоэффективности для дальнейшего использования в качестве справочного материала наряду с руководством пользователя и другими документами, входящими в комплект поставки прибора.

9. ИНФОРМАЦИЯ ДЛЯ ИСПЫТАТЕЛЬНЫХ ОРГАНИЗАЦИЙ

Установка и подготовка прибора к проверке экодизайна должны соответствовать стандарту EN 62552 (ЕС, Швейцария и Великобритания). Требования к вентиляции, размеры ниш и минимального простран-

ства сзади прибора приводятся в Установке. За дополнительной информацией обращайтесь в авторизованный сервисный центр.

10. ОХРАНА ОКРУЖАЮЩЕЙ СРЕДЫ

Материалы с символом  следует сдавать на переработку. Поместите элементы упаковки в соответствующие контейнеры для сбора вторичного сырья. Сдавая электрические и электронные приборы на переработку, вы вносите свой вклад в защиту окружающей среды и здоровья челове-

ка. Не утилизируйте приборы, помеченные символом  с бытовыми отходами. Прибор следует доставить в место раздельного накопления и сбора отходов потребления или в пункт сбора использованной бытовой техники для последующей утилизации.

1. INFORMACIÓN SOBRE SEGURIDAD.....	100	7. SOLUCIÓN DE PROBLEMAS.....	110
2. INSTRUCCIONES DE SEGURIDAD.....	102	8. DATOS TÉCNICOS.....	110
3. PANEL DE CONTROL.....	104	9. INFORMACIÓN PARA INSTITUTOS DE PRUEBAS.....	111
4. USO DIARIO.....	105	10. ASPECTOS MEDIOAMBIENTALES.....	111
5. CONSEJOS.....	107		
6. LIMPIEZA Y MANTENIMIENTO.....	109		

1. INFORMACIÓN SOBRE SEGURIDAD

Antes de instalar y utilizar el aparato, lea atentamente las instrucciones facilitadas. El fabricante no se hace responsable de lesiones o daños producidos como resultado de una instalación o un uso incorrectos. Conserve siempre estas instrucciones en lugar seguro y accesible para futuras consultas.

1.1 Seguridad de niños y personas vulnerables

- Este aparato puede ser utilizado por niños de 8 años en adelante y personas cuyas capacidades físicas, sensoriales o mentales estén disminuidas o que carezcan de la experiencia y conocimientos suficientes para manejarlo, siempre que cuenten con las instrucciones o la supervisión sobre el uso del electrodoméstico de forma segura y

comprendan los riesgos. Los niños de 3 a 8 años y las personas con discapacidades muy extensas y complejas pueden cargar y descargar el aparato siempre que hayan sido debidamente instruidos. Es necesario mantener alejados del aparato a los niños de menos de 3 años salvo que estén bajo supervisión continua.

- Es necesario vigilar a los niños para que no jueguen con el aparato.
- La limpieza y mantenimiento de usuario del producto no podrán ser realizados por niños sin supervisión.
- Mantenga todo el material de embalaje fuera del alcance de los niños y deséchelo de forma adecuada.

1.2 Instrucciones generales de seguridad

- Este aparato está diseñado únicamente para almacenar alimentos y bebidas.
- Este aparato está diseñado para uso doméstico en interiores.
- Este aparato se puede utilizar en oficinas, habitaciones de hotel, habitaciones de Bed&Breakfast, casas de campo y otros alojamientos similares donde dicho uso no exceda (en promedio) los niveles de uso doméstico.
- Para evitar la contaminación alimentaria, respete las siguientes instrucciones:
 - no abra la puerta durante largos periodos de tiempo;
 - limpie regularmente las superficies que pueden entrar en contacto con los alimentos y los sistemas de drenaje accesibles;
 - guarde la carne y el pescado crudos en recipientes adecuados en el frigorífico, de manera que no estén en contacto con otros alimentos ni goteen sobre ellos.
- ADVERTENCIA: Mantenga libres de obstrucciones las aberturas de ventilación del alojamiento del aparato o de la estructura empotrada.
- ADVERTENCIA: No utilice dispositivos mecánicos u otros medios para acelerar el proceso de descongelación, excepto los recomendados por el fabricante.
- ADVERTENCIA: No dañe el circuito de refrigerante.
- ADVERTENCIA: No utilice aparatos eléctricos dentro de los compartimentos de almacenamiento de alimentos del aparato, a menos que sean del tipo recomendado por el fabricante.
- No utilice agua pulverizada ni vapor para limpiar el aparato.
- Limpie el aparato con un paño suave humedecido. Utilice solo detergentes neutros. No utilice productos abrasivos, estropajos duros, disolventes ni objetos de metal.
- Cuando el aparato esté vacío durante un largo período, apáguelo, descongélelo, límpielo, séquelo y deje la puerta abierta para evitar

- que se desarrolle moho en el interior del aparato.
- No almacene sustancias explosivas tales como latas de aerosol con un propulsor inflamable en este aparato.

- Si el cable de alimentación sufre algún daño, el fabricante, su servicio técnico autorizado o un profesional tendrán que cambiarlo para evitar riesgos.

2. INSTRUCCIONES DE SEGURIDAD

2.1 Installation

ADVERTENCIA!

Solo un técnico cualificado puede instalar el aparato.

- Retire todo el embalaje.
- No instale ni utilice un aparato dañado.
- No utilice el aparato antes de instalarlo en la estructura empotrada por motivos de seguridad.
- Siga las instrucciones específicas de instalación del aparato y de cambio del sentido de apertura de la puerta proporcionadas con este o disponibles en nuestro sitio web.
- Tenga cuidado al mover el aparato, porque es pesado. Utilice siempre guantes de protección y calzado cerrado.
- Asegúrese de que el aire pueda circular alrededor del aparato.
- En la primera instalación otras invertir el sentido de apertura de la puerta, espere al menos 4 horas antes de conectar el aparato al suministro eléctrico. Esto es para permitir que el aceite regrese al compresor.
- Desenchufe siempre el aparato de la toma de corriente antes de llevar a cabo cualquier operación, (por ejemplo cambiar el sentido de apertura de la puerta).
- No instale el aparato cerca de radiadores, cocinas, hornos o placas de cocción, a menos que se especifique lo contrario en las instrucciones de instalación.
- No exponga el aparato a la lluvia.
- No instale el aparato en lugares con luz solar directa.
- No instale este aparato en áreas excesivamente húmedas o frías.
- Cuando mueva el aparato, levántelo por el borde delantero para evitar rayar el suelo.

- Proteja el suelo de arañazos al invertir la puerta del aparato.
- El aparato contiene una bolsa de desecante. No se trata de un juguete. No es un alimento. No olvide desecharlo inmediatamente.

2.2 Conexión eléctrica

ADVERTENCIA!

Riesgo de incendios y descargas eléctricas.

ADVERTENCIA!

Al colocar el producto, asegúrese de que el cable de alimentación no queda atrapado o doblado.

ADVERTENCIA!

No utilice adaptadores múltiples ni cables prolongadores.

PRECAUCIÓN!

Cualquier trabajo eléctrico necesario para instalar este aparato debe realizarlo un electricista cualificado.

- Asegúrese de que los parámetros de la placa de características son compatibles con los valores eléctricos del suministro eléctrico.
- El aparato debe estar conectado a tierra.
- Utilice siempre una toma con aislamiento de conexión a tierra correctamente instalada.
- Si la toma de corriente doméstica no está conectada a tierra, conecte el aparato a una toma de tierra independiente de acuerdo con la normativa vigente, con el asesoramiento de un electricista cualificado.

- Asegúrese de no provocar daños en los componentes eléctricos (p. ej., enchufe, cable de alimentación, compresor). Póngase en contacto con el Centro de servicio autorizado o un electricista para cambiar los componentes eléctricos.
- El cable de alimentación debe permanecer por debajo del nivel del enchufe.
- Conecte el enchufe a la toma de corriente únicamente cuando haya terminado la instalación. Asegúrese de que haya acceso al enchufe después de la instalación.
- No desconecte el aparato tirando del cable de alimentación. Tire siempre del enchufe.
- Este aparato se suministra con un enchufe de 13 A. Si fuera necesario cambiar el fusible del enchufe de alimentación, use exclusivamente un fusible ASTA (BS 1362) de 13 A (solo para Reino Unido e Irlanda).

2.3 Uso

ADVERTENCIA!

Existe riesgo de lesiones, quemaduras, descargas eléctricas o incendios.



El aparato contiene un gas inflamable, isobutano (R600a), un gas natural con alto grado de compatibilidad medioambiental. Tenga cuidado para no dañar el circuito de refrigerante que contiene isobutano.

- No cambie las especificaciones de este aparato.
- Está estrictamente prohibido usar el producto incorporado de forma autónoma.
- Este aparato está diseñado para utilizarse en un margen de temperatura ambiente de 10°C a 38°C. El margen de temperatura especificado garantiza un funcionamiento correcto del aparato.
- No utilice otros aparatos eléctricos (como máquinas de hacer helados) dentro de aparatos de refrigeración, salvo que el fabricante haya autorizado su utilización.
- Si se daña el circuito de refrigerante, asegúrese de que no haya llamas ni fuentes de ignición en la sala. Ventile la sala.
- No deje que los objetos calientes toquen las partes de plástico del aparato.
- No coloque refrescos en el congelador. De esta forma se creará presión en el contenedor de bebidas.

- No almacene gases ni líquidos inflamables en el aparato.
- No coloque productos inflamables o artículos mojados con productos inflamables dentro, cerca o sobre el aparato.
- No toque el compresor ni el condensador. Están calientes.
- No retire ni toque elementos del compartimento del congelador si sus manos están mojadas o húmedas.
- No vuelva a congelar los alimentos que se hayan descongelado.
- Siga las instrucciones del envase de los alimentos congelados.
- Envuelva los alimentos en cualquier material adecuado antes de ponerlos en el congelador.
- No permita que los alimentos entren en contacto con las paredes interiores de los compartimentos del aparato.

2.4 Iluminación interna

ADVERTENCIA!

Riesgo de descarga eléctrica.

- Este producto contiene una o más fuentes de luz con clase de eficiencia energética F.
- En relación con la(s) lámpara(s) contenidas en este producto y las lámparas de repuesto a la venta por separado: Estas lámparas están previstas para soportar condiciones físicas extremadas en aparatos de uso doméstico, como temperatura, vibración o humedad, o para ofrecer información sobre el estado operativo del aparato. No están previstas para su uso en otras aplicaciones y no son aptas para alumbrado en viviendas.

2.5 Limpieza y mantenimiento

ADVERTENCIA!

Podría sufrir lesiones o dañar el aparato.

- Antes de proceder con el mantenimiento, apague el aparato y desconecte el enchufe de la red.
- Este aparato contiene hidrocarburos en la unidad de refrigeración. Solo una persona cualificada debe realizar el mantenimiento y la recarga de la unidad.
- Compruebe periódicamente el producto en busca de signos de deterioro que puedan hacerlo inadecuado para el contacto con alimentos, tales como

grietas, ampollas, deslaminación, encogimiento, pegajosidad, corrosión u otros cambios visibles en la textura o el aspecto. Siga las instrucciones de limpieza y cuidado para evitar el deterioro.

- Sustituya el filtro de aire cada 6 meses. Póngase en contacto con su distribuidor local para comprar un repuesto.

2.6 Asistencia técnica

- Para reparar el aparato, póngase en contacto con el centro de servicio autorizado. Utiliza solamente piezas de repuesto originales.
- Tenga en cuenta que la autorreparación o la reparación no profesional puede tener consecuencias de seguridad y podría anular la garantía.
- Los siguientes repuestos están disponibles al menos durante 7 años después de que el modelo se haya retirado del mercado: termostatos, sensores de temperatura, placas de circuito impreso, fuentes de luz, manijas de puertas, bisagras de puertas, bandejas y cestas. Las juntas de las puertas están disponibles al menos durante 10 años tras la retirada del modelo. La duración puede ser mayor en su país. Visite nuestro sitio web para obtener más información.

- Tenga en cuenta que algunas de estas piezas de recambio solo están disponibles para los reparadores profesionales, y que no todas las piezas de recambio son relevantes para todos los modelos.

2.7 Desecho

⚠ ADVERTENCIA!

Existe riesgo de lesiones o asfixia.

- Desconecte el aparato de la red.
- Corte el cable de conexión a la red y deséchele.
- Retire la puerta para evitar que los niños y las mascotas queden encerrados en el aparato.
- El circuito del refrigerante y los materiales aislantes de este aparato no dañan la capa de ozono.
- La espuma aislante contiene gas inflamable. Póngase en contacto con las autoridades locales para saber cómo desechar correctamente el aparato.
- No dañe la parte de la unidad de refrigeración que está cerca del intercambiador de calor.

3. PANEL DE CONTROL

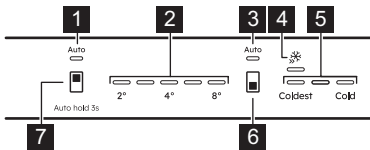

- 1** Indicador AI CoolAssist del frigorífico
Se enciende cuando la función está activa.
- 2** Indicadores de temperatura del frigorífico
- 3** Indicador AI CoolAssist del congelador
Se enciende cuando la función está activa.
- 4** Indicador Extra Freeze
- 5** Indicadores de temperatura del congelador
- 6** Botón del compartimento congelador/

Botón de encendido/apagado (ON/OFF) del aparato

Pulse este botón para ajustar la temperatura entre Coldest y Cold. Pulse este botón hasta que el indicador de Extra Freeze se encienda/apague para activar/desactivar la función.

- 7** Botón del compartimento frigorífico
Pulse este botón para ajustar la temperatura (2°C- 8°C; 4 es la recomendada°C).
Pulse este botón durante 3 seg para activar / desactivar AI CoolAssist.

ⓘ La temperatura programada se alcanza en un plazo de 24 h. Después de un fallo de alimentación, el aparato restablece las temperaturas ajustadas previamente.

3.1 Encendido/Apagado

Introduzca el enchufe en la toma de corriente. Mantenga pulsado el botón de encendido/apagado para encender/apagar el aparato.

Después de apagarlo, desconecte el enchufe de la toma de corriente.

3.2 AI CoolAssist

Utilice AI CoolAssist para habilitar automáticamente los siguientes modos:

- gestión de la temperatura: optimiza la temperatura.
- Auto Shopping Mode: ajusta la temperatura del frigorífico para enfriar rápidamente los alimentos recién introducidos.
- Auto Vacation Mode: reduce el consumo de energía cuando no se utiliza el aparato durante tres o más días consecutivos.

i AI CoolAssist y Extra Cool o Extra Freeze no pueden estar activos al mismo tiempo.

El botón de regulación de temperatura está desactivado cuando AI CoolAssist está activado. Apáguelo para ajustar la temperatura.

3.3 Extra Freeze función

Use Extra Freeze para precongelar y congelar rápidamente en el congelador.

Active la función al menos 24 h antes de colocar los alimentos. La función se detiene tras un máximo de 52h. Cuando esta función está activada no es posible ajustar la temperatura.

3.4 Alarmas

i Las variedades de alarma varían según el modelo.

Pulse cualquier botón para apagar la alarma acústica y visual.

Si no se pulsa ningún botón, el sonido se apaga tras 1 h.

Alarma de puerta abierta

Si la puerta del frigorífico se deja abierta durante aprox. 5 min, todos los indicadores LED parpadean y se activa un sonido.

Si la puerta del congelador se deja abierta durante aprox. 80 seg, todos los indicadores LED parpadean y se activa un sonido.

La alarma se desactiva después de cerrar la puerta.

Alarma de temperatura alta

Cuando la temperatura en el compartimento congelador sube, los indicadores de temperatura primero y tercero parpadean y se activa la señal acústica.

Para reconocer la alarma, pulse cualquier botón. Los indicadores de temperatura primero y tercero del congelador se encienden durante 5 seg y luego vuelven a indicar la temperatura del congelador.

Tras 1 h, la alarma se reinicia hasta que se restablecen las condiciones normales.

4. USO DIARIO

i El equipo varía según el modelo.

4.1 Colocación de las estanterías

Estante flexible: La mitad delantera del estante puede colocarse bajo la segunda mitad. Saque con cuidado la mitad delantera y deslícela hacia el riel inferior.

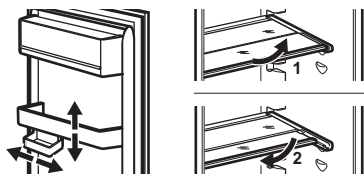

4.2 Extracción de los cajones

Vacíe siempre los cajones antes de la extracción.

Cajones para verduras y congelador

1. Tire del cajón hacia afuera hasta el tope.
2. Cuando llegue al final de las guías, levante ligeramente la parte delantera del cajón y extráigala del aparato.

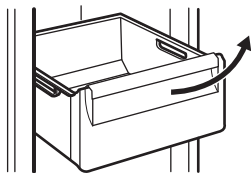

i En algunos modelos, para retirar el cajón es necesario quitar primero el contenedor de botellas.

ExtraChill

Es un cajón situado encima del cajón de verduras o el compartimento GreenZone.

1. Tire hacia afuera del cajón del frigorífico.

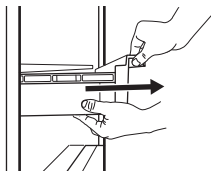

2. Levante la parte delantera del cajón.

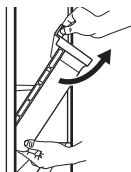

3. Levante y gire el cajón para sacarlo del aparato.



GreenZone

Es un cajón extraíble marcado con  y ubicado en la parte inferior del compartimento frigorífico.

1. Vacíelo.
2. Tire hacia afuera del cajón del frigorífico.

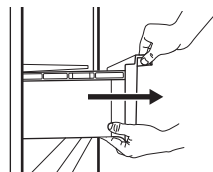

3. Levante la parte delantera del cajón.
4. Saque el cajón al mismo tiempo que lo levanta.

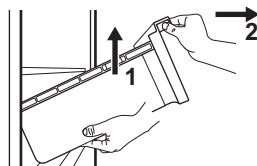

Para retirar el estante de cristal:

1. Desbloquee el agarre lateral desde ambos lados.

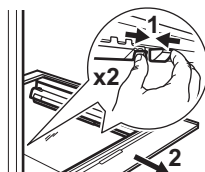

2. Tire del soporte del estante de cristal hacia usted.

4.3 Control de humedad

El estante de cristal del cajón GreenZone está equipado con un dispositivo que controla la humedad dentro del cajón.

i No coloques ningún producto alimenticio en el dispositivo de control de humedad.

Control automático de la humedad

Para retirar el dispositivo de control de humedad:

1. Abra el cajón debajo del estante de vidrio y saque la tapa.

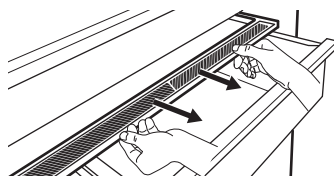

- Para sustituir la membrana blanca del dispositivo, sujete el dispositivo por la parte central y separe la membrana de la tapa tirando de ella.

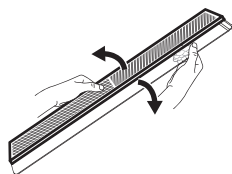

- Coloque una nueva membrana en la tapa presionando el borde de la membrana sobre ella.

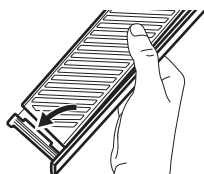

- Vuelva a montar el control de humedad en el cajón.

i Puede producirse condensación en el cajón GreenZone. Retírela con un paño suave.

4.4 MULTIFLOW

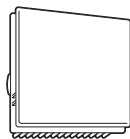

El ventilador MULTIFLOW se pone en marcha automáticamente y solo funciona con la puerta cerrada.

i No bloquee las salidas de aire.

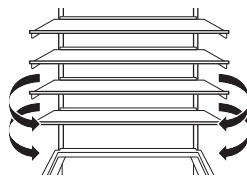

i No retire el panel MULTIFLOW. Para conocer las instrucciones de limpieza, consulte el capítulo "Limpieza y mantenimiento".

4.5 Filtro CleanAir+

CleanAir+ purifica el aire de olores en el frigorífico.

En el momento de la entrega, el filtro y su carcasa de plástico están dentro de una bolsa de plástico. Para más información, consulte el capítulo «Instalación y sustitución del filtro CleanAir+».

4.6 Accesorios para el almacenamiento de botellas

i Almacene un máximo de 10 kg botellas o latas cerradas en un máximo de dos filas.

i No ponga alimentos sin envasar en contacto directo con el accesorio.

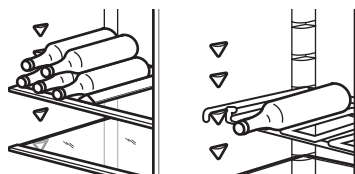

5. CONSEJOS

5.1 Consejos para ahorrar energía

- Congelador: Su posición original garantiza el consumo de energía más eficiente.
- Frigorífico: La posición con los cajones en la parte inferior del aparato y los estantes distribuidos uniformemente garantiza el consumo más eficiente de energía. La posición de los contenedores de la puerta no afecta al consumo de energía.
- No abra la puerta con frecuencia ni la deje abierta más tiempo del necesario.

- Congelador: Cuanto más fría sea la temperatura ajustada, mayor será el consumo de energía.
- Frigorífico: No fije una temperatura demasiado alta a menos que lo requieran las características del alimento.
- Si la temperatura ambiente es elevada y el control de temperatura se ajusta a baja temperatura y el aparato está totalmente cargado, el compresor puede funcionar de manera continua, provocando la formación de escarcha o hielo en el

evaporador. En tal caso, ajuste el control de temperatura a un valor más elevado para permitir la descongelación automática.

- No cubra las rejillas o los orificios de ventilación.
- Asegúrese de que los productos alimenticios dentro del aparato permitan la circulación de aire a través de los orificios del interior trasero del aparato.

5.2 Sugerencias para congelar

- No congele las botellas o latas con líquidos, especialmente las bebidas que contengan dióxido de carbono, ya que pueden explotar durante la congelación.
- No coloque alimentos calientes en el compartimiento del congelador.
- No ponga alimentos frescos sin congelar directamente junto a alimentos ya congelados.
- No coma cubitos de hielo, sorbetes o helados inmediatamente después de sacarlos del congelador para evitar congelaciones.
- No vuelva a congelar los alimentos descongelados.

5.3 Consejos para el almacenamiento de alimentos congelados

- El compartimento congelador está marcado con .
- Un buen ajuste de temperatura que asegure la conservación de los alimentos congelados es una temperatura menor o igual a -18°C .
- Una temperatura más alta en el interior del aparato puede reducir la vida útil.
- Todo el compartimento congelador es adecuado para el almacenamiento de alimentos congelados.
- Deje suficiente espacio alrededor de los alimentos para permitir que el aire circule libremente.

5.4 Vida útil en el congelador

Tipo de alimento	Vida útil (meses)
Pan	3
Frutas (excepto cítricos)	6 - 12
Verduras	8 - 10
Sobras sin carne	1 - 2
Lácteos:	

Tipo de alimento	Vida útil (meses)
Mantequilla	6 - 9
Queso blando (p. ej. mozzarella)	3 - 4
Queso duro (p. ej. parmesano, cheddar)	6
Marisco:	
Pescado graso (p. ej. salmón, caballa)	2 - 3
Pescado magro (p. ej. bacalao, platija)	4 - 6
Langostinos	12
Almejas y mejillones desconchados	3 - 4
Pescado cocinado	1 - 2
Carne:	
Aves	9 - 12
Vacuno	6 - 12
Cerdo	4 - 6
Cordero	6 - 9
Salchichas	1 - 2
Jamón	1 - 2
Sobras con carne	2 - 3

5.5 Consejos para la refrigeración de alimentos

 El compartimento para alimentos frescos es el espacio situado encima del cajón GreenZone.

- Un buen ajuste de temperatura que asegure la conservación de los alimentos frescos es una temperatura menor o igual a $+4^{\circ}\text{C}$.
- Utilice siempre recipientes cerrados para líquidos y para alimentos, para evitar sabores u olores en el compartimento.
- Para evitar la contaminación cruzada entre alimentos cocidos y crudos, cubra la comida cocinada y sepárela de la cruda.
- Envuelva y ponga la carne en el estante de vidrio sobre el cajón de las verduras.
- Descongelar alimentos dentro del frigorífico.
- No coloque alimentos calientes dentro del aparato.

- Limpie las frutas y verduras y colóquelas en el cajón correspondiente (cajón de verduras).
- No guarde frutas exóticas en el frigorífico.
- No guarde verduras como tomates, patatas, cebollas o ajos en el frigorífico.
- Cierre las botellas antes de meterlas en el frigorífico.

6. LIMPIEZA Y MANTENIMIENTO

6.1 Limpieza del interior

Antes del primer uso, limpie el interior y todos los accesorios con agua tibia y jabón neutro, secándolos a continuación. Realice una limpieza regular del equipo y de las juntas de las puertas.

Realice la limpieza del panel de control con un paño húmedo y séquelo con un paño suave. No utilice ningún detergente.

i No lave los accesorios ni las piezas del aparato en el lavavajillas.

6.2 Descongelación del aparato

Frigorífico:

La descongelación del compartimento frigorífico es automática.

Congelador:

El compartimento congelador no tiene escaracha.

6.3 Instalación y sustitución del filtro CleanAir+

i Manipule el filtro de aire con cuidado para evitar rayar su superficie.

Instale el filtro de aire antes de activar el aparato.

1. Abra la carcasa de plástico y coloque la superficie plisada en la rejilla, colocando el filtro dentro del área marcada en la superficie reticulada.

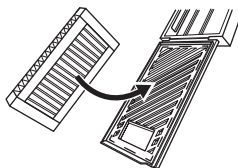

2. Sujete el filtro hacia abajo mientras cierra la carcasa de plástico hasta que oiga un clic.

3. Retire el estante de cristal superior del compartimento frigorífico. Deslice la carcasa de plástico con el filtro de aire en el lado izquierdo del estante de cristal.

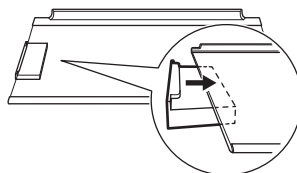
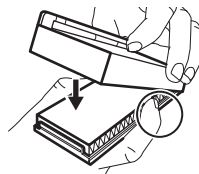

4. Vuelva a introducir el estante de cristal en el compartimento frigorífico. No golpee el filtro.

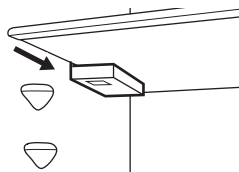

Sustitución del filtro de aire

1. Abra la carcasa del filtro.

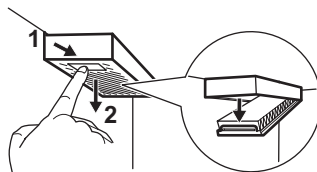

2. Retire el filtro de aire usado.
3. Inserte el nuevo filtro de aire en la carcasa y ciérrela.

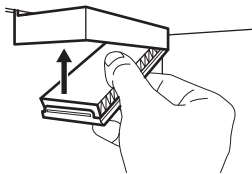

7. SOLUCIÓN DE PROBLEMAS

El aparato no funciona.

- Conecte el aparato a la toma de corriente correctamente.
- Encienda el aparato.
- Asegúrese de que haya voltaje en la toma de corriente. Póngase en contacto con un electricista cualificado.

El aparato hace ruido.

Compruebe si el aparato está bien apoyado.

La alarma audible o visual está activada.

Cierre la puerta o pulse cualquier botón para desactivar la alarma acústica.

El compresor funciona continuamente.

- Ajuste la temperatura.
- Espere a que la temperatura se estabilice.
- Deje que los alimentos se enfríen a temperatura ambiente antes de guardarlos.
- Cierre la puerta correctamente.

La puerta está mal alineada o interfiere con la rejilla de ventilación.

Consulte las instrucciones de instalación.

La puerta no se abre fácilmente.

Espere unos segundos entre el cierre y la reapertura de la puerta.

Hay demasiada escarcha y hielo.

- Cierre la puerta correctamente.
- Limpie o sustituya la junta.
- Envuelva los alimentos correctamente.
- Ajuste la temperatura.

El agua fluye por la placa posterior del frigorífico.

Esto forma parte del proceso de descongelación.

Hay demasiada agua de condensación dentro del frigorífico.

- Abra la puerta solo cuando sea necesario y ciérrela completamente.
- En verano y otoño, suba la temperatura en el frigorífico (aprox. 6-7°C).

El agua fluye por el suelo.

Acople la salida de agua de descongelación a la bandeja de evaporación.

No se puede ajustar la temperatura.

Desactive la función Extra Freeze .

El quinto indicador de temperatura parpadea.

Póngase en contacto con el servicio técnico autorizado. El sistema de refrigeración mantiene los alimentos fríos. El ajuste de temperatura está desactivado.

El primer o segundo indicador de temperatura parpadea.

Póngase en contacto con el servicio técnico autorizado. El sistema de refrigeración mantiene los alimentos fríos. El ajuste de temperatura está desactivado.

La lámpara no funciona o las juntas de la puerta están dañadas.

Póngase en contacto con el servicio técnico autorizado.

8. DATOS TÉCNICOS

La información técnica figura en la etiqueta energética y en la placa de datos técnicos del

aparato, que puede estar situada sobre el aparato o en su interior.

El código QR de las etiquetas energéticas para la UE y RU suministrado con el aparato proporciona un enlace web a la información relacionada con el rendimiento del aparato. Para la etiqueta energética con la bandera de la UE, también puede encontrar la misma información en la base de datos EPREL UE accediendo desde el enlace

<https://eprel.ec.europa.eu> e introduciendo el nombre del modelo y el número de producto que se encuentran en la placa de datos técnicos del aparato. Guarde las etiquetas energéticas como referencia junto con el manual de usuario y todos los demás documentos que se proporcionan con este aparato.

9. INFORMACIÓN PARA INSTITUTOS DE PRUEBAS

La instalación y preparación del aparato para la verificación del diseño ecológico debe cumplir la norma EN 62552 (UE, Suiza y Reino Unido). Consulte Instalación para conocer los requisitos de ventilación, las dimensiones

de los huecos y las separaciones mínimas traseras. Póngase en contacto con el centro de servicio técnico autorizado para obtener más información.

10. ASPECTOS MEDIOAMBIENTALES

Recicle los materiales con el símbolo . Coloque el embalaje en los contenedores correspondientes para reciclarlo. Ayude a proteger el medioambiente y la salud pública reciclando los residuos de aparatos eléctricos y

electrónicos. No deseche los aparatos marcados con el símbolo  con los residuos domésticos. Lleve el producto a su centro de reciclaje local o póngase en contacto con su oficina municipal.

