

▶ KMR721000B

UK Інструкція
Мікрохвильова піч

USER MANUAL

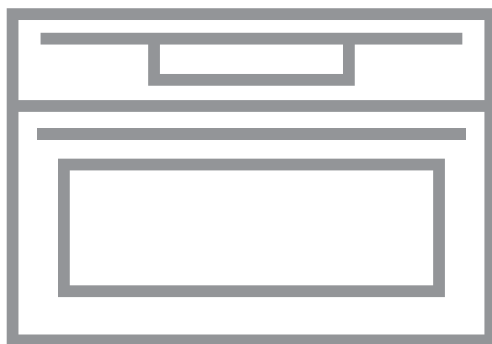

AEG

ЗМІСТ

1. ІНФОРМАЦІЯ З ТЕХНІКИ БЕЗПЕКИ.....	3
2. ІНСТРУКЦІЇ З ТЕХНІКИ БЕЗПЕКИ.....	6
3. ОПИС ВИРОБУ.....	9
4. ПАНЕЛЬ КЕРУВАННЯ.....	10
5. ПЕРЕД ПЕРШИМ КОРИСТУВАННЯМ.....	12
6. ЩОДЕННЕ КОРИСТУВАННЯ.....	12
7. РЕЖИМ МІКРОХВИЛЬ.....	14
8. ФУНКЦІЇ ГОДИННИКА.....	19
9. АВТОМАТИЧНІ ПРОГРАМИ.....	20
10. ВИКОРИСТАННЯ ПРИЛАДДА.....	21
11. ДОДАТКОВІ ФУНКЦІЇ.....	22
12. ПОРАДИ І РЕКОМЕНДАЦІЇ.....	24
13. ДОГЛЯД ТА ЧИСТКА.....	32
14. УСУНЕННЯ ПРОБЛЕМ.....	33
15. ТЕХНІЧНІ ДАНІ.....	35
16. ЕНЕРГОЕФЕКТИВНІСТЬ.....	35
17. ОХОРОНА ДОВКІЛЛЯ.....	36

ДЛЯ ВІДМІННИХ РЕЗУЛЬТАТІВ

Дякуємо, що вибрали цей виріб АЕГ. Ми створили його для бездоганної роботи протягом багатьох років, за інноваційними технологіями, які допомагають робити життя простішим — такі властивості можна й не знайти у звичайних приладах. Приділіть декілька хвилин, щоби прочитати відомості, які допоможуть використовувати його максимально ефективно.

Відвідайте наш веб-сайт, щоб:



Отримати поради з використання, брошури, інструкції з усунення несправностей, інформацію щодо сервісу та ремонту:

www.aeg.com/support



Зареєструвати свій продукт для кращого обслуговування:

www.registeraeg.com



Придбати аксесуари, витратні матеріали й оригінальні запчастини для вашого приладу:

www.aeg.com/shop

ДОПОМОГА КЛІЄНТАМ ТА ОБСЛУГОВУВАННЯ

Використовуйте лише оригінальні запасні частини.

Звертаючись до нашого авторизованого сервісного центру, необхідно мати таку інформацію: модель, номер виробу, серійний номер.

Інформацію можна знайти на табличці з технічними даними.

Попередження / Важлива інформація про безпеку

Загальна інформація та рекомендації

Інформація щодо захисту навколишнього середовища

Може змінитися без оповіщення.

1. ⚠ ІНФОРМАЦІЯ З ТЕХНІКИ БЕЗПЕКИ

Перед установкою та експлуатацією приладу слід уважно прочитати інструкцію користувача. Виробник не несе відповідальності за травми або збитки через неправильне встановлення або використання. Інструкції з експлуатації приладу слід зберігати в безпечному і доступному місці з метою користування в майбутньому.

1.1 Безпека дітей і вразливих осіб

- Діти від 8 років, особи з обмеженими фізичними, сенсорними чи розумовими здібностями та особи без відповідного досвіду та знань можуть користуватися цим приладом лише під наглядом або після отримання інструктажу стосовно безпечного користування приладом і пов'язаних ризиків.
- Не дозволяйте дітям гратися з приладом.
- Тримайте всі пакувальні матеріали подалі від дітей та утилізуйте ці матеріали належним чином.
- Не допускайте дітей і домашніх тварин до приладу під час його роботи чи охолодження. Доступні частини гарячі.
- Якщо прилад обладнано пристроєм захисту від доступу дітей, такий пристрій необхідно активувати.
- Дітям забороняється виконувати очищення чи роботи з обслуговування приладу, які можуть виконуватися користувачем, без нагляду.
- Не дозволяйте дітям до 3 років знаходитися поруч із приладом, коли він працює.

1.2 Загальні правила безпеки

- Встановлювати цей прилад і замінювати кабель повинен лише кваліфікований фахівець.
- **ПОПЕРЕДЖЕННЯ!** Прилад і його доступні поверхні нагріваються під час використання. Необхідно

- поводитись обережно, щоб не торкатися нагрівальних елементів. Не слід залишати дітей до 8 років без постійного нагляду поблизу приладу.
- Завжди користуйтеся кухонними рукавицями, коли витягаєте та вставляєте аксесуари чи посуд.
 - Перш ніж виконувати операції з технічного обслуговування, від'єднайте прилад від джерела живлення.
 - Щоб уникнути ураження електричним струмом, перш ніж починати міняти лампу, переконайтеся, що прилад вимкнено.
 - Не використовуйте пароочищувач для очищення приладу.
 - Не використовуйте для очищення скляної поверхні дверцят жорсткі абразивні засоби та металеві шкребки, оскільки це може призвести до появи на склі тріщин.
 - У разі пошкодження електричного кабелю його має замінити представник виробника або його авторизованого сервісного центру чи інша кваліфікована особа. Робити це самостійно забороняється, оскільки існує небезпека ураження електричним струмом.
 - Не вмикайте прилад, якщо він порожній. Металічні деталі всередині камери можуть призвести до утворення електричної дуги.
 - Металеві контейнери для їжі та напоїв заборонено використовувати під час готування в мікрохвильовій печі. Ця вимога не діє в тому разі, якщо виробник зазначив розмір і форму металевих контейнерів, які можна використовувати під час готування в мікрохвильовій печі.
 - У разі пошкодження дверцят або ущільнювача дверцят приладом користуватися не можна, доки його не буде полагоджено кваліфікованим спеціалістом.
 - Лише кваліфікований спеціаліст може виконувати будь-яке обслуговування або ремонтні операції, що

передбачають зняття кришки, яка захищає від мікрохвильового випромінювання.

- Не нагрівайте рідини та інші продукти в герметичних контейнерах. Вони можуть вибухнути.
- Користуйтеся лише тим посудом, який підходить для мікрохвильових печей.
- Під час нагрівання продуктів у пластиковому чи паперовому контейнері наглядуйте за приладом у зв'язку з можливістю загоряння.
- Цей прилад призначено лише для розігрівання продуктів і напоїв. Сушіння продуктів або одягу, а також нагрівання розігрівачів, пантофель, ганчірок тощо може призвести до травм, загорання або пожежі.
- При появі диму вимкніть прилад, витягніть вилку з розетки і відчиніть дверцята, щоб загасити полум'я.
- Нагрівання напоїв у мікрохвильовій печі може призвести до вибухового закипання із запізненням. Тому брати в руки посуд необхідно дуже обережно.
- Вміст пляшечок та баночок із дитячим харчуванням необхідно збовтати або струснути. Щоб уникнути опіків, обов'язково перевірте температуру, перш ніж давати дитині.
- Яйця в шкаралупі або цілі круто зварені яйця не можна нагрівати в приладі, оскільки вони можуть вибухнути, навіть після того як закінчилося мікрохвильове нагрівання.
- Прилад потрібно регулярно очищувати і усувати залишки їжі.
- Якщо не тримати прилад у чистоті, це може призвести до пошкодження поверхні, що негативно позначиться на терміні служби приладу й може призвести до виникнення небезпечних ситуацій.

2. ІНСТРУКЦІЇ З ТЕХНІКИ БЕЗПЕКИ

2.1 Установка



ПОПЕРЕДЖЕННЯ!

Цей пристрій повинен встановлювати лише кваліфікований фахівець.

- Повністю зніміть упаковку.
- Не встановлюйте й не використовуйте пошкоджений прилад.
- Дотримуйтеся інструкцій зі встановлення, що постачаються разом із приладом.
- Будьте обережні під час переміщення приладу, оскільки він важкий. Використовуйте захисні рукавички та взуття, що постачається в комплекті.
- Не тягніть прилад за ручку.
- Дотримуйтеся вимог щодо мінімальної відстані до інших приладів або предметів.
- Переконайтеся, що конструкції, під якими й біля яких встановлено прилад, є стійкими й безпечними.
- Висота сторін приладів або інших об'єктів, до яких прилягає прилад, повинна дорівнювати висоті сторін приладу.
- Пристрій оснащено електричною системою охолодження. Йї слід використовувати з блоком електроживлення.
- Не використовуйте розгалужувачі, перехідники й подовжувачі.
- Будьте обережні, аби не пошкодити штепсельну вилку та кабель. Якщо кабель живлення потребує заміни, зверніться до нашого сервісного центру.
- Пильнуйте, щоб кабель живлення не торкався або не був надто наближений до дверцят приладу, особливо коли дверцята гарячі.
- Елементи захисту від ураження електричним струмом та ізоляція мають бути закріплені так, аби їх не можна було зняти без спеціального інструмента.
- Вставляйте штепсельну вилку в розетку електроживлення лише після закінчення установки. Переконайтеся, що після установки є вільний доступ до розетки електроживлення.
- Не вставляйте вилку в розетку, яка ненадійно закріплена.
- Не тягніть за кабель живлення, щоб відключити прилад із мережі. Завжди вимикайте, витягаючи штепсельну вилку.
- Використовуйте лише належні ізолюючі пристрої, а саме: лінійні роз'єднувачі, запобіжники (гвинтові запобіжники слід викрутити з патрона), реле захисту від замикання на землю та контактори.
- Електрообладнання має бути оснащено ізолюючим пристроєм для повного відключення від електромережі. Зазор між контактами ізолюючого пристрою має становити не менше 3 мм.
- Цей прилад відповідає директивам ЄЕС.

2.2 Підключення до електромережі



ПОПЕРЕДЖЕННЯ!

Існує ризик займання або ураження електричним струмом.

- Усі роботи з під'єднання до електромережі мають виконуватися кваліфікованим електриком.
- Прилад повинен бути заземленим.
- Переконайтеся в тому, що параметри на табличці з технічними даними сумісні з електричними параметрами електроживлення від мережі.
- Завжди використовуйте правильно встановлену протиударну розетку.

2.3 Користування



ПОПЕРЕДЖЕННЯ!

Існує небезпека травмування, опіків, ураження електричним струмом і вибуху.

- Прилад призначено виключно для застосування в домашніх умовах.

- Не змінюйте технічні специфікації цього приладу.
- Переконайтеся в тому, що вентиляційні отвори не заблоковані.
- Під час роботи приладу не залишайте його без нагляду.
- Після кожного використання прилад слід вимикати.
- Будьте обережні, відчиняючи дверцята приладу під час його роботи. Можливе вивільнення гарячого повітря.
- Під час роботи з приладом руки не повинні бути мокрими або вологими. Не користуйтеся приладом, якщо він контактує з водою.
- Не натискайте на відчинені дверцята.
- Не використовуйте прилад як робочу поверхню та як поверхню для зберігання речей.
- Обережно відчиняйте дверцята приладу. Використання інгредієнтів зі спиртом може спричинити утворення суміші спирту й повітря.
- Відчиняючи дверцята, пильнуйте, щоб поряд з приладом не було джерел утворення іскор та відкритого вогню.
- Не кладіть усередину приладу, поряд із ним або на нього легкозаймисті речовини чи предмети, змочені в легкозаймистих речовинах.
- Не використовуйте функцію мікрохвильової печі для попереднього розігрівання духової шафи.
- Знебарвлення емалі або нержавіючої сталі не впливає на ефективність роботи приладу.
- Для випікання тортів із великим вмістом вологи слід використовувати глибоке деко. Сік, який виділяється із фруктів, може залишати стійкі плями на емалевому покритті.
- Цей прилад призначено виключно для приготування їжі. Його забороняється використовувати для інших цілей, наприклад опалення приміщень.
- Під час готування дверцята духової шафи завжди повинні бути зачиненими.
- Якщо прилад розміщено позаду меблевої панелі (наприклад, дверцят), переконайтеся, що дверцята відкрито під час роботи приладу. Жар і волога можуть утворюватися позаду закритої меблевої панелі, спричиняючи подальше пошкодження приладу, приміщення або підлоги. Не закривайте меблеву панель, доки прилад повністю не охолоне після використання.

2.4 Догляд та чистка



ПОПЕРЕДЖЕННЯ!

Існує ризик отримання травм, пожежі або пошкодження приладу.



ПОПЕРЕДЖЕННЯ!

Існує ризик пошкодження приладу.

- Дії для запобігання пошкодження або знебарвлення емалі.
 - не кладіть алюмінієву фольгу безпосередньо на дно приладу;
 - не ставте ємності з водою безпосередньо в розігрітий прилад;
 - не залишайте в приладі страви й продукти з високим вмістом вологи після завершення приготування їжі;
 - будьте обережні, знімаючи або встановлюючи аксесуари.
- Перш ніж виконувати технічне обслуговування, вимкніть прилад і вийміть вилку з розетки.
- Дайте пристрою охолонути. Існує ризик того, що скляні панелі можуть тріснути.
- У разі пошкодження скляних панелей дверцят слід одразу замінити панелі. Зверніться до авторизованого сервісного центру.
- Обов'язково витирайте камеру та дверцята насухо після кожного використання. Пара, утворена під час роботи приладу, конденсується на стінках камери, що може призвести до корозії.
- Регулярно очищуйте прилад, щоб запобігти пошкодженню матеріалу поверхні.

- Залишки їжі та жир, що знаходяться у приладі, можуть призвести до виникнення пожежі й електричної дуги під час увімкненої функції мікрохвильової печі.
- Протріть прилад вологою м'якою ганчіркою. Застосовуйте лише нейтральні миючі засоби. Не використовуйте будь-які абразивні засоби, жорсткі серветки для очищення, розчинники або металеві предмети.
- Якщо ви користуєтеся аерозолями для чищення духових шаф, обов'язково дотримуйтеся інструкцій із безпеки, наведених на упаковці.
- Не очищуйте каталітичну емаль (якщо застосовується) жодними мийними засобами.

2.5 Внутрішнє освітлення

- Електрична або галогенова лампочка, що використовується в цьому приладі, призначена лише для побутових приладів. Не використовуйте її для освітлення оселі.



ПОПЕРЕДЖЕННЯ!

Існує небезпека ураження електричним струмом.

- Перед заміною лампочки відключить прилад від електроживлення.

- Використовуйте лише лампочки з такими ж технічними характеристиками.

2.6 Утилізація



ПОПЕРЕДЖЕННЯ!

Існує небезпека задушення.

- Від'єднайте прилад від електромережі.
- Відріжте кабель електричного живлення близько до приладу та утилізуйте його.
- Приберіть фіксатор дверцят, щоб унеможливити зачинення дверцят, якщо діти або домашні тварини опиняться всередині приладу.

2.7 Сервіс

- Для ремонту приладу зверніться в авторизований сервісний центр.
- Використовуйте лише оригінальні запасні частини.

Цей продукт по вмісту небезпечних речовин відповідає вимогам Технічного регламенту обмеження використання деяких небезпечних речовин в електричному та електронному обладнанні (постанова Кабінету Міністрів України №139 від 10 березня 2017р.)

3. ОПИС ВИРОБУ

3.1 Загальний огляд

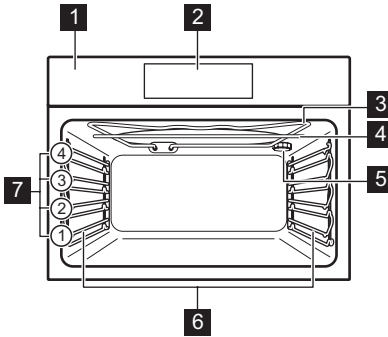

- 1** Панель керування
- 2** Електронний програматор
- 3** Нагрівальний елемент
- 4** Генератор мікрохвильової печі
- 5** Лампа
- 6** Опора полиці, знімна
- 7** Положення полиць

3.2 Аксесуари

Комбінована решітка

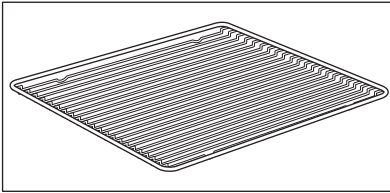

Для розміщення посуду та форм для випічки, а також для смаження.

Деко для випічки

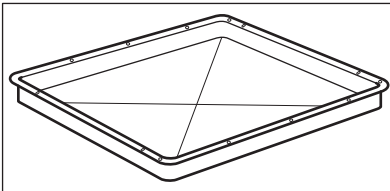

Для випікання тортів і бісквітів.

Каструля форма

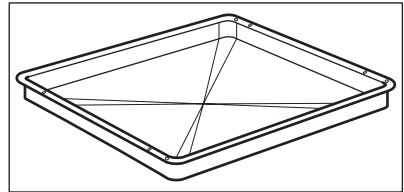





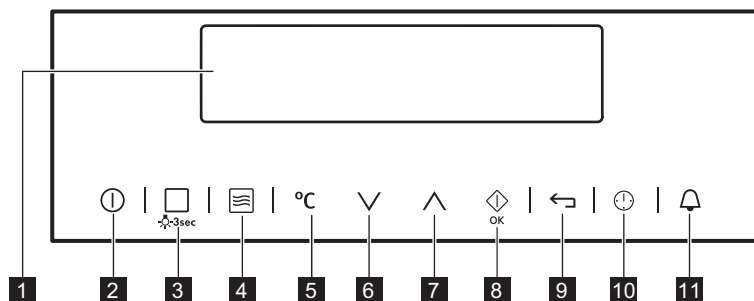

Для випікання, смаження або в якості деко для збирання жиру.



4. ПАНЕЛЬ КЕРУВАННЯ

4.1 Електронний програматор



Керування роботою приладу здійснюється за допомогою сенсорних кнопок.

Сенсор-на кнопка	Функція	Примітка
1	- Дисплей	Показує поточні налаштування пристрою.
2	 УВІМК/ВИМК	Увімкнення та вимкнення пристрою.
3	 Гриль або Рецепти	Торкніться сенсорної кнопки один раз, щоб вибрати функцію нагріву або меню: Рецепти. Торкніться сенсорної кнопки знову, щоб переключитися між функціями: Гриль, Рецепти. Для увімкнення чи вимкнення освітлення торкніться і утримуйте кнопку протягом 3 секунд.
4	 Функція мікрохвильової печі	Активація функції мікрохвильової печі. Ви можете використовувати її, коли прилад не працює. При використанні функції мікрохвильової печі разом із функцією: Тривалість більше 7 хв. у комбінованій формі, потужність функції мікрохвильової печі не повинна перевищувати 600 Вт.
5	 Вибір температури	Для встановлення температури або відображення поточної температури в приладі.
6	 Кнопка «Вниз»	Для переходу в меню вниз.
7	 Кнопка «Вгору»	Для переходу в меню вгору.
8	 ОК/швидкий запуск мікрохвильової печі	Підтвердження вибору або налаштування. Активація функції мікрохвильової печі. Ви можете використовувати її, коли прилад не працює.





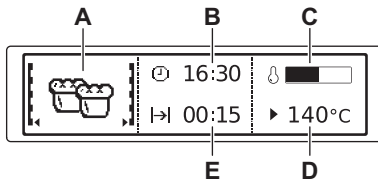

Сенсор-на кнопка	Функція	Примітка
9 	Кнопка «Назад»	Повернення на один рівень меню назад. Щоб показати головне меню, торкніться кнопки й утримуйте її протягом 3 секунд.
10 	Час і додаткові функції	Для встановлення різних функцій. Доторкніться до сенсорної кнопки, щоб при активній функції нагрівання запрограмувати таймер або функції: Блокування функції, Улюблена програма, Нагрів+утримання, Set + Go.
11 	Таймер	Щоб запрограмувати функцію: Таймер.



4.2 Дисплей



- A. Функція нагріву або функція мікрохвильової печі
- B. Час доби
- C. Індикатор нагрівання
- D. Температура або потужність мікрохвильової печі
- E. Тривалість або кінцевий час функції

Інші індикатори дисплея:

Символ	Функція	Функція
	Таймер	Функція активована.
	Час доби	На дисплеї відображається поточний час.
	Тривалість	На дисплеї відображається час, необхідний для приготування.
	Кінц. час	На дисплеї відображається час завершення готування.
	Температура	На дисплеї відображається температура.
	Індикація часу	На дисплеї відображається тривалість активності функції нагріву. Натисніть ∇ і \blacktriangle одночасно, щоб скинути показники часу.
	Індикатор нагрівання	На дисплеї відображається температура у приладі.

Символ	Функція	
	Зважувати автоматично	Дисплей показує, що систему автоматичного визначення ваги активовано або вагу можна змінити.
	Нагрів+утримання	Функція активована.

5. ПЕРЕД ПЕРШИМ КОРИСТУВАННЯМ



ПОПЕРЕДЖЕННЯ!

Див. розділи з інформацією щодо техніки безпеки.

5.1 Первинне очищення

Вийміть з приладу усі аксесуари та знімні опорні рейки.



Див. розділ «Догляд та чистка».

Перед першим користуванням почистіть прилад і аксесуари. Покладіть аксесуари та опорні рейки на місце.

5.2 Перше підключення

При підключенні приладу до електромережі або після перерви в подачі електроенергії слід налаштувати мову повідомлень, контрастність, яскравість дисплею та час доби.

1. Натисніть \wedge або \vee для встановлення значення.
2. Для підтвердження натисніть \diamond ok .

6. ЩОДЕННЕ КОРИСТУВАННЯ



ПОПЕРЕДЖЕННЯ!

Див. розділи з інформацією щодо техніки безпеки.

6.1 Навігація в меню

1. Увімкніть прилад.
2. Натисніть \vee або \wedge , щоб обрати параметр меню.



3. Натисніть \diamond ok , щоб перейти до підменю або прийняти налаштування.





З будь-якого місця можна повернутися в головне меню, натиснувши \leftarrow .















6.2 Огляд меню

Головне меню



Символ	Пункт меню	Застосування
	Гриль	Для готування на грилі страв плоскої форми посередині полицки. Для приготування тостів.
	Рецепти	Містить перелік автоматичних програм.

Сим-вол	Пункт меню	Застосування
	Стандартні налаштування	Використовується для налаштування конфігурації пристрою.
	Улюблена програма	Містить перелік обраних програм готування, створений користувачем.

Підменю для: Стандартні налаштування

Сим-вол	Підменю	Опис
	Встановлення часу	Установлення поточного часу на годиннику.
	Індикація часу	Якщо ввімкнено, то після деактивації приладу на дисплеї відображається поточний час.
	Set + Go	Установити функцію й активувати її пізніше натисненням будь-якого символу на панелі керування.
	Нагрів+утримання	Зберігає приготовану їжу теплою протягом 30 хвилин після завершення циклу приготування.
	Додатковий час	Увімкнення та вимкнення функції «Продовження часу».
	Контрастність дисплею	Налаштування контрастності дисплея.
	Яскравість дисплею	Налаштування яскравості дисплея.
	Вибір мови	Вибір мови для дисплея.
	Рівень гучності	Налаштування гучності звуку натискання кнопок і сигналів.
	Сигнали кнопок управл.	Активація і деактивація звуку натискання сенсорних кнопок. Неможливо деактивувати сигнал сенсорної кнопки «ВКЛ/ВИМК».
	Тривога/Сигнал помилки	Активація й деактивація звукових сигналів тривоги.
	Демонстраційний режим	Код активації/деактивації: 2468
	Сервіс	Відображення версії та конфігурації програмного забезпечення.
	Заводські налаштування	Повернення всіх налаштувань до заводських.

6.3 Увімкнення функції нагріву

1. Увімкніть прилад.
2. Оберіть таку функцію: Гриль.
3. Натисніть , щоб продовжити.
4. Установіть температуру.
5. Натисніть , щоб продовжити.

6.4 Індикатор нагріву

Індикаторна смуга загорається при увімкненні функції нагрівання. Ця

смуга показує збільшення температури. Коли необхідна температура буде досягнута, трічі пролунає звуковий сигнал і індикаторна смуга проблімає, а потім зникне.

6.5 Залишкове тепло

При вимкненні приладу на дисплеї з'являється індикатор залишкового тепла. Залишкове тепло можна використовувати для підтримання страви теплою.

7. РЕЖИМ МІКРОХВИЛЬ

7.1 Мікрохвилі

Загальна інформація:



УВАГА

Не використовуйте прилад, коли в ньому немає продуктів.

- Після вимкнення приладу залиште їжу всередині на декілька хвилин. Див. таблиці приготування їжі в мікрохвильовій печі: час простою.
- Перед приготуванням їжі слід зняти алюмінієву фольгу, металеву упаковку тощо.
- У режимі мікрохвильової печі не рекомендується використовувати більше ніж один рівень.
- Помістіть страву на тарілку на дно внутрішньої камери, якщо не зазначено інше.
- За можливості завжди помішуйте страву перед подачею.

Готування:

- За можливості їжу слід готувати, накривши її матеріалом, який можна використовувати в мікрохвильових печах. Готуйте страву без кришки, лише якщо хочете зберегти скоринку.
- Не слід перегрівати страви, обираючи занадто високі налаштування потужності й часу. Їжа може деінде пересохнути, підгоріти або загорітися.
- Не використовуйте прилад для приготування яєць у шкаралупі й равліків, оскільки вони можуть

розірватися. Перш ніж смажити яйця, слід проколоти жовтки.

- Перш ніж готувати продукти зі шкіркою, наприклад, картоплю, помідори, ковбасу тощо, слід кілька разів проколоти їх виделкою, щоб запобігти розриванню цих продуктів.
- Охолоджені чи заморожені продукти потребують довшого часу приготування.
- Страви з соусом слід час від часу помішувати.
- Великі шматки їжі слід перевертати після сплину половини часу готування.
- За можливості овочі слід нарізати на однакові за розміром шматки.
- Користуйтеся плоским широким посудом.
- Не слід готувати в порцеляновому, керамічному чи фаянсовому посуді з неглазурованим дном чи маленькими отворами. Волога, що потрапляє в отвори, може спричинити розтріскування посуду під час нагрівання.

Розморожування м'яса, домашньої птиці, риби:

- Покладіть заморожену страву без упаковки на маленьку перевернуту тарілку, розміщену над контейнером, або на підставку для розмороження чи пластикове сито, щоб тала вода могла стікати.
- Страву слід перегорнути, коли сплине половина часу розморожування. За можливості

слід відділити й виняти шматки, що почали розморожуватися.

Розморожування масла, порцій тортів, сиру:

- Не розморожуйте у приладі повністю, нехай продукти розморожуються до кінця за кімнатної температури. У такий спосіб досягається більш рівномірний результат. Перед розморожуванням видаліть усі металеві й алюмінієві частини або упаковку.

Розморожування фруктів і овочів:

- Якщо фрукти й овочі потрібно залишити сирими, не розморожуйте їх повністю у приладі. Нехай продукти розморожуються до кінця за кімнатної температури.
- Для приготування овочів і фруктів без попереднього розморожування

можна використовувати більш високу потужність мікрохвильової печі.

Готові страви:

- Готові страви в металевих упаковках чи на пластикових деко з металевими кришками можна розморожувати або нагрівати в мікрохвильових печах лише за умови чіткого зазначення про можливість їх використання в мікрохвильових печах.
- Слід дотримуватися інструкцій виробника, зазначених на упаковці (наприклад, щодо усунення металевієї кришки чи проколювання поліетиленової плівки).

7.2 Належний посуд і матеріали

Посуд/матеріал	Мікрохвилі			Гриль ▼▼▼▼
	Розморожування	Нагрівання	Готування	
Жаростійке скло та фарфор без металевих елементів, наприклад вогнетривке скло	✓	✓	✓	✓
Звичайне скло та фарфор ¹⁾	✓	✗	✗	✗
Скло та склокераміка з жаро- або морозостійких матеріалів	✓	✓	✓	✓
Кераміка ²⁾ , фаянс ²⁾	✓	✓	✓	✗
Жаростійка пластмаса, що витримує температуру до 200°C ³⁾	✓	✓	✓	✗
Картон, папір	✓	✗	✗	✗
Харчова плівка	✓	✗	✗	✗
Плівка для запікання, придатна для використання в мікрохвильових печах ³⁾	✓	✓	✓	✗

Посуд/матеріал	Мікрохвилі			Гриль ◆◆◆◆
	Розморо- жування	Нагрі- вання	Готуван- ня	
Металевий посуд для смаження, наприклад емальований або чавунний	X	X	X	✓
Форми для запікання, покриті чорним лаком або силіконом ³⁾	X	X	X	✓
Деко для випічки	X	X	X	✓
Комбінована решітка	X	X	X	✓
Посуд для використання в мікрохвильовій печі, наприклад деко для запікання з хрусткою скоринкою	X	✓	✓	X
Запаковані готові страви ³⁾	✓	✓	✓	✓

1) Без вмісту срібла, золота, платини чи металевого покриття або оздоблень.

2) Без вмісту кварцових чи металевих елементів, без металевого глазурування

3) Дотримуйтеся інструкцій виробника щодо максимальної температури.

7.3 Поради щодо мікрохвильової печі

Результат	Рішення
Не вдається знайти інформацію про розмір страви для приготування.	Знайдіть інформацію про подібний продукт. Збільшуйте або зменшуйте тривалість часу приготування згідно з таким правилом: удвічі більша кількість – приблизно вдвічі більше часу; удвічі менша кількість – половина часу.
Після приготування страв вийшла надто сухою.	Установіть коротший час приготування або виберіть меншу потужність мікрохвильової печі й накрийте страву матеріалом, який можна використовувати в мікрохвильових печах.
Страва не розморозилася, не нагрілася чи не приготувалася після закінчення часу приготування.	Установіть довший час приготування або більшу потужність мікрохвильової печі. Зверніть увагу на те, що приготування у високому посуді потребує більше часу. Перемішуйте або перегортайте страву під час готування.
Після закінчення часу приготування краї страви перегрілися, а середина ще не готова.	Наступного разу встановіть меншу потужність і довший проміжок часу. Не забувайте помішувати страви, наприклад суп, під час приготування.



Інші важливі факти



- Страви відрізняються за формою й властивостями. Їх готують у різних кількостях. У зв'язку з цим час і потужність розморожування, нагрівання чи приготування можуть відрізнятись. Приблизний орієнтир: **подвійна кількість – приблизно подвійний час.**
- Мікрохвильова піч спрямовує тепло безпосередньо на страву. У зв'язку з цим нагрівання не відбувається у всіх місцях одночасно. Підігріті страви необхідно перемішати або перегорнути, особливо коли готується велика кількість їжі.
- Час **простою** наводиться в таблицях. Залиште їжу на деякий час у пристрої або за його межами для більш рівномірного розподілу тепла.
- Налаштуйте рівень потужності відповідно до кількості їжі. Використання високого рівня потужності з невеликою кількістю їжі може привести до пригорання або виникнення дугового розряду під час використання аксесуарів.
- Ви зможете краще приготувати рис, застосовуючи плоский і широкий посуд.



7.4 Функції мікрохвиль

Функції	Опис
Мікрохвилі	Спрямовують тепло безпосередньо на страву. Слід застосовувати для розігрівання приготованих страв і напоїв, розморожування м'яса або фруктів, а також для приготування овочів та риби.
Комбінований прилад	Застосовується для одночасної роботи функцій нагріву та мікрохвильової печі. Скористайтеся цією функцією для приготування їжі за короткий проміжок часу й одночасного отримання рум'яної скоринки.
Швидкий запуск	Використовується для активації функції «Мікрохвильова піч» одним натисненням символу  із максимальною потужністю мікрохвиль. Час роботи: 30 секунд.

7.5 Встановлення функції мікрохвильової печі

1. Увімкніть прилад.
2. Щоб увімкнути функцію мікрохвиль, торкніться .
3. Торкніться . Функція: Тривалість — тривалість встановлюється на 30 секунд, і піч починає працювати.

 Кожен дотик до  додає 30 с до тривалості роботи мікрохвильової печі. Тривалість.

 Якщо не торкатися , прилад вимикається через 20 с.

4. Доторкніться до , щоб встановити функцію Тривалість.

Зверніться до розділу «Налаштування годинника».

 Коли виконання функції триває: Тривалість довше, ніж 7 хв., потужність мікрохвильової печі зменшиться до 600 Вт.



 Програмування максимального часу для функції: Тривалість - 90 хвилин.

i Ви можете змінити потужність мікрохвильової печі (торкніться , а потім \vee або \wedge) і функцію:

Тривалість  у будь-який час, коли активована функція приготування у мікрохвильової печі.

- Після закінчення часу лунає звуковий сигнал протягом 2 хв. Функція мікрохвиль вимикається автоматично. Для вимкнення звукового сигналу достатньо торкнутися будь-якого символу.

i Щоб вимкнути функцію мікрохвиль, торкніться .

i Якщо торкнутись  або відчинити дверцята, прилад зупиниться. Щоб запустити прилад знову, натисніть .



7.6 Налаштування комбінованої функції

- Увімкнення функції нагріву. Див. розділ «Увімкнення функції нагрівання».
- Торкніться  і виконайте ті ж самі дії, що й під час налаштування функції мікрохвиль.

i Функція «Мікрохвильова піч» увімкнеться після досягнення встановленої температури.

Функції, які не можна використовувати комбіновано: Улюблена програма, Кінц. час, Set + Go, Нагрів+утримання.

7.7 Налаштування функції «Швидкий старт».

- Якщо потрібно, вимкніть прилад за допомогою .
- Щоб увімкнути функцію «Швидкий старт», торкніться .

Кожен дотик до  додає 30 с до Тривалість загального часу приготування.

i Можна змінити потужність мікрохвиль (див. розділ «Установка функції мікрохвильової печі»).

- Натисніть , щоб встановити час для функції: Тривалість. Зверніться до розділу «Налаштування годинника».

7.8 Приклади застосування рівнів потужності для приготування різних страв







Дані, наведені в таблиці, є орієнтовними.

Налаштування потужності	Використання
<ul style="list-style-type: none"> 1000 Вт 900 Вт 800 Вт 700 Вт 	Нагрівання рідин Обсмажування перед приготуванням Готування овочів Плавлення желатину й масла
<ul style="list-style-type: none"> 600 Вт 500 Вт 	Розморожування й нагрівання заморожених страв Нагрівання страв у тарілці Тушкування Приготування страв із яєць

Налаштування потужності	Використання
<ul style="list-style-type: none"> • 400 Вт • 300 Вт • 200 Вт 	Продовження приготування страв Приготування легких страв Нагрівання дитячого харчування Повільне кип'ятіння рису Нагрівання легких страв Плавлення сиру
<ul style="list-style-type: none"> • 100 Вт 	Розморожування м'яса, риби, хліба Розморожування сиру, сметани, масла Розморожування фруктів і пирогів (печива) Підймання дріжджового тіста Розігрівання холодних страв і напоїв

8. ФУНКЦІЇ ГОДИННИКА

8.1 Таблиця функцій годинника

Функція годинника	Використання
 Таймер	Встановлення таймера зворотного відліку (максимум 2 год. 30 хв). Ця функція не впливає на роботу приладу. Ви можете використовувати її, навіть якщо прилад вимкнений. Щоб увімкнути функцію, скористайтесь кнопкою  . Натисніть  або  для встановлення хвилини і  для початку відліку.
 Тривалість	Встановлення тривалості операції (максимум 23 год 59 хв).
 Кінц. час	Налаштування часу вимикання функції нагріву (максимум 23 год 59 хв).

Якщо ви встановлюєте час для функції годинника, зворотній відлік часу розпочнеться через 5 секунд.







Якщо використовуються такі функції годинника: Тривалість, Кінц. час, прилад вимикає нагрівальні елементи після завершення 90% заданого часу. За допомогою залишкового тепла процес готування продовжується до закінчення встановленого часу (3–20 хв.).

8.2 Налаштування функцій годинника



Перед використанням функцій годинника виконайте таке:
Тривалість, Кінц. час, ви маєте спершу установити функцію нагрівання та температуру. Прилад вимикається автоматично. Ви можете використовувати такі функції: Тривалість Кінц. час одночасно, якщо ви хочете, аби прилад автоматично увімкнувся і вимкнувся у заданий час пізніше.

1. Установіть функцію нагріву.
2. Натисніть  декілька разів, доки на дисплеї не відобразиться потрібна функція годинника і відповідний символ.
3. Натисніть  або , щоб установити потрібний час.
4. Для підтвердження натисніть . Коли час виконання програми закінчиться, пролунає звуковий сигнал. Пристрій вимикається. На дисплеї відобразиться повідомлення.
5. Для вимкнення звукового сигналу достатньо натиснути будь-який символ.

8.3 Нагрів+утримання



Умови для застосування функції:

- Встановлена температура перевищує 80 °С.
- Функція Тривалість налаштована.

Функція Нагрів+утримання Функція підтримує приготувану страву теплою

при температурі 80 °С протягом 30 хв. Вона активується після закінчення програми випікання або смаження.

Цю функцію можна активувати або деактивувати в меню . Стандартні налаштування.



1. Увімкніть прилад.
2. Оберіть функцію нагрівання.
3. Встановіть температуру вище 80 °С.
4. Натисніть  кілька разів, доки на дисплеї не відобразиться: Нагрів +утримання.
5. Для підтвердження натисніть . Коли виконання функції закінчиться, пролунає звуковий сигнал. Функція залишається ввімкненою, навіть якщо функції нагрівання змінюються.

8.4 Додатковий час

Функція: Додатковий час дозволяє працювати функції нагрівання після завершення Тривалість.



Вона може застосовуватись з усіма функціями нагріву Тривалість або Зважувати автоматично.

1. Коли час приготування закінчиться, пролунає звуковий сигнал. Натисніть будь-який символ. На дисплеї відображається повідомлення
2. Натисніть , щоб увімкнути або  скасувати.
3. Встановіть період дії функції .
4. Натисніть .

9. АВТОМАТИЧНІ ПРОГРАМИ



ПОПЕРЕДЖЕННЯ!



Див. розділи з інформацією щодо техніки безпеки.

9.1 Рецепти онлайн

-  З рецептами страв для автоматичних програм для цього приладу можна ознайомитися на нашому веб-сайті. Щоб вибрати відповідну кулінарну книгу, перевірте номер PNC (номер виробу) на таблиці з технічними даними, розміщеній на передній рамі камери приладу.

9.2 Рецепти із застосуванням функції Автоматичні рецепти







У приладі запрограмовано багато рецептів. Рецепти змінювати не можна.

1. Увімкніть прилад.
2. Оберіть меню: Рецепти. Для підтвердження натисніть .
3. Оберіть категорію та страву. Для підтвердження натисніть .
4. Вибір рецепта Для підтвердження натисніть .

-  Коли ви користуєтесь функцією: Ручне налаштування, прилад використовує автоматичні налаштування. Їх можна змінювати, як і будь-яку іншу функцію.

9.3 Рецепти з Зважувати автоматично

Ця функція допомагає автоматично розрахувати час прожарювання. Для її використання необхідно ввести масу їжі

1. Увімкніть прилад.
 2. Оберіть таке меню: Рецепти. Для підтвердження натисніть .
 3. Оберіть категорію та страву. Для підтвердження натисніть .
 4. Торкніться  або , щоб встановити масу їжі. Для підтвердження натисніть .
- Запускається автоматична програма.
5. Вагу можна змінити у будь-який час. Натисніть  або , щоб змінити останню.
 6. Коли час виконання програми закінчиться, пролунає звуковий сигнал. Для дезактивації звукового сигналу достатньо натиснути будь-який символ.

-  У деяких програмах продукт слід перевернути через 30 хвилин. На дисплеї відображається нагадування.

10. ВИКОРИСТАННЯ ПРИЛАДДА

-  **ПОПЕРЕДЖЕННЯ!**
Див. розділи з інформацією щодо техніки безпеки.

Просуньте решітку між напрямними планками опорних рейок і переконайтеся, що її ніжки спрямовано донизу.

10.1 Установлення аксесуарів

Використовуйте лише відповідний посуд і матеріали.

-  **ПОПЕРЕДЖЕННЯ!**
Див. розділ «Режим мікрохвиль».

Комбінована решітка:

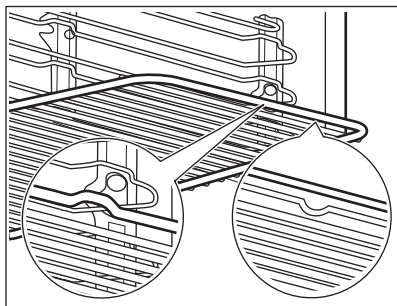

Деко для випічки / Глибоке деко:

Просуньте деко для випічки / глибоке деко між напрямними планками опорних рейок.

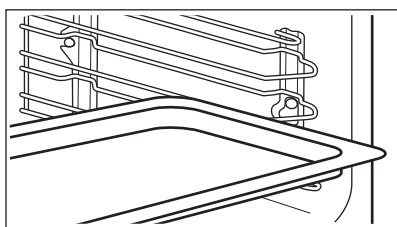

Комбінована решітка і деко для випічки / глибоке деко разом:

Поставте деко для випічки / глибоке деко між напрямними на опорній рейці, а комбіновану решітку на напрямні зверху.

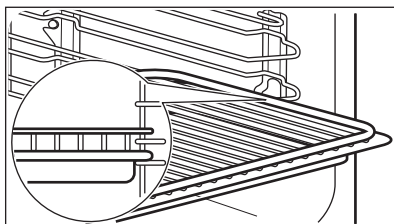

- i** Невелика заглибина вгорі покращує безпеку. Ці заглибини є також обмежувачами, що запобігають перекиданню. Високий обідок навкруги полицки не дає посуду зісковзнути з полицки.

11. ДОДАТКОВІ ФУНКЦІЇ

11.1 Улюблена програма

У цьому меню ви можете зберігати улюблені налаштування, як-от тривалість готування, температура і функція нагрівання. Вони доступні в меню . Улюблена програма. Можна зберегти 20 програм.

- i** Ви не можете зберегти функцію «Мікрохвилі» та інші функції, пов'язані з нею, як улюблені.

Зберігання програми

1. Увімкніть прилад.
2. Виберіть функцію нагріву або автоматичну програму.
3. Торкайтеся \odot , доки на дисплеї не відобразиться напис ЗБЕРЕГТИ.
4. Для підтвердження натисніть $\diamond_{\text{ок}}$. На дисплеї відобразиться перша вільна комірка пам'яті.
5. Для підтвердження натисніть $\diamond_{\text{ок}}$.
6. Уведіть назву програми.

Блимає перша літера.

7. Торкніться \vee або \wedge , щоб змінити останню.
8. Натисніть $\diamond_{\text{ок}}$. Така літера блимає.
9. У разі потреби повторіть крок 7.
10. Натисніть та утримуйте $\diamond_{\text{ок}}$ для збереження.

Ви можете здійснювати перезапис комірок пам'яті. Якщо дисплей відображає перший вільний запис у пам'яті, натисніть \vee або \wedge і натисніть $\diamond_{\text{ок}}$, щоб перезаписати програму.

Можна змінювати назву програми в меню. Змінити назву програми.



Увімкнення програми

1. Увімкніть прилад.
2. Оберіть таке меню: Улюблена програма.
3. Натисніть $\diamond_{\text{ок}}$, щоб продовжити.

4. Оберіть назву улюбленої програми.
5. Натисніть  **OK**, щоб продовжити.

11.2 Використання функції захисту від доступу дітей



Якщо функцію захисту від доступу дітей увімкнено, прилад неможливо активувати випадково.



1. Торкніться , щоб увімкнути дисплей.
2. Одночасно торкніться  і , доки на дисплеї не з'явиться повідомлення.

Для вимкнення функції «Захист від доступу дітей» повторно виконайте крок 2.

11.3 Блокування функції

Ця функція запобігає випадковій зміні функції нагрівання. Можна активувати лише під час роботи приладу.

1. Увімкніть прилад.
2. Встановіть функцію нагрівання чи налаштування.
3. Натисніть  кілька разів, доки на дисплеї не відобразиться: Блокування функції.
4. Натисніть  **OK**, щоб продовжити.

Щоб вимкнути функцію, натисніть . На дисплеї відобразиться повідомлення. Натисніть  знову, а потім  **OK** для підтвердження.





Після вимкнення приладу функція також вимикається.

11.4 Set + Go

Функція дозволяє встановлювати функцію нагрівання (або програму) і використовувати її пізніше, натиснувши один раз на будь-який символ.

1. Увімкніть прилад.
2. Встановіть функцію нагріву.
3. Натисніть  кілька разів, доки на дисплеї не відобразиться: Тривалість.

4. Задайте час.
5. Натисніть  кілька разів, доки на дисплеї не відобразиться: Set + Go.
6. Для підтвердження натисніть  **OK**. Натисніть на будь-який символ (крім ) , щоб активувати функцію: Set + Go. Виконання встановленої функції нагріву розпочинається.

Коли виконання функції нагріву закінчиться, пролунає звуковий сигнал.



- Блокування функції активована при роботі функції нагрівання.
- Меню: Стандартні налаштування дозволяє вам увімкнути та вимкнути дану функцію: Set + Go.

11.5 Автоматичне вимикання

З міркувань безпеки передбачено, що прилад автоматично вимикається через деякий час у разі, якщо функція нагріву активована, але налаштування не змінюються.

Температура (°C)	Час вимкнення (год.)
30-115	12,5
120-195	8,5
200-230	5,5



Автоматичне вимикання не спрацьовує при наступних режимах: Підсвітка, Тривалість, Кінц. час.

11.6 Яскравість дисплея

Передбачено два режими яскравості дисплея:

- Нічна яскравість: коли прилад вимкнено, яскравість дисплея є нижчою з 22:00 до 06:00.
- Денна яскравість:
 - коли прилад увімкнено.

- після торкання будь-якого символу при нічній яскравості (крім ВКЛ./ВИМК.) дисплей повертається в режим денної яскравості на наступні 10 с.
- якщо прилад вимкнено і встановлено таймер. Таймер. Після закінчення цієї функції, дисплей повертається в режим нічної яскравості.

11.7 Охолоджувальний вентилятор

Під час роботи приладу вентилятор охолодження автоматично вмикається для підтримки поверхню приладу прохолодними. Якщо вимкнути прилад, вентилятор продовжуватиме працювати, доки духова шафа не охолоне.

12. ПОРАДИ І РЕКОМЕНДАЦІЇ



ПОПЕРЕДЖЕННЯ!

Див. розділи з інформацією щодо техніки безпеки.



У таблицях вказані орієнтовні значення температури та часу випікання. Вони залежать від рецепту, а також якості й кількості інгредієнтів, що використовуються.

- Встановіть полицку відповідно до рекомендацій у таблиці.
- Завжди підставляйте сковорідку для збирання жиру на перший рівень полицки.
- Для готування на грилі використовуйте лише пласкі шматки м'яса або риби.
- Попередньо протягом 5 хв. прогрівайте шафу у режимі грилю.



УВАГА

Готувати на грилі слід завжди із зачиненими дверцятами духової шафи.

12.1 Гриль

- Готувати на грилі слід завжди із максимальною встановленою температурою.

Гриль

Страва	Температура (°C)	Час (у хв.)		Положення полиці
		З одного боку	З іншого боку	
Смажена яловичина, напівпросмажена	210 - 230	30 - 40	30 - 40	1
Філе яловичини, напівпросмажене	230	20 - 30	20 - 30	1
Свинина (філейна частина)	210 - 230	30 - 40	30 - 40	1
Телятина (філейна частина)	210 - 230	30 - 40	30 - 40	1
Бараняча вирізка	210 - 230	25 - 35	20 - 35	1
Ціла риба, 500 - 1000 г	210 - 230	15 - 30	15 - 30	1

12.2 Готування в мікрохвильовій печі



Помістіть страву на тарілку або в контейнер і поставте їх на дно внутрішньої камери, якщо не зазначено інше.

Розморожування м'яса

Страва	Потужність (Вт)	Кількість (кг)	Час (у хв.)	Час простою (хв.)	Коментарі
Цілі шматки м'яса	200	0.5	10 - 12	10 - 15	Переверніть по завершенні половини часу.
Стейк	200	0.2	3 - 5	5 - 10	Переверніть по завершенні половини часу. Вийміть розморожені частини.
Суміш м'ясного фаршу	200	0.5	10 - 15	10 - 15	Переверніть по завершенні половини часу. Вийміть розморожені частини.
Гуляш	200	0.5	10 - 15	10 - 15	Переверніть по завершенні половини часу. Вийміть розморожені частини.

Розморожування домашньої птиці

Страва	Потужність (Вт)	Кількість (кг)	Час (у хв.)	Час простою (хв.)	Коментарі
Курка	200	1	25 - 30	10 - 20	Переверніть по завершенні половини часу. Розморожені частини прикрийте фольгою.
Куряча грудка	200	0.1 - 0.2	3 - 5	10 - 15	Переверніть по завершенні половини часу. Розморожені частини прикрийте фольгою.
Курячі стегна	200	0.1 - 0.2	3 - 5	10 - 15	Переверніть по завершенні половини часу. Розморожені частини прикрийте фольгою.
Качка	200	2	45 - 60	20 - 30	Переверніть по завершенні половини часу. Розморожені частини прикрийте фольгою.

Розморожування риби

Страва	Потужність (Вт)	Кількість (кг)	Час (у хв.)	Час простою (хв.)	Коментарі
Ціла Риба	100	0.5	10 - 15	15 - 20	Переверніть по завершенні половини часу.
Рибне філе	100	0.5	10 - 12	15 - 20	Переверніть по завершенні половини часу.

Розморожування ковбасок

Страва	Потужність (Вт)	Кількість (кг)	Час (у хв.)	Час простою (хв.)	Коментарі
Нарізані ковбаски	100	0.1	2 - 4	20 - 40	Переверніть по завершенні половини часу.

Розморожування молочних продуктів

Страва	Потужність (Вт)	Кількість (кг)	Час (у хв.)	Час простою (хв.)	Коментарі
М'який сир	100	0.25	10 - 15	25 - 30	Видаліть алюмінієві елементи. Переверніть по завершенні половини часу.
Масло	100	0.25	3 - 5	15 - 20	Видаліть алюмінієві елементи. Переверніть по завершенні половини часу.
Сир	100	0.25	3 - 5	30 - 60	Видаліть алюмінієві елементи. Переверніть по завершенні половини часу.
Вершки	100	0.2	7 - 12	20 - 30	Видаліть алюмінієві елементи. Не забудьте помішати на половині часу.

Розморожування тортів і кондитерських виробів

Страва	Потужність (Вт)	Кількість	Час (у хв.)	Час про-стою (хв.)	Коментарі
Дріжджове тісто	100	1 шт.	2 - 3	15 - 20	Поверніть тарілку по завершенні половини часу.
Сирний пиріг	100	1 шт.	2 - 4	15 - 20	Поверніть тарілку по завершенні половини часу.
Торт (з пос-ипкою)	100	1 шт.	1 - 2	15 - 20	Поверніть тарілку по завершенні половини часу.
Сухий торт (наприклад, кекс)	100	1 шт.	2 - 4	15 - 20	Поверніть тарілку по завершенні половини часу.
Фруктовий пиріг	100	1 шт.	1 - 2	15 - 20	Поверніть тарілку по завершенні половини часу.
Хліб	100	1 кг	15 - 20	10 - 15	Переверніть по завер-шенні поло-вини часу.
Хліб скибка-ми	100	0,5 кг	8 - 12	10 - 15	Переверніть по завер-шенні поло-вини часу.
Хлібний ру-лет	100	4 рулети	5 - 8	5 - 10	Переверніть по завер-шенні поло-вини часу.

Розморожування фруктів

Страва	Потужність (Вт)	Кількість (кг)	Час (у хв.)	Час простою (хв.)	Коментарі
Полуниця	100	0.3	8 - 12	10 - 15	Розморожування під кришкою. Не забудьте помішати на половині часу.
Сливи, вишні, малина, чорна смородина, абрикоси	100	0.25	8 - 10	10 - 15	Розморожування під кришкою. Не забудьте помішати на половині часу.

Готування/плавлення

Страва	Потужність (Вт)	Кількість (кг)	Час (у хв.)	Час простою (хв.)	Коментарі
Шоколад/шоколадна глазур	600	0.15	2 - 3	-	Не забудьте помішати на половині часу.
Масло	200	0.1	2 - 4	-	Не забудьте помішати на половині часу.

Розморожування нагріванням

Страва	Потужність (Вт)	Кількість	Час (у хв.)	Час простою (хв.)	Коментарі
Дитяче харчування в баночках	300	0,2 кг	2 - 3	-	Не забудьте помішати на половині часу та перевіряйте температуру.
Дитяче молоко (пляшечки по 180 мл)	1000	0,2 кг	0:20 - 0:40	-	Помішуйте молоко ложечкою. Перевіряйте температуру.

Страва	Потужність (Вт)	Кількість	Час (у хв.)	Час простою (хв.)	Коментарі
Напівфабрикати	600	0,4 - 0,5 кг	14 - 20	5	Зніміть алюмінієві кришки, на половині часу переверніть.
Заморожені готові страви	400	0,4 - 0,5 кг	4 - 6	5	Зніміть алюмінієві кришки, на половині часу переверніть.
Молоко	1000	1 чашка прибл. 200 мл	1:15 - 1:45	-	Опустіть ложечку до контейнера.
Споживання води	1000	1 чашка прибл. 200 мл	1:30 - 2	-	Опустіть ложечку до контейнера.
Соус	600	200 мл	1 - 2	-	Не забудьте помішати на половині часу.
Суп	600	300 мл	2 - 4	-	Не забудьте помішати на половині часу.

Готування

Страва	Потужність (Вт)	Кількість	Час (у хв.)	Час простою (хв.)	Коментарі
Ціла рибина	500	0,5 кг	8 - 10	-	Приготування під кришкою. Поверніть контейнер декілька разів за весь час готування.

Страва	Потужність (Вт)	Кількість	Час (у хв.)	Час простою (хв.)	Коментарі
Рибне філе	500	0,5 кг	6 - 8	-	Приготування під кришкою. Поверніть контейнер декілька разів за весь час готування.
Свіжі овочі, швидке приготування ¹⁾	600	0,5 кг	12 - 16	-	Додайте приблизно 50 мл води, готуйте під кришкою, на половині часу помішайте.
Заморожені овочі, швидке приготування ¹⁾	600	0,5 кг	14 - 18	-	Додайте приблизно 50 мл води, готуйте під кришкою, на половині часу помішайте.
Свіжі овочі, повільне приготування ¹⁾	600	0,5 кг	14 - 20	-	Додайте приблизно 50 мл води, готуйте під кришкою, на половині часу помішайте.
Заморожені овочі, повільне приготування ¹⁾	600	0,5 кг	18 - 24	-	Додайте приблизно 50 мл води, готуйте під кришкою, на половині часу помішайте.
Картопля в мундирі	1000	0,8 кг + 600 мл	5 - 7	300 Вт/15-20	Готуйте під кришкою, на половині часу помішайте.

Страва	Потужність (Вт)	Кількість	Час (у хв.)	Час простою (хв.)	Коментарі
Рис	1000	0,3 кг + 600 мл	4 - 6	-	Готуйте під кришкою, на половині часу помішайте.
Попкорн	1000	-	3 - 4	-	Покладіть попкорн на тарілку. Ставте тарілку на нижню полицю.

1) Усі овочі слід готувати в посуді з кришкою.

Функція комбі

- Тільки для окремих моделей.

- Скористуйтесь функціями: Гриль і режимом мікрохвиль.

Страва	Жароміцний посуд	Потужність (Вт)	Температура (°C)	Час (у хв.)	Положення полиці	Коментарі
2 половини курки (2 x 0,55 кг)	Кругле скляне деко, Ø 26 см	300	220	40	2	Поверніть через 20 хв. Час простою складає 5 хв.
картопля у паніровці (1 кг)	Посуд для запікання	300	200	40	2	10 хвилин — час простою.
Запечена свиняча шийка (1,1 кг)	Скляне деко із сіткою	300	200	70	1	Повертайте протягом певних проміжків часу. 10 хв. — час простою.

13. ДОГЛЯД ТА ЧИСТКА



ПОПЕРЕДЖЕННЯ!

Див. розділи з інформацією щодо техніки безпеки.

13.1 Примітки щодо чищення:

- Помийте лицьову панель приладу м'якою ганчіркою, використовуючи теплу воду із засобом для чищення.
- Металеві поверхні слід чистити за допомогою спеціального засобу для чищення.

- Чистьте внутрішню камеру пристрою після кожного використання. Накопичення жиру й інших залишків їжі може призвести до загоряння. Для піддону гриля цей ризик ще вищий.
- Обережно очистьте поверхню внутрішньої камери від залишків їжі й жиру.
- Для усунення стійких забруднень використовуйте спеціальний очисник для духових шаф.
- Після кожного використання мийте та просушуйте всі аксесуари. Використовуйте м'яку ганчірку та теплу воду із засобом для чищення.
- Аксесуари з антипригарним покриттям забороняється мити з використанням агресивних засобів чи гострих предметів, а також у посудомийній машині. Це може пошкодити антипригарне покриття.
- Духову шафу слід просушувати тоді, коли її внутрішнє приладдя ще вологе після використання.

13.2 Знімання спрямовувачів полицок

Перш ніж виконувати технічне обслуговування, переконайтеся, що прилад охолонув. Існує ризик отримати опік.

Для чищення приладу вийміть опори полицок.

1. Обережно потягніть опори вгору й зніміть їх з переднього кріплення.

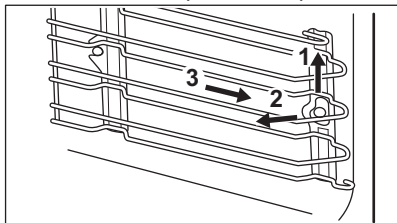

2. Спочатку потягніть передню частину опори від бокової стінки.
3. Зніміть опори із заднього кріплення.

Для вставлення опор виконайте наведену вище процедуру у зворотній послідовності.

13.3 Заміна лампи

Покладіть тканину на дно приладу. Це попередить пошкодження скляного плафону або внутрішньої камери.



ПОПЕРЕДЖЕННЯ!

Небезпека ураження електричним струмом! Вийміть пробки перед тим, як замінювати лампу. Лампа та скляний плафон можуть бути гарячими.



УВАГА

Завжди тримайте галогенову лампу ганчіркою, щоб запобігти підгорянню залишків жиру на лампі.

1. Вимкніть прилад.
2. Вийміть пробки на електрощитку або вимкніть автоматичний вимикач.

Верхня лампа

1. Поверніть скляний плафон проти годинникової стрілки й зніміть його.
2. Помийте скляний плафон.
3. Замініть стару лампочку відповідною жаростійкою лампочкою, яка витримує нагрівання до 300 °C .
4. Установіть скляний плафон.

14. УСУНЕННЯ ПРОБЛЕМ





ПОПЕРЕДЖЕННЯ!

Див. розділи з інформацією щодо техніки безпеки.

14.1 Дії в разі виникнення проблем

Проблема	Можлива причина	Спосіб усунення
Духова шафа не вмикається або не працює.	Духову шафу не під'єднано до мережі або під'єднано неправильно.	Перевірте, чи правильно духову шафу під'єднано до електромережі (див. схему під'єднання, якщо така є).
Духовка не нагрівається.	Духова шафа вимкнена.	Увімкніть духову шафу.
Духовка не нагрівається.	Годинник не налаштовано.	Налаштуйте годинник.
Духовка не нагрівається.	Необхідні налаштування не обрані.	Переконайтеся, що налаштування правильні.
Духовка не нагрівається.	Активовано автоматичне вимикання.	Див. розділ «Автоматичне вимкнення».
Духовка не нагрівається.	Блокування від дітей.	Зверніться до розділу «Використання блокування від дітей».
Духовка не нагрівається.	Дверцята закриті нещільно.	Щільно закрийте дверцята.
Духовка не нагрівається.	Запобіжник перегорів.	Перевірте, чи є запобіжник причиною несправності. Якщо запобіжник перегорить ще раз, зверніться до кваліфікованого електрика.
Лампочка не світиться.	Лампочка несправна.	Замініть лампу.
На дисплеї відображається код помилки, якої немає в таблиці.	Помилка електричної системи.	<ul style="list-style-type: none"> Вимкніть і знов увімкніть духову шафу за допомогою запобіжника домашньої мережі або захисного автомата на електроцифрі. Якщо код помилки знову з'являється на дисплеї, зверніться до сервісного центру.
Пара й конденсат осідають на їжу та внутрішню поверхню духової шафи.	Ви тримаєте блюдо в духовій шафі занадто довго.	Не залишайте приготовані страви в духовій шафі довше 15-20 хвилин.

Проблема	Можлива причина	Спосіб усунення
Прилад увімкнено, але він не нагрівається. Вентилятор не працює. На дисплеї відображається "Demo".	Увімкнено демонстраційний режим.	<ol style="list-style-type: none"> 1. Вимкніть прилад. 2. Торкніться та утримуйте , доки прилад не ввімкнеться й знову вимкнеться. 3. Одночасно торкніться та утримуйте  і , доки не пролунає звуковий сигнал "Demo".

14.2 Експлуатаційні характеристики

Якщо ви не можете усунути проблему, зверніться до закладу, де ви придбали прилад, або до служби технічної підтримки.

Дані, необхідні для сервісного центру, вказано на табличці з технічними

даними. Ця табличка розташована на передній рамі камери приладу. Не знімайте табличку з технічними даними з передньої рами камери приладу.

Рекомендуємо записати ці дані у нижченаведених полях:	
Модель (MOD.)
Номер виробу (PNC)
Серійний номер (S.N.)

15. ТЕХНІЧНІ ДАНІ

15.1 Технічні дані

Напруга	220–240 В
Частота	50 Гц

16. ЕНЕРГОЕФЕКТИВНІСТЬ

16.1 Енергозбереження



Духова шафа має функції, що допомагають зберігати електроенергію під час щоденного готування.

Загальні поради

Переконайтеся у тому, що під час роботи приладу дверцята духової шафи зачинено належним чином. Не

відкривайте дверцята духової шафи занадто часто під час готування. Підтримуйте чистоту ущільнювача дверцят та переконайтеся, що він належним чином зафіксований.

Користуйтеся металевим посудом для покращення енергозбереження тільки в тому разі, коли не використовується функція мікрохвиль.

Коли можливо, ставте їжу до духової шафи, попередньо не розігріваючи шафу.

Якщо тривалість готування перевищує 30 хвилин, зменште температуру в духовій шафі до мінімуму за 3-10 хвилин до завершення готування. Страва продовжуватиме готуватися завдяки залишковому теплу всередині духової шафи.

Використовуйте залишкове тепло для розігрівання інших страв.

Якщо ви готуєте декілька страв одночасно, зведіть перерви між випіканнями до мінімуму.

Залишкове тепло

У разі використання деяких функцій духової шафи, коли активується

програма з вибором часу (тривалість, кінець часу) і час готування перевищує 30 хвилин, нагрівальні елементи автоматично вимкнуться раніше в деяких функціях духової шафи.

Підтримування страви теплою

Виберіть найнижчу температуру з можливих, щоб використати залишкове тепло для збереження їжі теплою. На дисплеї з'являється індикатор залишкового тепла або температури.

Готування з вимкненою лампою

Вимкніть лампу під час готування. Вмикайте її лише за потреби.

17. ОХОРОНА ДОВКІЛЛЯ

Здавайте на повторну переробку матеріали, позначені відповідним символом . Викидайте упаковку у відповідні контейнери для вторинної сировини. Допоможіть захистити навколишнє середовище та здоров'я інших людей і забезпечити вторинну переробку електричних і електронних

приладів. Не викидайте прилади, позначені відповідним символом , разом з іншим домашнім сміттям. Поверніть продукт до заводу із вторинної переробки у вашій місцевості або зверніться до місцевих муніципальних органів влади.

www.aeg.com/shop



867336352-B-442023



AEG